

Proceso de la investigación cualitativa

Epistemología, metodología y aplicaciones



 TIPO:
Documento PDF
VERSIÓN:
Foto Copia
PRUEBA:
Gratuita

PEDAGOGIUM DIDÁCTICA
MÉXICO

Nelly Patricia Bautista C.



Manual Moderno®

Proceso de la investigación cualitativa

Epistemología, metodología
y aplicaciones



EL LIBRO MUERE CUANDO LO FOTOCOPIA

AMIGO LECTOR:

La obra que usted tiene en sus manos posee un gran valor. En ella, su autor ha vertido conocimientos, experiencia y mucho trabajo. El editor ha procurado una presentación digna de su contenido y está poniendo todo su empeño y recursos para que sea ampliamente difundida, a través de su red de comercialización.

Al fotocopiar este libro, el autor y el editor dejan de percibir lo que corresponde a la inversión que han realizado y se desalienta la creación de nuevas obras. Rechace cualquier ejemplar "pirata" o fotocopia ilegal de este libro, pues de lo contrario estará contribuyendo al lucro de quienes se aprovechan ilegitimamente del esfuerzo del autor y del editor.

La reproducción no autorizada de obras protegidas por el derecho de autor no sólo es un delito, sino que atenta contra la creatividad y la difusión de la cultura.

Para mayor información comuníquese con nosotros:



www.manualmoderno.com

Editorial El Manual Moderno, S. A. de C. V.
Av. Sonora 206, Col. Hipódromo, 06100
México, D. F.

Editorial El Manual Moderno (Colombia), Ltda
Carrera 12-A No. 79-03/15
Bogotá, D.C.

Proceso de la investigación cualitativa

Epistemología, metodología y aplicaciones

Nelly Patricia Bautista C.

Psicóloga Social y Filósofa
con especialización en Investigación Social

**Proceso de la investigación cualitativa
Epistemología, metodología y aplicaciones**

D. R. ©2011 por Editorial El Manual Moderno (Colombia)
Ltda.
ISBN: 978-958-9446-40-9

Editorial El Manual Moderno (Colombia) Ltda.
Carrera 12A N° 79 - 03/05
E-mail: info.colombia@manualmoderno.com
Bogotá, D. C., Colombia

Impreso en Colombia en los talleres de: D`vinni S.A.

Todos los derechos reservados. Ninguna parte de esta publicación puede ser reproducida, almacenada en sistema alguno de tarjetas perforadas o transmitida por otro medio –electrónico, mecánico, fotocopador, registrador, etcétera– sin permiso previo por escrito de la editorial.

All rights reserved. No part of this publication may be reproduced, stored in a retrieval system, or transmitted in any form or by any means, electronic, mechanical, photocopying, recording or otherwise, without the prior permission in writing from the publisher.



Manual Moderno®

y el diseño de la portada son marcas registradas
de Editorial El Manual Moderno, S. A. de C. V.

Bautista C., Nelly Patricia

Proceso de la investigación cualitativa: epistemología,
metodología y aplicaciones / Nelly Patricia Bautista C. -- Bogotá:
Manual Moderno, 2011.
254 p.

Incluye bibliografía, glosario e índice analítico
ISBN eBook 978-958-9446-46-1

1. Investigación cualitativa 2. Metodología científica I. Título

CDD: 001.42 ed. 20

CO-BoBN-a765655

Editor responsable:
Lic. Andrés Julián Gutiérrez E.
MSc.



Diagramación:
Aristóbulo Rojas Ch.

PEDAGOGIUM DIDÁCTICA

® BIBLIOTECA DIGITAL DE PEDAGOGÍA

“ESTIMADO LECTOR ESTE DOCUMENTO REPRESENTA UNA COPIA PRIVADA QUE SÓLO PUEDE UTILIZARSE CON FINES EXCLUSIVAMENTE EDUCATIVOS”

El servicio gratuito que brinda la Biblioteca Digital De Pedagogía; *Pedagogium Didáctica*, es motivo de tres objetos de estudio que a continuación se presentan:

-  **OBJETO PRIMARIO:** Difundir el conocimiento Pedagógico a los profesionales de la educación, a las nuevas generaciones académicas que se desempeñan en el estudio del campo Pedagógico y a toda persona interesada en el conocimiento de la disciplina.
-  **OBJETO SECUNDARIO:** Facilitar y fomentar en las personas el hábito cultural de la lectura proporcionando vía on-line materiales informativos y educativos como; Libros, Revistas, Manuales, Guías y Test de relevancia para situaciones de necesidad doméstica, de formación intelectual y de fortalecimiento profesional.
-  **OBJETO TERCIARIO:** Contribuir de manera voluntaria al apoyo solidario de personas nacionales e internacionales que provienen o radican en regiones y sectores más desposeídos y que por motivos de economía, de territorios geográficos, de discriminación y de Necesidades Educativas Especiales (NEE) no tienen la posibilidad de acceder a bibliotecas públicas de carácter gubernamental como a las privadas de carácter empresarial.

Una vez leído el documento digital, el lector deberá borrar permanentemente el material de su PC, Laptop, Tablet, Celular o Dispositivo USB, ya que el préstamo del ejemplar solicitado queda absolutamente vencido después de su uso. **No hacerlo inmediatamente, usted se hace responsable de los perjuicios que tal incumplimiento genere.**

Pedagogium Didáctica, le recomienda que en caso de que usted tenga posibilidades de financiar el material, compre la versión original en cualquiera de las librerías de su país, ya que algunos materiales publicados en la Biblioteca son ligeramente reducidos como cumplimiento del tamaño reglamentario que establece la Red Social, lo que resulta de manera inconveniente en algunas partes del material digitalizado y escaneado, estas se vean borrosas o no muy claras para el lector. Si las leyes de su país prohíben este tipo de préstamo, absténgase de seguir utilizando totalmente los servicios gratuitos de esta Biblioteca. El proyecto *Pedagogium Didáctica*, no genera ningún interés económico de forma directa como indirecta, ni de sus usuarios, ni de la red social ni tampoco de la publicidad de la Biblioteca.

“QUEDA PROHIBIDA LA VENTA, DISTRIBUCIÓN Y COMERCIALIZACIÓN TOTAL DE ESTE DOCUMENTO SIN PREVIA AUTORIZACIÓN”



PEDAGOGIUM DIDÁCTICA
MÉXICO



*A Angélica María, Juan Estebán y Rafael,
quienes iluminan permanentemente
mi camino con sus sonrisas*

*Agradezco a Dios por haberme dado la fortaleza,
la paciencia y la confianza necesarias
para lograr este difícil anhelo*

Contenido

| | |
|--|-----|
| Prólogo | XV |
| Presentación | XIX |
| Revise sus conocimientos previos | 1 |

Primera unidad

Los métodos de investigación en ciencias sociales

Capítulo 1

| | |
|---|----|
| Nociones fundamentales | 7 |
| Historia y surgimiento de los enfoques..... | 8 |
| Paradigmas en la investigación..... | 11 |
| Diferencias entre investigación cualitativa y cuantitativa..... | 15 |
| Alcances y limitaciones de los métodos | 19 |
| La ética en la investigación cualitativa..... | 21 |
| Justificación de la investigación..... | 23 |
| Diseño metodológico | 24 |
| Muestra poblacional | 24 |
| Estimación del riesgo | 24 |
| Interacción con los sujetos de investigación..... | 25 |
| Sesgos en la evaluación..... | 25 |
| Consentimiento informado | 25 |
| Respeto a los sujetos inscritos..... | 26 |

Capítulo 2

| | |
|---|----|
| Perspectivas epistemológicas | 27 |
| Objetivismo | 28 |
| Subjetivismo | 31 |
| Constructivismo..... | 33 |
| Holismo | 36 |
| Principio de continuidad..... | 37 |
| Principio de evolución: La investigación como devenir | 37 |
| Principio holográfico: El evento contiene al todo | 37 |
| Principio del conocimiento fenomenológico: El investigador como “ser en situación” | 37 |
| Principio de integralidad: La holopraxis como vivencia holística | 38 |
| Pragmatismo | 39 |

Capítulo 3

| | |
|--|----|
| Perspectivas teóricas de la investigación cualitativa | 43 |
| Interpretativismo..... | 45 |
| Hermenéutica | 48 |
| Fenomenología..... | 52 |
| Interaccionismo simbólico..... | 56 |
| Teoría crítica | 60 |
| Paradigma de la complejidad..... | 64 |
| Lectura complementaria Hermenéutica crítica | 69 |
| Actividad de repaso de la primera unidad | 73 |

Segunda unidad

Aproximaciones metodológicas en la investigación cualitativa

| | |
|---------------------|----|
| Introducción | 77 |
| Generalidades | 78 |

Capítulo 4

| | |
|---|----|
| La investigación etnográfica | 81 |
| Conceptos básicos en etnografía..... | 82 |
| Pasos a seguir en la investigación etnográfica..... | 83 |
| Registro de los datos..... | 86 |
| Elaboración del informe etnográfico..... | 88 |
| Momento descriptivo: | 88 |
| Momento interpretativo: | 88 |
| Limitaciones del estudio etnográfico | 90 |

Capítulo 5

Investigación acción participativa 93

Concepto 94

Datos históricos de la IAP..... 95

Presupuestos epistémicos de la IAP. 98

 Relación sujeto-objeto..... 98

 Toma de conciencia 98

 Participación 98

 Redescubrimiento del saber popular 99

 Cientificidad 100

Aspectos metodológicos 101

 Etapa inicial 102

 Estructuración de la IAP: negociar para construir el programa 102

Pasos para la realización de una Investigación-Acción-Participativa 103

 Problematización 103

 Diagnóstico 104

 Diseño de una propuesta de cambio 104

 Aplicación de la propuesta 104

 Evaluación 105

 Elaboración del informe 105

Capítulo 6

Otros métodos de investigación social 107

Método fenomenológico 107

 Puntos básicos para el análisis fenomenológico..... 109

 Un ejemplo de investigación fenomenológica..... 111

Investigación evaluativa de corte cualitativo..... 114

 Población y muestra en la investigación evaluativa 117

 Informe de resultados en investigación evaluativa 119

 Principios de la evaluación 119

 Criterios práctico-operativos de la evaluación 120

Método de la teoría fundada 123

 La propuesta metodológica 124

Lectura complementaria

 La investigación acción participativa frente a la crisis ambiental 127

Actividad de repaso de la segunda unidad 133

Tercera unidad

Proyecto y diseño en las investigaciones cualitativas

| | |
|---|------------|
| Introducción | 137 |
| Capítulo 7 | |
| Proyecto de investigación..... | 139 |
| Definición del área temática..... | 140 |
| Planteamiento del problema | 141 |
| Contextualización de la problemática | 144 |
| Justificación | 144 |
| Delimitación de la investigación..... | 146 |
| Objetivos | 146 |
| Estado del arte | 148 |
| Marco teórico..... | 149 |
| Diseño de investigación | 150 |
| El mapeo..... | 151 |
| El muestreo..... | 152 |
| La ejecución..... | 160 |
| Técnicas e instrumentos de recogida de información..... | 160 |
| Análisis documental | 161 |
| La observación | 162 |
| Observación no participante | 162 |
| Observación participante | 164 |
| Observación endógena o auto-observación..... | 167 |
| Acontecimientos y actividades no observados directamente..... | 169 |
| La entrevista | 170 |
| Entrevistas de contextualización | 171 |
| Entrevista individual estructurada..... | 171 |
| Entrevista no directiva o semiestructurada | 172 |
| Entrevista informal o no estructurada | 173 |
| Entrevista focalizada | 173 |
| Entrevistas guiadas | 174 |
| Entrevista en profundidad..... | 175 |
| Entrevista de grupo focal- aprendizaje sobre posturas ideológicas | 176 |
| Historia y relatos de vida..... | 177 |
| Otras técnicas de recolección de información..... | 180 |
| El taller investigativo..... | 180 |
| El sociodrama..... | 181 |
| Juegos de roles | 182 |
| Registro de datos..... | 184 |

Capítulo 8

Evaluación de resultados, conclusiones y recomendaciones..... 187
 El análisis de contenido 187
 Reducción y categorización de la información..... 188
 Categorización 189
 Codificación 190
 La relación entre la teoría, la recolección y el análisis de datos 192
 La teorización 193
 La re-contextualización..... 194
 Elaboración de conclusiones..... 195
 Las recomendaciones 200

Capítulo 9

La estructuración del informe..... 203
 Índice 204
 Resumen 204
 Introducción 204
 Revisión de la literatura y planteamiento del problema 204
 Justificación 205
 Objetivos 205
 Metodología..... 205
 Resultados y conclusiones 207
 Referencias bibliográficas 207
 Datos originales 207
 Lectura complementaria
 La investigación social cualitativa en México..... 209
 Introducción 209
 ... Identidad social 210
 ... Perspectivas 211
 Actividad de repaso de la tercera unidad..... 215
Bibliografía 217
Glosario 221
Índice analítico 229

Prólogo

Hablar de investigación es un tema indispensable en todas las disciplinas y programas académicos, por lo que el propósito de este texto es presentar una visión general sobre el papel del investigador en el estudio de los individuos y las sociedades y demostrar su importancia en el quehacer de toda persona que se decida por alguna de las ramas del conocimiento social y humano.

Al hacer un recorrido sobre la historia de la humanidad, encontramos diferentes momentos históricos que han permitido cambiar la jerarquización del saber, así como también, las vías para apropiarse de ese conocimiento; es por ello que la noción de entendimiento de la naturaleza se ha venido modificando según el momento histórico o cultural en que vivamos.

Ubicándonos en un lugar muy avanzado de este recorrido, encontramos que la *episteme* de la Modernidad se caracterizó por un proceso de apropiación de los datos ofrecidos por el objeto y las acciones y operaciones del sujeto, produciendo “saberes universales” que colmaban la aspiración de exactitud y de dominación, acordes a las necesidades de la época. El método utilizado no sólo era riguroso y sistemático, sino que llevaba la pretensión de invalidar cualquier otra forma de obtención del conocimiento que no siguiera los mismos pasos reglamentados y esto queda evidenciado en el solo nombre que ostenta su procedimiento que es el de “Método científico”.

No obstante, el concepto de exactitud no consideraba la complejidad de la subjetividad humana, por lo que el conocimiento producido en este aspecto con el método científico, era limitado y limitante. Al no llenar las expectativas respecto al conocimiento humano y social, se idearon nuevas formas de adquirir el saber que no se limitaron al paradigma matemático o ciencia experimental, apropiado a las ciencias naturales.

Surge así en la Post-modernidad un nuevo momento histórico que concibe el conocimiento como el proceso que se construye y reconstruye a partir de la comunicación entre sujetos a propósito del objeto, lo cual se desarrolla en acciones cotidianas que producen estructuras mentales que fluyen y crean cambios cualitativos en el entorno, admitiendo que el mundo de la vida se condiciona por el contexto económico, político, histórico, social y psicológico. Se propone entonces la investigación cualitativa como una alternativa para construir conocimiento en las ciencias sociales y humanas.

De esta manera, para realizar el estudio de las personas y los grupos sociales se puede acudir a ambos paradigmas de acuerdo a las necesidades de investigación propuestas en cada momento. Sin embargo, es el enfoque cualitativo el que se adapta más fácilmente a la diversidad de conductas humanas, abarcando sentimientos, aptitudes, actitudes y todas las facultades humanas, sin pretender obtener resultados de aplicación universal.

Al abordar una investigación en el campo social y humano, es necesario asumir una postura paradigmática entendiendo que cada paradigma establece reglas que a su vez formulan vías de investigación o métodos. Puede basarse en el método experimental, que corresponde al paradigma positivista y que busca mantener el conocimiento y el control sobre los actos humanos para el establecimiento de estrategias y políticas que faciliten el dominio sobre las conductas sociales. O se puede acudir a algún método de tipo cualitativo para construir el nuevo conocimiento que exige un mundo complejo y azaroso cuya única constante es el cambio permanente. Determinar los usos y ventajas de los diversos métodos en la investigación es importante ya que es un factor clave para la obtención de los datos y de la información que éstos nos puedan revelar.

Sin asumir una postura de competencia entre los métodos, puesto que ambos abordan aspectos diferentes y complementarios entre sí, es importante reconocer que son los métodos de tipo cualitativo los que abren más posibilidades de acercamiento a la naturaleza humana ya que abarcan investigación sobre el lenguaje y los sistemas de creencias de las diversas poblaciones incluyendo formas de categorizar hechos, ideologías, pautas de educación, necesidades de información, entre otros aspectos.

El abordaje cualitativo busca información sobre la conducta a través de la observación de eventos y actividades. Su énfasis se encuentra en la obtención de datos textuales abiertos, en las propias palabras y frases de la población local, particularmente para obtener información del contexto de conducta y de los sistemas que influyen en el comportamiento. Tales datos pueden proporcionar mucha más información sobre cómo y por qué las personas se comportan como lo hacen, contrario a lo que nos señalarían las encuestas cuantitativas que limitan las informaciones a respuestas concretas sin posibilitar la adquisición de información que no esté incluida en el diseño inicial del instrumento investiga-

tivo, sin comprometerse con el problema que crean los cambios azarosos que continuamente se observan en la conducta de los grupos humanos.

La investigación cualitativa debe ser considerada y aplicada como una parte integral de los proyectos de intervención en la cual tanto investigador como investigado, participan como parte del proceso, considerando útiles las técnicas y métodos que son empleados por antropólogos, sociólogos y psicólogos en sus trabajos de campo y de análisis profesional.

En la investigación cualitativa, se hace la distinción entre los significados impuestos por el investigador y los generados por los investigados, teniendo especial importancia las percepciones, motivaciones y demás, de los propios sujetos de análisis, que se convierten en las bases de las conclusiones analíticas. La posición de este enfoque investigativo es contrario al de la investigación de tipo matemático donde el investigador tiene la tendencia a imponer sus propias interpretaciones sobre el hecho investigado.

Una de las dificultades de la investigación cualitativa radica en probar la validez de las conclusiones, pero la profundidad e intensidad del abordaje cualitativo nos proporciona un nivel de confianza en los hallazgos, siempre que se documenten apropiadamente.

Se concluye, por lo tanto, que la investigación cualitativa en las ciencias sociales y humanas, es una metodología que busca presentar elementos que nos conduzcan a dar respuestas y explicaciones sobre los eventos y acontecimientos que rodean al hombre. Mediante el uso de una codificación lingüística y de orden estructural significativa tal y como lo toman en cuenta los científicos holísticos; integrar la diversidad de elementos y datos, en los que destaca el contexto que rodea el evento de análisis tiene un valor, el cual por medio de la observación, la participación de los actores sociales y la consecuente conceptualización, da apertura al modo de establecer juicios y criterios.

En este sentido, la investigación de orden cualitativo que registra, describe y otorga un valor significativo, es apropiada a la complejidad humana y enfrenta elementos no admitidos en el método experimental que ante la dificultad para interpretar hechos humanos, deciden marginarlos y enfrentar solo los hechos concretos. Por ello es necesario reconocer la contribución de la investigación cualitativa al crecimiento de la ciencia social ya que amplía la posibilidad de análisis y del establecimiento de nuevas teorías sujetas a cambio, de la misma manera que cambia la cultura y los códigos de comunicación.

Presentación

El estudio de la investigación cualitativa no tiene como único interés el conocimiento teórico de los enfoques investigativos con ánimo de establecer diferencias y complementariedades, sino que su último fin es responder a la necesidad de conocer diversas técnicas con propósitos investigativos, que permitan el abordaje de los grupos sociales; técnicas que varían según el interés de conocimiento del investigador, dando lugar a una variedad de posibilidades que optimizan el ejercicio investigativo en pro de la comunidad científica, pero especialmente buscando el beneficio de los actores sociales.

Con base en lo expuesto, se desarrolla el presente libro *Proceso de la investigación cualitativa: Epistemología, metodología y aplicaciones*, que ofrece al investigador una amplia gama de posibilidades de aproximación a la realidad social. Así, el presente texto corresponde a una importante fase en la formación de estudiantes de alguna de las ramas de las ciencias sociales, porque permite el entrecruzamiento de la teoría con la práctica y la generación de nuevas teorías.

Para cumplir la misión propuesta, el presente texto se desarrolla mediante tres unidades que contextualizan al estudiante sobre los principales temas que debe conocer y distinguir dentro de la investigación social.

La primera unidad ofrece los cimientos de la investigación cualitativa, estableciendo diferencias con el método cuantitativo y exponiendo las bases epistemológicas y teóricas que sustentarán toda investigación con grupos humanos para darle el carácter riguroso a la investigación de la realidad social.

La segunda unidad, abarca los diversos métodos que pueden ser utilizados en el estudio de los grupos e instituciones sociales, evidenciando la importancia de escoger el sistema más acorde al interés investigativo, para optimizar sus cualidades y poder extraer información que puede ser poco visibilizada desde el abordaje tradicional o con un método cualitativo no apropiado.

Por último, la tercera unidad explica detalladamente cada una de las técnicas y herramientas de investigación que pueden ser utilizadas en los métodos expuestos en la segunda unidad, con el fin de que el investigador extraiga el máximo provecho de su trabajo en las comunidades sociales. El libro culmina con la presentación del informe final donde se sintetizan y analizan los resultados, además de presentar todo el recorrido del trabajo realizado.

Es objetivo primordial de este trabajo, que el material proporcionado, tanto básico como complementario, enriquezca la formación y el interés investigativo de los profesionales de las ciencias sociales.

Revise sus conocimientos previos

1. ¿Cuál es la diferencia entre investigación cualitativa y cuantitativa?
2. ¿Quiénes son los personajes de la antigua Grecia que dieron origen a las distintas posturas investigativas?
3. ¿Qué entiende por paradigma?
4. ¿Qué es epistemología?
5. ¿Qué enfoques teóricos conoce dentro de la investigación cualitativa?
6. ¿Existe un método científico único para la investigación cualitativa?
7. ¿Cuáles son las fases que deben desarrollarse en una investigación cualitativa?
8. ¿Qué técnicas pueden utilizarse para recoger datos en una investigación cualitativa? Y ¿Cómo deben procesarse?
9. ¿Qué rol juega el investigador dentro de la investigación cualitativa?
10. ¿Cuál es el rol de la teoría en la investigación cualitativa?

Primera unidad

Los métodos de investigación en ciencias sociales

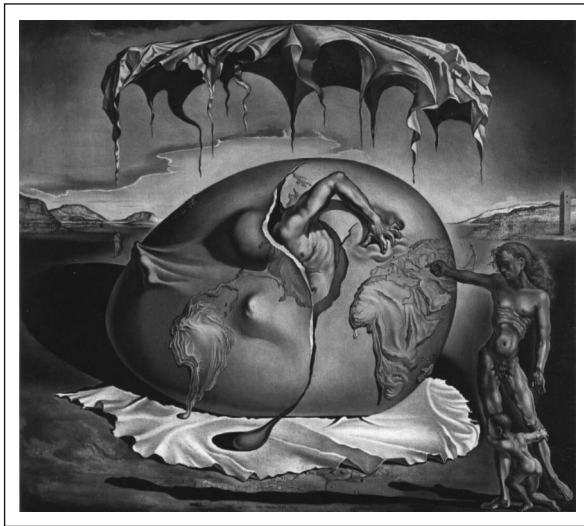

Salvador Dalí:

Niño geopolítico observando el nacimiento del hombre, 1943 (Harris, 1998)

El ignorante afirma, el sabio duda y reflexiona

Aristóteles

Para realizar la indagación científica podemos acercarnos desde varios intereses. Es posible que nuestro objetivo sea resolver un problema o tratar de comprender algo. Además hay que tener en cuenta que el resultado varía en razón del interés profesional, ya que cada oficio tiene prioridades diferentes a las de los otros. Es así como las preocupaciones del quehacer científico difieren según el ángulo desde el cual observamos.

Es decir que cuando se habla de investigación científica y más exactamente de las ciencias sociales, nos vamos a encontrar con un abanico de probabilidades de interpretación, así como también de abordaje, recolección de datos, análisis, entre otros, que nos obligan a entender la investigación desde el respeto por las diferencias metodológicas, epistemológicas y teóricas, que lejos de ser un impedimento, deben verse como un complemento y un interminable conjunto de perspectivas que nos llevan a acercarnos al conocimiento científico.

Teniendo en cuenta lo sostenido en estos párrafos, la presente unidad tiene como fin acercar al lector a los hechos históricos que provocaron la diversidad, así como también la presentación de los paradigmas y enfoque teóricos, para entender la diferencia entre las dos grandes divisiones del abordaje científico en ciencias sociales, como son los métodos cuantitativos y cualitativos.



La escuela de Atenas (1510-1511). Rafael Sanzio. (Salvat, 1992)
Presiden el inmenso fresco Platón y Aristóteles, dialogando y sosteniendo cada uno de ellos una de sus obras (*El Timeo* y *la Ética*); están también representados otros filósofos y eruditos griegos. El gesto de Platón, señalando hacia el cielo (el idealismo platónico) parece ser contradicho por el de Aristóteles, señalando hacia la tierra

Nociones fundamentales

Si no conozco una cosa, la investigaré

Luis Pasteur

La Investigación Cualitativa en las ciencias sociales, tiene como eje fundamental el profundo discernimiento del proceder humano y los motivos que lo rigen. Distinta es la investigación cuantitativa en la que se recogen y analizan datos cuantificables sobre variables.

La Investigación Cualitativa se vale de dos términos interrogativos básicos que son el por qué y el cómo de un hecho social; por su parte, la investigación cuantitativa utiliza preguntas basadas en las palabras cuál, dónde, cuándo, cuántos, ya que su interés está centrado en encontrar respuestas exactas a los sucesos y que puedan medirse matemáticamente. La Investigación Cualitativa se basa en la toma de muestras pequeñas, esto es la observación de grupos de población reducidos.

HISTORIA Y SURGIMIENTO DE LOS ENFOQUES

*No es en los hombres, sino en las cosas mismas,
donde es preciso buscar la verdad*

Platón

*Tan capaz es nuestro entendimiento para entender
las cosas altísimas y clarísimas de la naturaleza,
como los ojos de la lechuza para ver el sol*

Aristóteles

La división de la metodología en cuantitativa y cualitativa es muy reciente, sin embargo las bases de estas dos posturas las hallamos en la historia de la Grecia Clásica donde se ubica el momento y el lugar en que se inicia una polémica entre lo “cualitativo” y lo “cuantitativo” desde dos filósofos reconocidos por todos como son Platón y Aristóteles que se convierten en íconos del planteamiento inicial de la discusión.

La concepción que tiene Aristóteles de la Naturaleza nos muestra una aproximación al enfoque cualitativo ya que es sensible y busca un trato directo con los objetos de investigación. Por su parte, Platón es formalista e idealista y asume una postura abstracta y matematizable por lo que sienta las bases del enfoque cuantitativo, método que será el primero en tener un amplio desarrollo y aceptación en el mundo de la ciencia.

El formalismo de Platón conlleva el uso de la medida y la matematización, relacionando estas operaciones a la dimensión sincrónica de las cosas, entendiéndolas como estáticas y definidas. Por el contrario, Aristóteles, que criticaba el formalismo de su Maestro por intentar reducir la Ciencia y la Naturaleza a las matemáticas, defendía una metodología concreta, empírica, directa, analógica y sensible que respetase sus procesos y que describiese su movimiento, por lo que aquí encontramos una justa aproximación a la perspectiva cualitativa.

Recordando la importancia de estos autores en la historia de la ciencia, puesto que son personajes que siempre cuentan con actualidad en los currículos estudiantiles, se observa cómo se fundaron las bases filosóficas de las perspectivas “cuantitativa” y “cualitativa”. Sin embargo, hay que aclarar que son aproxima-

ciones que aún no cuentan con las características estructurales de los enfoques metodológicos que conocemos hoy.

Hubo necesidad de que transcurriera un largo período cronológico de la humanidad, para que se crearan las condiciones sociales, culturales y mentales que posibilitaron el proceso de formalización-matematización-cuantificación de la naturaleza, y se dieron los pasos necesarios para conformar el actual paradigma cuantitativo, con la normalización estricta que va a demarcar más tarde, el método cartesiano.

Adelantándonos en la historia, llegamos al período comprendido entre los siglos XII y XIV, época en que se recoge el legado medieval para dar inicio a una serie de transformaciones ideológicas que van a sobrevenir en el surgimiento de la Ciencia Moderna y el paradigma científico positivo dominante, propio a las ciencias de la naturaleza. Ceñido a este único paradigma de la época, se iniciaron las ciencias sociales, en un intento de adquirir un estatus válido dentro de la jerarquía del saber científico. No obstante, se debían establecer limitaciones al estudio de los seres humanos y los grupos sociales, para poder seleccionar aquello que pudiera ser sometido a medidas y comprobaciones, dejando de lado el aspecto subjetivo de la naturaleza humana.

A finales del siglo XIX estalló la polémica entre ciencias de la naturaleza y ciencias del espíritu. El filósofo alemán Wilhelm Dilthey, se opuso al dominio del conocimiento desde el paradigma de las ciencias naturales objetivas y propuso establecer una ciencia subjetiva de las humanidades, para la historia y demás disciplinas que se relacionaran con el hombre en cuanto ser histórico y social.

Según el autor alemán, los estudios humanos subjetivos debían centrarse en una realidad-histórica-social-humana, ya que el desarrollo de las ciencias que buscan el conocimiento del ser humano debe incluir la interacción de la experiencia personal, el entendimiento reflexivo de los hechos y una expresión del espíritu en los gestos, palabras y arte. Dilthey infirió así que el saber debe analizarse desde la perspectiva histórica o de lo contrario el conocimiento y el entendimiento sólo podrían seguir siendo parciales.

Para Dilthey el objeto de las ciencias del espíritu no es lo externo o ajeno al hombre, sino el medio en el que está inserto. Este hecho hace que el investigador pueda captar su mundo histórico-social desde dentro. Con la premisa de relacionar el sujeto con el objeto es que se propone una metodología diferente para las ciencias del espíritu, ya que la metodología de las ciencias naturales limita muchas dimensiones humanas.

Esta nueva metodología que busca describir y analizar los hechos histórico-sociales, no puede prescindir de esa totalidad de la naturaleza humana. El motivo que arranca el hábito de separar estas ciencias como una unidad de las de la naturaleza, radica en la hondura y en la totalidad de la autoconciencia humana.

Las ciencias humanas no pueden desarrollarse profundamente desde la perspectiva matemática pues ésta es contraria a la integralidad de las diferentes dimensiones sociales y humanas. Por esta razón, Dilthey cuestiona la validez del método científico para el estudio de las ciencias del espíritu y subraya que este enfoque no se amolda a la realidad social que es construida, significada y transformada por los actores sociales. Es así como se va proponiendo una nueva metodología para poder discernir más profundamente la influencia de los miembros de los grupos sociales en la transformación de la cultura y en las modalidades de su vida diaria.

Se crean, desde la perspectiva cualitativa, diversas orientaciones metodológicas que puedan explicar los procedimientos reales a través de los cuales se elabora y construye el orden social: qué se realiza, bajo qué condiciones y con qué recursos a través de los cuales la realidad es aprehendida, entendida, organizada y llevada a la vida cotidiana.

Es así que se deben tener en cuenta las diversas manifestaciones de la conducta humana sin pretender generalizaciones que no se ajusten al permanente cambio de las personas y los grupos sociales. Por ello, estos métodos cualitativos, se encuentran siempre en proceso de modificación, adaptación y perfeccionamiento, de acuerdo con las necesidades de cada investigación y de cada época histórica, lo cual les da un componente móvil y adecuado al continuo cambio que vive el ser humano y la sociedad.

Según la profesora canadiense de Psicología y Ciencias de la Educación, Martha Anadón, la Investigación Cualitativa ha tenido un amplio recorrido en las ciencias sociales y humanas con notables altibajos, y este recorrido puede dividirse de manera tentativa en 4 grandes períodos así: su primer gran auge se dio desde finales del siglo XIX, época que estuvo marcada por los cambios sociales en todo el mundo, siendo de gran utilidad en la investigación las técnicas de observación participante, entrevistas en profundidad, análisis de los documentos personales. Un segundo período se da entre los años 1930 y 1950, caracterizada por el abandono de los enfoques cualitativos. La tercera etapa se sitúa en los años 60, período marcado por las preocupaciones alrededor del cambio social y donde los enfoques cualitativos resurgen con fuerza. La cuarta etapa se da hacia finales de los años 80 que fue el momento donde se cristalizaron las críticas al modelo experimental (Anadón, 2008, vol. XXVI).

PARADIGMAS EN LA INVESTIGACIÓN

*En principio la investigación
necesita más cabezas que medios*

Severo Ochoa

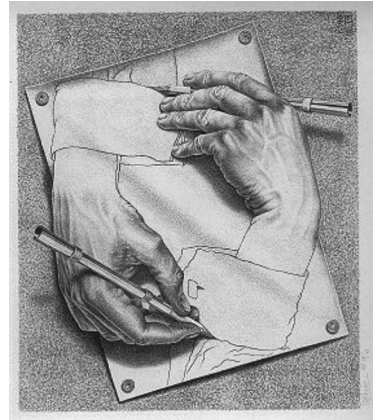

Manos dibujantes 1948,
M. C. Escher (Taschen, 2002)

Según el diccionario de filosofía, la palabra paradigma es empleada por Platón en varios sentidos, como ejemplo, muestra, patrón, copia y modelo, pero en el sentido de modelo, el término tiene mayor relevancia (Martínez, 2002). Para aclarar más el concepto, se puede decir que los paradigmas son un conjunto de nociones que forman una visión del mundo, en **torno** a una teoría hegemónica en determinado periodo histórico.

*(...) cada paradigma delimita el campo de los **problemas** que pueden plantearse, con tal **fuerza** que aquellos que caen fuera del campo de aplicación del paradigma ni siquiera se advierten (Kuhn, -2005- 19a. impresión).*

Un paradigma para Kuhn es una realización científica que goza de reconocimiento universal y logra validez durante cierto tiempo, período en el cual proporciona un modelo de problemas y soluciones compartidos por una comunidad científica. La investigación que se realiza dentro de un paradigma es lo que se llama “ciencia normal” y sólo dentro de un paradigma puede hablarse de genuino progreso científico.

Lakatos, por su parte, afirma que pueden coexistir en la práctica distintos paradigmas sin necesidad de que se produzca el abandono del paradigma anterior. Por ejemplo, el paradigma de la psicología cognitiva complementa el paradigma conductista. La física de Newton sobrevive para muchos propósitos junto con la de Einstein (Lakatos, 1975).

La discusión se origina desde los fundamentos filosófico-epistemológicos de los paradigmas vigentes aplicados a la investigación social y humana. Encontramos Empirismo frente a Racionalismo, Objetivismo frente a Subjetivismo, Realismo frente a Idealismo, entre otros. Por eso, según el enfoque epistemológico que se adopte es indispensable saber escoger el paradigma científico que responda al método a seguir, ya que cada uno sigue un modelo distinto desde el diseño de investigación y las técnicas de recolección de datos, hasta la manera en que se estudian dichos datos y se relacionan con la teoría.

Con la diferencia metodológica que existe en la actualidad, no sólo en el sentido de ciencias duras y ciencias blandas,* también por los diversos enfoques teóricos, el tema de la investigación en las ciencias sociales se ha venido reforzando desde la concepción de la trilogía paradigmática, sugerida por el filósofo alemán J. Habermas en su obra "*Conocimiento e interés*", donde distingue tres categorías de procesos de investigación a saber: ciencias empírico-analíticas, ciencias histórico-hermenéuticas y ciencias orientadas críticamente también llamadas ciencias sistemáticas de la acción (Habermas, 1968). A cada una de estas categorías ordena tres diferentes intereses cognoscitivos o intereses directores del conocimiento.

Las ciencias positivistas o empírico-analíticas, parten de un **interés técnico**. Su método exige unidad, tipificación ideal físico-matemática de la ciencia, y relevancia de las leyes generales para la explicación. Busca la creación de tecnología y la utilización de la misma para apoyar nuevamente la creación de conocimiento científico. La construcción lógica del sistema de enunciados válidos y el tipo de las condiciones de comprobación, insinúan la interpretación de que las teorías de las ciencias experimentales desentrañan la realidad bajo el interés director por una posible seguridad informativa y ampliada de la acción controlada por el éxito (Wolf, 1991). Se busca con este procedimiento la explicación, la predicción y el control sobre el objeto de conocimiento.

Desde el paradigma histórico-hermenéutico, se logra el conocimiento en otro marco metodológico y tiene un **interés práctico**. Aquí el sentido de la validez de los enunciados no se constituye en el sistema de referencia de la disposición técnica. Se busca entender la realidad social como construcción histórica, abierta e intersubjetiva. Importan lo macro y lo cotidiano, busca la

* **Ciencia dura** y **Ciencia blanda** son términos contruidos de forma un tanto coloquial, no utilizados institucionalmente por su carácter problemático (no existen *facultades* ni *licenciaturas de ciencias duras* o *de ciencias blandas*), pero de uso epistemológico muy extendido para comparar campos de investigación científica o académica, designando como *duros* los que se quieren marcar como más científicos en el sentido de rigurosos y exactos, más capaces de producir predicciones y caracterizados como experimentales, empíricos, cuantificables y basados en datos y un métodos científico enfocado a la objetividad; mientras que los designados como *blandos* quedan marcados con los rasgos opuestos.

comprensión de los hechos sociales. En este paradigma, a diferencia del interés técnico, se encuentra la designación de un interés práctico del conocimiento.

El paradigma de las ciencias orientadas críticamente se encamina hacia un **interés emancipatorio** del conocimiento. Un saber crítico sobre una norma legal puede, por la reflexión, si no derogar la norma, por lo menos modificarla o dejarla sin aplicación, para que no sea parte del problema. El marco metodológico que fija el sentido de la validez de esta categoría de enunciados críticos se mide en el concepto de la autoreflexión. La reflexión sobre sí mismo está determinada por un interés cognoscitivo emancipatorio.

Esta clasificación es apropiada para entender el fondo epistemológico de cada uno de los paradigmas de investigación utilizados en las ciencias humanas. No obstante, para comprender mejor el concepto, acudimos al pensamiento del metodólogo colombiano Guillermo Briones, quien sostiene que un paradigma no es otra cosa que la traducción en términos operativos y metodológicos de las ideas, conceptos y representaciones que se efectúan sobre un objeto de estudio (Briones, 1988). La utilidad de un paradigma en el desarrollo de una investigación en muy valiosa, ya que en el momento de apoyarse en un paradigma reconocido, es posible superar las contradicciones que tradicionalmente pueden surgir entre ciencia y realidad, entre teoría y práctica.

El docente investigador Hugo Cerda, también propone otra clasificación desde cuatro paradigmas que se observan en la investigación científica, a saber: marxista, funcionalista, analítico-explicativo, y cualitativo-interpretativo (Cerda, 1995).

El **paradigma marxista** se fundamenta en las categorías y principios propios del materialismo histórico y dialéctico. Sin embargo, este paradigma se ha constituido en un foco potencial de influencias, pero no en una realidad metodológica o científica de investigación.

El **paradigma funcionalista** parte del concepto de función como “una consecuencia objetiva observable, producida por la presencia de un elemento en el seno de un sistema social, que aumenta o mantiene su grado de integración”. El paradigma funcionalista toma muchos aspectos del empirismo clásico y del positivismo, pero en general se le asocia con algunas corrientes idealistas actuales como la fenomenología, el realismo crítico, el personalismo y el pragmatismo.

El **paradigma analítico-explicativo**, al igual que el funcionalismo, tiene facetas muy distintas y algunos derivan de un materialismo moderno no marxista y de un realismo científico que se encuentra vinculado con las concepciones propias de la lógica-matemática. Desde este paradigma, la metodología en las ciencias sociales es necesariamente un enfoque analítico que examina estudios concretos para explicar los procedimientos que se emplearán, los supuestos subyacentes que se consideraron y los modos en que se dieron a conocer. Uno de los criterios de este paradigma es la existencia de las variables, que a la pos-

tre se constituyen en las dimensiones de un fenómeno y las cuales tienen como característica principal, la capacidad de asumir distintos valores.

El **paradigma cualitativo-interpretativo** se asocia fundamentalmente con la Investigación Cualitativa. Metodológicamente se caracteriza por el énfasis que hace en la aplicación de las técnicas de descripción, clasificación y significación. En la tradición interpretativa se sustituyen los ideales teóricos de explicación, predicción y control por los de comprensión, significado y acción. Su finalidad no es buscar explicaciones causales o funcionales de la vida social y humana, sino profundizar nuestro conocimiento y comprensión de por qué la vida social se percibe y experimenta tal como ocurre.

De lo anterior podemos desprender que el propósito de la ciencia social, dentro del paradigma cualitativo-interpretativo, es revelar el significado de las formas particulares de la vida social mediante la articulación sistemática de las estructuras de significado subjetivo que rigen las maneras de actuar de los individuos. Bajo esta tradición la realidad es un constructo social: la realidad social no es algo que exista y pueda ser conocido con independencia de quien quiera conocerla.

DIFERENCIAS ENTRE INVESTIGACIÓN CUALITATIVA Y CUANTITATIVA

*Las personas toman rutas
distintas cuando buscan la
felicidad y satisfacción.
El hecho de que su ruta
no coincida con la suya no
quiere decir
que se hayan perdido*

H. Jackson Browne

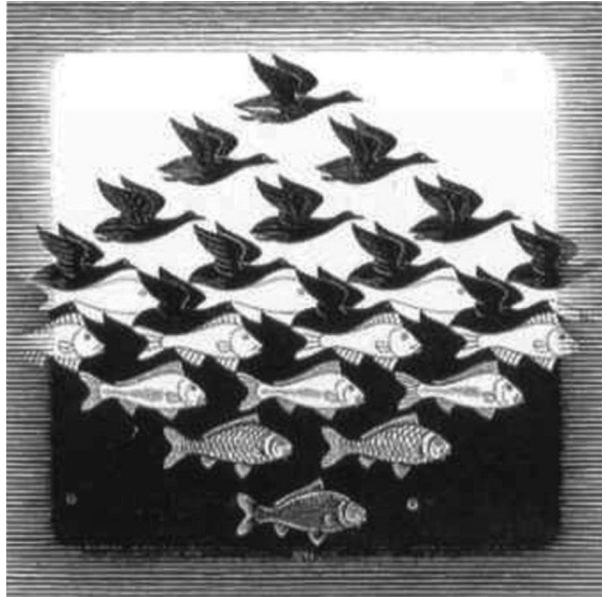

Variaciones (1938 M.C. Escher), (Taschen, 2002)

Antes de tratar de entender la diferencia entre el enfoque cualitativo y el cuantitativo, recordemos que toda ciencia tiene como fin último la adquisición de saberes fiables, por lo que es importante escoger el método más adecuado que nos lleve a entender la realidad de manera asertiva.

Dentro del campo de la investigación existe una diversidad de métodos para ayudar al investigador a lograr estudiar el problema que se ha planteado, y es importante que conozca las alternativas existentes. No es apropiado escoger el método sin una previa reflexión sobre los fines investigativos, ya que cada paradigma persigue propósitos diferentes y es más posible encontrar su complementariedad que su oposición, puesto que el valor se encuentra en saber acudir a ellos en razón de las metas perseguidas. Estas metas nos guiarán, teniendo en cuenta que los métodos inductivos están generalmente asociados con la investigación cualitativa mientras que el método deductivo está asociado con la investigación cuantitativa.

Dentro de las alternativas de investigación, se deben conocer los dos tipos de diseños fundamentales: la cuantitativa, es aquella que trabaja con un enfoque matemático mediante la cuantificación y análisis de los datos que surgen a lo largo de la investigación; y, la cualitativa hace registros narrativos de los fenómenos, trabaja con el discurso de la gente, es decir, la comunicación verbal

y no verbal y los estudia mediante técnicas como la observación participante, entrevistas no estructuradas, entre otras, que difieren en sus objetivos del método cuantificable.

Según Pita y Díaz, la diferencia fundamental entre ambas metodologías es que la cuantitativa estudia la asociación o relación entre variables cuantificadas y la cualitativa lo hace en contextos estructurales y situacionales. La investigación cualitativa trata de identificar la naturaleza profunda de las realidades, su sistema de relaciones, su estructura dinámica. La investigación cuantitativa trata de determinar la fuerza de asociación o correlación entre variables, la generalización y objetivación de los resultados a través de una muestra, para hacer inferencia a una población de la cual toda muestra procede.

Tras el estudio de la asociación o correlación pretende, a su vez, hacer inferencia causal que explique por qué las cosas suceden o no de una forma determinada (Fernandez y Díaz, 2002).

A continuación se presenta un cuadro que resume las diferencias entre ambos enfoques, desde los diferentes elementos de la investigación.

Tabla 1. Cuadro resumen de las diferencias entre métodos cuantitativos y cualitativos

| Diferencias entre metodologías de investigación | | |
|---|---|---|
| En cuanto al investigador | | |
| | Cuantitativo | Cualitativo |
| Rol del investigador | Exige objetividad y distancia del objeto de estudio, como única forma de alcanzar el conocimiento a través de la medida exhaustiva y controlada, buscando la certeza. | Parte de la subjetividad para encontrar el significado social entendiéndose el investigador como parte de la realidad. |
| Relación entre investigador e investigado | Distante. Parte del principio de la medición. La relación entre el sujeto y el objeto es distante, ya que el investigador tiene una perspectiva externa del problema. | Cercana. Se basa en la comprensión. La relación entre sujeto y objeto es de interacción con los sujetos que estudia, y busca la perspectiva interna del problema. |

Diferencias entre metodologías de investigación

En cuanto al investigador

| | | |
|------------------------------------|---|--|
| Abordaje del tema de investigación | Fuera del medio natural. Desde la lógica externa al objeto. | En el medio natural. Desde la lógica interna del sujeto. |
| Estrategia de investigación | Estructurada | No estructurada y estructurada. |
| Concepción de la realidad | Explicativa y predicativa de la realidad, bajo una concepción objetiva, unitaria, estática y reduccionista. | Comprensiva de la realidad que es vista como subjetiva, compleja, heterogénea e histórica. |
| Imagen de la realidad social | Externa al actor, regida por las leyes universales. | Subjetivamente significada y socialmente construida. |

Diferencias entre metodologías de investigación

En cuanto al método

| | Cuantitativo | Cualitativo |
|----------------------------------|---|--|
| Diseño metodológico | Diseño lineal de la investigación mediante la estrategia deductiva. Revisión teórica. Procesamiento de datos mediante la medición y matematización. | Diseño en espiral, utilizando el método inductivo y permitiendo su ajuste durante la investigación. Interpretación de datos mediante la comprensión. |
| Meta de la investigación | Conocimiento y dominio. | Exploración e interpretación. |
| Objeto de estudio | El objeto de estudio es el elemento singular empírico. | Estudios en pequeña escala que solo se representan a sí mismos. |
| Relación entre teoría y práctica | La teoría es el núcleo fundamental de toda investigación social, ya que le aporta su origen, su marco y su fin. | No prueba teorías ni hipótesis. Es un método inductivo que genera teorías sustantivas o adapta las existentes a realidades emergentes. |

| Diferencias entre metodologías de investigación | | |
|---|--|--|
| En cuanto al método | | |
| Alcance de los resultados | Nomotético: Leyes generales mediante las cuales pueden preverse ciertos acontecimientos o establecerse sus factores determinantes. | Ideográficos: Cada símbolo cultural tiene un significado único. |
| Naturaleza de los datos | Matemáticos, confiables y generalizables. | Verbales, relativos y cambiantes por grupos sociales. |
| Intencionalidad | Pretensiones de verdad. Se demuestra. | Pretensiones de validez. Se construye. |
| Técnicas de recolección | De muestreo. | De representatividad. |
| Principal fortaleza | En estudios experimentales donde se toma aisladamente el objeto de estudio y se analizan sus componentes. | Se observa “al natural”, se aprecia la integralidad del fenómeno, no se descontextualiza. |
| Resultados | Extensivos a otras situaciones. | Intensivos, particulares, históricos y profundos. |
| Enfoques | Perspectiva analítica, experimental, probabilística, realista-empirista, deductivista-universalista y extensiva | Perspectiva holística. Admite la mirada naturalista, constructivista, realista, dialógica, inductiva, particular y profunda. |

ALCANCES Y LIMITACIONES DE LOS MÉTODOS

*Si quieres ser sabio, aprende a
interrogar razonablemente,
a escuchar con atención,
a responder serenamente y
a callar cuando no tengas
nada que decir*

Johan Kaspar Lavater



La Ventana (1925). Magritte (Paquet, 2000)

Como se deduce del aparte anterior, los métodos cuantitativos tienen gran fortaleza en términos de validez externa, ya que con una muestra representativa de la población hacen inferencia a dicha población con seguridad y precisión definida. La investigación cuantitativa analiza diversos elementos que pueden ser medidos y cuantificados. Toda la información se obtiene a través de muestras de la población y sus resultados son aplicables de manera general, con un alto nivel de confianza.

Desde la perspectiva cuantitativa, una limitación de los métodos cualitativos es su dificultad para generalizar. La investigación cuantitativa con el uso de los test que han sido sometidos a análisis de validez y confiabilidad, no sólo elimina el papel del azar para descartar o rechazar una hipótesis, también permite cuantificar la relevancia de un fenómeno.

La metodología cualitativa, al tener como estrategia el conocer los hechos, los procesos, las estructuras y las personas en su totalidad y no a través de la medición de algunos de sus elementos, abarca una mayor comprensión de la complejidad humana y no se limita a los hechos observables sino a sus significados y sus particularidades culturales. Desde esta perspectiva, una dificultad del método cuantitativo es que limita su estudio a la asociación o relación entre variables cuantificadas sin tener en cuenta los contextos estructurales y situacionales.

El enfoque cualitativo acude a teorías interpretativas porque ellas comparten el objetivo de dar la palabra a las diferentes voces, personas o grupos sociales, con el fin de llevarlas a ocupar el lugar que les corresponde en el seno de la sociedad. Los investigadores disponen de un conjunto de paradigmas, métodos y estrategias para realizar la investigación. Las nociones de subjetividad, de perspectiva, de reflexividad y de textos desordenados adquieren importante valor, porque permiten ver claramente la realidad psicológica, emocional y espiritual de los actores implicados (Anadón, 2008, vol. XXVI).

Por esto, es importante recalcar la importancia de escoger la metodología apropiada y no limitarse a una visión competidora, sino aprovechar las fortalezas que ofrece cada método, en razón del objetivo que se persiga en la investigación.

El seleccionar una u otra metodología puede depender de diferentes planteamientos: ¿Se busca la magnitud o la naturaleza del fenómeno?, ¿se busca un promedio o una estructura dinámica?, ¿se pretende descubrir leyes o comprender fenómenos humanos? El empleo de ambos procedimientos cuantitativos y cualitativos en una investigación probablemente podría ayudar a corregir los sesgos propios de cada método.

En el siguiente cuadro encontrará una síntesis de las ventajas y desventajas de cada método.

Reflexión

La Investigación Cualitativa ha realizado progresos ciertos y hoy en día puede caracterizarse por algunos trazos particulares. Es flexible en la construcción progresiva del objeto de estudio y se ajusta a las características y a la complejidad de los fenómenos humanos y sociales. Se interesa en la complejidad y valora la subjetividad de los investigadores y de los sujetos, combina varias técnicas de recolección y análisis de datos, es abierta al mundo de la experiencia, de la cultura y de lo vivido, valoriza la explotación inductiva y elabora un conocimiento holístico de la realidad (Anadón, 2008, vol. XXVI).

Tabla 2. Resumen de las fortalezas y las debilidades de los métodos

| Ventajas e inconvenientes de los métodos cualitativos vs. cuantitativos | |
|--|--|
| Métodos cuantitativos | Métodos cualitativos |
| Se “sirve” de los sujetos del estudio, exacerbando el valor de la ciencia. | Se “comunica” con los sujetos del estudio, dando mayor importancia a las personas. |
| Busca respuestas comprobables. | Se hace preguntas indefinidamente. |
| Comunicación vertical entre investigador e investigado. | Comunicación horizontal entre el investigador y el investigado. Mayor naturalidad y habilidad de estudiar los factores sociales en un escenario natural. |
| Su fortaleza radica en la validez externa por lo que sus resultados son generalizables a la población. | Su fortaleza radica en la validez interna, por lo que sus resultados generan teorías sustantivas. |
| Su debilidad se encuentra en la validez interna por lo que se limitan a comprobar teorías e hipótesis. | Su debilidad se encuentra en la validez externa ya que lo que encuentran no es generalizable a la población. |
| Preguntan a los cualitativos: ¿Son generalizables sus hallazgos? | Preguntan a los cuantitativos: ¿Son completos sus hallazgos? |

LA ÉTICA EN LA INVESTIGACIÓN CUALITATIVA

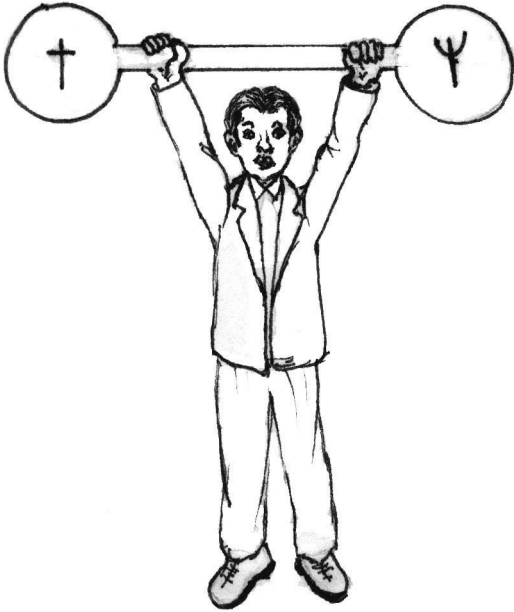

Marisol Bautista

*No hay que confundir nunca el conocimiento con la sabiduría.
El primero nos sirve para ganarnos la vida;
la sabiduría nos ayuda a vivir*

Sorcha Carey

Según los análisis de fortalezas y debilidades, se observa que una de las críticas a las que se someten los abordajes cuantitativos, es la proclividad a utilizar a los sujetos de estudio como elementos de investigación, sin buscar una comunicación que permita entender el significado de los hechos. Esto se debe al uso de encuestas que focalizan el tipo de información necesaria que luego es procesada por el grupo de investigación, sin que se exija una comunicación del proceso ni de los resultados, a los sujetos de estudio. Así mismo, las entrevistas estructuradas que se utilizan son distantes de la participación de los entrevistados, que se limitan a responder cada pregunta de manera puntual y sin que medie una explicación complementaria.

Esta situación es diferente cuando el abordaje se hace desde los métodos cualitativos en donde se encuentra la legitimación de fuentes primarias en el hecho de que permiten una comunicación más horizontal entre el investigador y los sujetos investigados. De hecho, las estrategias de abordaje de tipo cualitativo como son los relatos y las historias de vida, las entrevistas a profundidad, entre otras, promueven un acercamiento más “natural” a los sujetos. Se desmitifica la imagen de un investigador exterior que tradicionalmente se veía como el experto en comparación con el neófito que correspondía al sujeto investigado.

No obstante, es necesario reflexionar sobre las condiciones que hacen posible este tipo de encuentros. Según Pita y Díaz, en los países de América Latina, la mayor parte de los estudios se hacen con sujetos sociales que viven bajo alguna forma de subordinación: de género (en el caso de las mujeres); sexual (en el caso de las minorías sexuales); económico, por lo que hay que entender que en muchos casos, es precisamente esa condición de subordinación la que da origen a su **disposición a colaborar**, situación que es aprovechada por el investigador y que puede sesgar resultados de los estudios, puesto que el punto de referencia es la vulnerabilidad humana (Fernández y Díaz, 2002).

Es importante, por tanto, revisar y reforzar permanentemente las conductas éticas del investigador para evitar la “cosificación” de los sujetos de investigación, así como la rotulación y la tendencia a pensar que los problemas sociales dependen únicamente de las estructurales económicas y de los recursos tecnológicos.

La conducta ética debe tener un lugar privilegiado en la práctica investigativa y científica. No es admisible que los intereses particulares e incluso científicos, tengan mayor cabida que el respeto por los derechos humanos, ya que la ciencia debe siempre estar libre de corrupción y sesgos de intereses.

Al revisar los aspectos éticos aplicables a cada metodología, es importante aclarar que ambos métodos, al buscar el conocimiento científico, comparten muchos valores morales, puesto que el sujeto debe estar siempre protegido de cualquier tipo de maltrato o señalamiento por los resultados del quehacer de la ciencia. Lo que puede decirse de las relaciones de la ciencia con los valores de verdad y justicia se aplica correctamente a cualquiera de las modalidades de investigación. La práctica científica como práctica de la libertad es igual en todos los enfoques metodológicos. Sin embargo, cada método, en razón de su forma de trabajo, plantea algunos conflictos adicionales.

Siendo el presente texto una guía del procedimiento dentro de la metodología cualitativa, se explicarán a continuación, algunas consideraciones éticas que deben estar presentes en la investigación social. Se sigue el modelo propuesto en la Revista Iberoamericana de Educación (González Á., 2002).

Justificación de la investigación

Para iniciar una investigación con seres humanos, se debe considerar la utilidad de la misma desde la importancia social y científica. El tema central debe ser actualizado para que la investigación conduzca a mejorar las condiciones de vida de la población o que produzca conocimiento que pueda abrir oportunidades de superación o solución a problemas. Por lo que la sola curiosidad científica carece de validez, si atenta contra el bienestar de una comunidad, o afecta negativamente la ecología.

Diseño metodológico

Luego de tener un tema acorde con las necesidades científicas y sociales, es importante realizar un diseño apropiado para que los resultados sean confiables y conduzcan a beneficios reales de la comunidad. Es una falta ética enfrentar una investigación sin el debido conocimiento metodológico y estratégico acorde tanto a la problemática como a las particularidades del grupo social abordado. Se debe prescindir de la recolección de datos injustificados.

Aquí recalcamos nuevamente lo que se ha venido diciendo a lo largo del texto y es que ante la variedad de métodos que ofrece el sistema cualitativo, es importante reflexionar sobre cuál es el más coherente con el problema y la necesidad social, con la selección de los sujetos, los instrumentos y las relaciones que establece el investigador con las personas. Así mismo hay que documentarse con un apropiado marco de referencia tanto en lo teórico, lo jurídico, las fuentes primarias y los estudios similares desarrollados por otros investigadores.

El informe debe emplear un lenguaje respetuoso y cuidadoso para que refleje cabalmente el proceso de la investigación sin sesgos ni rotulaciones. Debe entender y respetar la realidad psicológica, cultural, histórica y social de los sujetos investigados.

Muestra poblacional

Es inconveniente y poco ético hacer investigaciones con sujetos especialmente vulnerables, cuando los resultados esperados se puedan lograr con personas o grupos en condiciones más favorables. Para la escogencia de los sujetos de estudio se deben tener en cuenta los interrogantes científicos y no la indefensión. En otras palabras, la selección debe ser equitativa en razón del interrogante científico sin dejar que sea la vulnerabilidad la que nos indique a quién incluir en la muestra poblacional. Por el contrario, es muy importante que en esta muestra se incluya a los sujetos que puedan resultar beneficiados con la investigación.

Estimación del riesgo

Aquí se debe partir de los conceptos éticos de beneficencia y no-maleficencia ya que cuando hacemos indagaciones científicas que involucran seres humanos se deben estimar los riesgos y los beneficios, debiendo ser considerablemente más amplios los segundos. Por lo que sólo es justificable una investigación cuando los riesgos son mínimos y los beneficios que se pueden obtener para la sociedad y para la ciencia son ampliamente mayores.

Interacción con los sujetos de investigación

La estrategia de comunicación con los sujetos de investigación exige un amplio respeto por la participación y la forma de expresión. En la interacción investigador-investigado, la comunicación verbal es sólo una de las formas de expresión, es importante tener en cuenta la gestualidad, los sentimientos, las emociones y los silencios, ya que cada una de estas expresiones provee al investigador información valiosa que no puede ser pasada por alto de forma parcial, privilegiando sólo una forma de comunicación, sobre otras.

En esta interacción, es importante no perder objetividad, ya que el hecho de que los actores sociales estén implicados en las lecturas de la realidad no es, según algunos, garantía de la precisión de sus interpretaciones. Esto lleva a los investigadores a intentar ajustar los criterios de validez interna y externa de otros modelos de investigación no apropiados.

Sesgos en la evaluación

Los investigadores se enfrentan al problema objeto de estudio con ideas preconcebidas que si no son evaluadas a profundidad, pueden distorsionar y minar sus criterios en lo referente al diseño y la realización de la investigación, al análisis de la información recabada en el trabajo de campo, así como su adherencia a los requisitos éticos.

Una manera común de reducir al mínimo el impacto potencial de ese tipo de prejuicios es la evaluación independiente, es decir, la revisión de la investigación por personas conocedoras apropiadas que no estén afiliadas al estudio y que tengan autoridad para aprobar, corregir o suspender la investigación.

La evaluación independiente refuerza también su importancia debido a la responsabilidad social que tiene la investigación, por lo que es prioritaria esa mirada externa para proveer un grado mayor de seguridad de que las personas-sujetos serán tratadas éticamente y no como medios u objetos.

Consentimiento informado

Es una falta grave desde el punto de vista ético, realizar investigaciones sin que los sujetos sepan que están siendo investigados, además de conocer los objetivos de dicha investigación. Para evitar este problema, es importante solicitar el consentimiento a fin de asegurar que los individuos participan en la investigación propuesta sólo cuando ésta es compatible con sus valores, intereses y preferencias; y lo hacen voluntariamente con el conocimiento necesario y suficiente para decidir con responsabilidad sobre sí mismos.

Los requisitos específicos del consentimiento informado incluyen la provisión de información sobre la finalidad, los riesgos, los beneficios y las alternativas a la investigación, una debida comprensión del sujeto de esta información y de su propia situación, y la toma de una decisión libre, no forzada sobre si participa o no. El consentimiento informado se justifica por la necesidad del respeto a las personas y a sus decisiones autónomas.

Respeto a los sujetos inscritos

Cumplir estrictamente los requerimientos de respeto en la escogencia de los sujetos no lleva a la terminación del compromiso ético del investigador para con la población. El bienestar del sujeto debe vigilarse cuidadosamente a lo largo de su participación y, si es necesario, debe recibir las atenciones necesarias incluyendo el posible retiro de la investigación. Es importante mantener un alto grado de consideración con las personas que están inscritas en la investigación, permitiéndoles cambiar de opinión respecto a las condiciones de su participación, así como retirarse cuando lo decidan. Se deben tener en cuenta los intereses y la moral de las personas. También debe mediar el principio de confidencialidad sobre los datos recogidos. Además, los sujetos deben conocer toda información nueva y pertinente producida en el proceso de investigación y cuando ésta haya finalizado, se deben socializar los resultados con la población.

Perspectivas epistemológicas

*Lo que sabemos
es una gota de agua;
lo que ignoramos
es el océano*

Isaac Newton

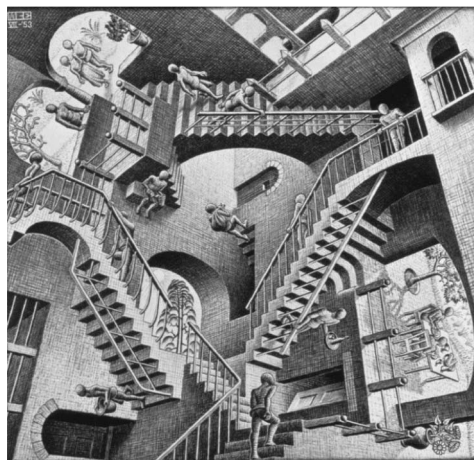

Relatividad (1953) M. C. Escher (Taschen, 2002)

Recurriendo nuevamente al diccionario filosófico, el término *epistemología* proviene de dos palabras griegas que significan conocimiento y tratado; por tanto se puede definir como tratado sobre el conocimiento, o doctrina del saber, equiparable al término gnoseología. No obstante, por consenso, es muy general aplicar a las ciencias los términos epistemología y epistemológico, y se reserva para el conocimiento en general, los términos gnoseología o gnoseológico.

Cuando se adelantan investigaciones sociales, el primer paso del investigador es definir la perspectiva epistemológica desde la cual realizará su indagación. En investigación social se suelen distinguir algunas posturas epistemológicas básicas, tales como el Objetivismo, el Subjetivismo y el Constructivismo, entre otras, que direccionan la investigación y guían el tipo de instrumentos y técnicas a utilizar.

OBJETIVISMO

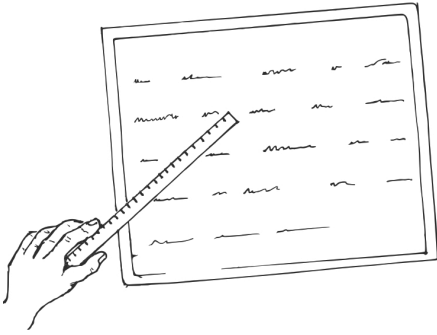

*¿Qué sabe el pez del agua donde
nada toda su vida?*

Albert Einstein

El Objetivismo es una posición epistemológica que da primacía al objeto en sus relaciones con el sujeto, ya sean éstas cognoscitivas o valorativas. Distingue el valor como tipo ideal, del objeto como la cosa donde el valor se realiza físicamente.

Objetivismo es centrarse en el mundo exterior, la realidad observable; esto significa que cada objeto es lo que muestra ser, y cada hecho es como se observa, las cosas son por su realidad física; y la tarea del investigador es percibir esa realidad, no inventarla ni recrearla. En otras palabras, el Objetivismo rechaza la subjetividad y las creencias sobre un mundo no natural.

El Objetivismo sostiene que la razón del hombre está destinada a buscar el conocimiento de los hechos de la realidad; es la facultad intelectual que reconoce e integra el material provisto por los sentidos del hombre. La razón es la facultad del ser humano que le permite adquirir conocimientos. De esta manera, desde esta perspectiva epistemológica no se acepta el misticismo, la fe y los sentimientos, como medios de conocimiento; igualmente, se opone al escepticismo que proclama la imposibilidad del conocimiento o la relatividad del mismo. Esto no significa que el Objetivismo niegue los componentes subjetivos, expresivos o simbólicos de la realidad humana, sencillamente no son aceptados como componentes representativos para encontrar el conocimiento verdadero.

Teniendo en cuenta las características del Objetivismo, y en concordancia con Elsy Bonilla y Penélope Rodríguez, cuando buscamos el conocimiento de la realidad social, es necesario, como primera medida entender esa realidad objetiva que contiene la sociedad y que se representa en forma contundente mediante las instituciones y el lenguaje (Bonilla y Rodríguez, 2005).

A través de las diversas estructuras institucionales de los grupos sociales accedemos al conocimiento de las pautas de comportamiento estandarizadas que son aprehendidas como guías de conducta social y que permanentemente se

reiteran en el transcurso de la vida cotidiana. El lenguaje funciona como canal de la vida social y permite el afianzamiento y reproducción de las mencionadas pautas de comportamiento.

Por su parte, Berger y Luckmann, explican la realidad objetiva afirmando que toda actividad humana está sujeta a la habituación y toda habituación crea una pauta de comportamiento. Estos procesos de habituación dan lugar al surgimiento de las instituciones que normatizan las acciones y las tipifican (Berger y Luckmann, 1999).

Para que se dé una tipificación de acciones habitualizadas, se parte del factor histórico ya que se construyen en el curso de una historia compartida; también debe haber un componente de control, pues establecen pautas definidas de antemano que canalizan el comportamiento humano. Se manifiestan generalmente en colectividades que abarcan grandes cantidades de gente. Todas aparecen como dadas, inalterables y evidentes por sí mismas.

Un mundo institucional se experimenta como realidad objetiva, tiene una historia que antecede al nacimiento del individuo y no es accesible a su memoria biográfica. El individuo debe salir a conocerlas al existir como realidad externa.

El conocimiento relativo a la sociedad es, pues, una realización en el doble sentido de la palabra: como aprehensión de la realidad social objetiva y como producción continua de esa realidad. La realidad de la vida cotidiana es aprehendida como ordenada, se presenta ya objetivada, o sea, constituida por un orden de objetos que han sido designados como tales antes que el individuo apareciera en escena, y es el lenguaje el que marca las coordenadas de la vida en sociedad y llena esa vida de objetos significativos.

La expresividad humana es capaz de objetivarse, o sea, se manifiesta en productos de la actividad humana. Un caso especial de la objetivación es la significación o producción de signos que sirven como índice de significados subjetivos. Las objetivaciones comunes de la vida cotidiana se sustentan primariamente por la significación lingüística. Por tanto, la comprensión del lenguaje es esencial para cualquier comprensión de la realidad de la vida cotidiana y debe tenerse en cuenta al realizar todo tipo de investigación social. El lenguaje es capaz de transformarse en depósito objetivo de vastas acumulaciones de significado y experiencia, que puede preservar y transmitir a las generaciones futuras. El conocimiento aparece distribuido socialmente, es decir, que diferentes individuos y tipos de individuos lo poseen en grados diferentes (Berger y Luckmann, 1999).

Bonilla y Rodríguez, por su parte, sostienen que el lenguaje opera como canal de la vida social en este proceso de conocimiento. La mayoría de interacciones que fundamentan la estructura y el orden social toman la forma de intercambios y transacciones lingüísticas entre los miembros de una sociedad.

El lenguaje juega un papel determinante en el proceso de legitimación de las instituciones sociales, porque introduce una lógica al mundo social objetivado, y porque permite construir la estructura de la legitimación.

Reflexión

Un ejemplo de investigación que puede ser desarrollada desde una perspectiva objetivista es el estudio de la incidencia del ejercicio físico en el bienestar de los adolescentes de la región costera de México. Se puede relacionar el control de la obesidad con la autoimagen a través de la observación y el control periódico. En ese caso se parte de una realidad observable que para el individuo adquiere importancia a partir del constructo cultural sobre el ideal de belleza del cuerpo; ideal que ha sido objetivado a través del lenguaje y los medios de comunicación.

SUBJETIVISMO



La persistencia de la Memoria
(1931) Salvador Dalí (Harris, 1998)

*Quien crea que su propia vida
y la de sus semejantes
está privada de significado
no es sólo infeliz, sino que ni
siquiera es capaz de vivir*

Albert Einstein

El Subjetivismo es una teoría filosófica que sostiene que la realidad se somete al pensamiento. Es decir, que contradice al Objetivismo y hace referencia, especialmente al carácter de todos los fenómenos de conciencia, o sea que se accede a ellos por introspección del sujeto o sujetos de conocimiento. También designa el carácter de lo subjetivo en el sentido de ser significación o simbolismo.

Según el diccionario filosófico, la definición más general que puede darse de Subjetivismo es la acción y efecto de tomar el punto de vista del sujeto (Ferrater, 1999). El sujeto puede entenderse como un sujeto individual o como el sujeto humano en general.

Cuando se hace referencia al Subjetivismo, se tiene en cuenta como núcleo del concepto al sujeto humano de manera individual o general, en el sentido de actor social; es el ser humano quien posee calificativos individuales y se los adjudica a los hechos del mundo de la vida, por lo que el punto de vista de dicha persona es un punto de vista particular y privativo que va más allá del hecho aislado.

Este enfoque epistemológico tiene gran valor cuando se pretende entender la realidad particular de cada individuo o grupo social. Se parte del principio de que el punto de vista del sujeto particular está delimitado por sus condiciones particulares que son las que determinan los juicios formulados, lo cual otorga a la investigación social un valor limitado y relativo cultural e históricamente, pero no por eso es de menor im-

portancia que la investigación con pretensiones de generalización teórica. Para el caso del conocimiento de la realidad social, el Subjetivismo es un elemento de gran trascendencia ya que nos lleva a explorar las razones por las cuales las personas en los grupos culturales, se comportan de forma relativamente homogénea, lo que nos lleva a aceptar la existencia de una intersubjetividad, es decir, de un mundo de realidades sociales que se encuentra subyacente a la realidad objetiva.

Cuando se desarrolla una investigación social no debe olvidarse que el conocimiento es un fenómeno cultural, un producto social independiente del tipo de conocimiento a que se haga referencia, tanto el conocimiento del sentido común preteórico, es decir lo que la gente conoce como realidad en su vida cotidiana, como el conocimiento científico, ya que ambos están determinados históricamente y tienen un valor incuestionable como puntos de referencia del comportamiento y del orden social.

Todos los miembros de una sociedad tienen uno o más tipos de conocimiento de la realidad que les permite desenvolverse e interactuar con otras personas (Bonilla y Rodríguez, 2005). De hecho, el conocimiento del sentido común, constituye el edificio de significados sin el cual ninguna sociedad podrá existir. Es un referente determinante de la conducta social y por tanto, también es una vía de acceso privilegiada para comprender el por qué del comportamiento en una situación social específica.

El subjetivismo limita la validez de la verdad al sujeto que conoce y juzga principalmente según su **entendimiento** y en consideración a su realidad específica (entorno e interacción social) entendida no como un hecho “externo” sino como parte constitutiva del sujeto.

Reflexión

Un ejemplo de investigación realizable desde una perspectiva subjetivista sería la indagación con los damnificados del terremoto de Haití sobre los significados que se construyen respecto al futuro del país. En ese caso se parte de una realidad subjetiva que está mediada por la realidad histórica de los sujetos.

CONSTRUCTIVISMO

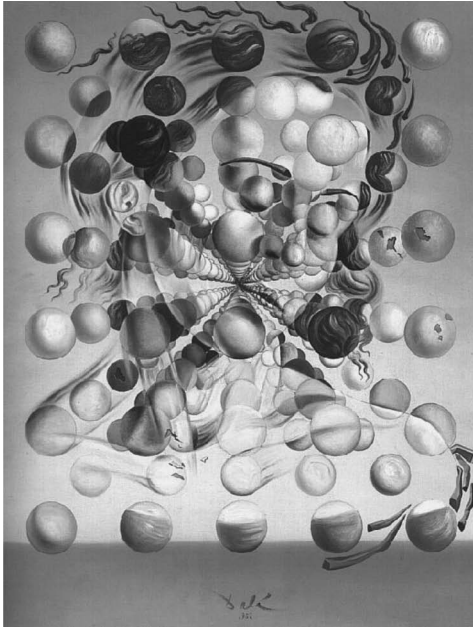

Galatea de las Esferas (1952)
Salvador Dalí (Weyers, 1999)

*El hombre es el verdadero
creador de su destino.
Cuando no está convencido de ello,
no es nada en la vida*

Le Bon

El tema de la realidad social supone hablar de su origen, formación, desarrollo, la relación entre sujeto y objeto y, con esto, su alcance y validez individual. Por lo que el concepto de Constructivismo nos permite abordar la investigación social desde otra perspectiva epistemológica.

El Constructivismo parte de la idea de que las personas, tanto individual como colectivamente, producen ideas sobre su medio físico, social o cultural. Por tanto puede recibir el nombre de teoría constructivista, toda aquella que entiende que el conocimiento es el resultado de un proceso de construcción o reconstrucción de la realidad que tiene su origen en la interacción entre las personas y el mundo. Por tanto, la idea central reside en que la elaboración del conocimiento constituye una modelización más que una descripción de la realidad.

Los orígenes del Constructivismo se pueden encontrar en el siglo XVIII con el filósofo alemán Kant, cuando distingue entre el fenómeno y el noúmeno o cosa en sí. Kant afirmaba que la realidad no se encuentra “fuera” de quién la observa, sino que en cierto modo ha sido **construida** por su aparato cognoscitivo.

El término constructivismo se refiere a un enfoque no convencional hacia el problema del conocimiento y hacia el hecho de conocer. Éste se inicia en la presunción de que el conocimiento, sin importar cómo se defina, está en la mente de las personas, y que el sujeto cognoscente no tiene otra alternativa que construir lo que conoce sobre la base de su propia experiencia.

El conocimiento entonces es construido a partir de las experiencias individuales, aunque también existe el conocimiento colectivo que se ubica en los grupos culturales. Con esta forma de entender la realidad, se observa que todos los tipos de experiencias son esencialmente subjetivos.

A fin de eliminar la presunción de realidad en la explicación del conocimiento, el filósofo austriaco Von Glasersfeld enuncia los principios básicos del Constructivismo, los cuales se resumen así (Von Glasersfeld, 1996):

- a. El conocimiento no se recibe pasivamente, ni a través de los sentidos, ni por medio de la comunicación, sino que es construido activamente por el sujeto cognoscente.
- b. La función del conocimiento es adaptativa, en el sentido biológico del término, tendiente hacia el ajuste o la viabilidad.
- c. La cognición sirve a la organización del mundo experiencial del sujeto, no al descubrimiento de una realidad ontológica objetiva.
- d. Existe una exigencia de socialidad, en los términos de una **construcción conceptual** de los otros; en este sentido, las otras subjetividades se construyen a partir del campo experiencial del individuo. Según esta tesis, originada en Kant, la primera interacción debe ser con la experiencia individual.

La importancia del Constructivismo se evidencia cuando se le compara con el enfoque epistemológico o ciencia cognitiva opuesta, que fundamenta el conocimiento en una reflexión pasiva de la realidad objetiva externa. Esto implica un proceso de “instrucción” externa, ya que para obtener esa imagen de la realidad, el sujeto debe de cierta manera, recibir algún tipo de información desde afuera.

Este enfoque, plantea Von Glasersfeld, implica una perspectiva ingenua, donde los sentidos funcionan como una cámara que únicamente proyecta una imagen de cómo el mundo realmente aparece en nuestros cerebros, y utiliza esa imagen como un mapa, codificando la estructura “externa” en un formato diferente. Esta visión entra en conflicto con una serie de problemas conceptuales, por cuanto ignora la infinita complejidad del mundo. Aun más, la observación detallada demuestra que en la práctica, la cognición no funciona de esa manera. Por el contrario, se comprueba que el sujeto genera, de manera activa, sufi-

cientes modelos potenciales y que el rol que juega el entorno es simplemente reducido a reforzar algunos de esos modelos mientras elimina otros.

Dentro de la investigación social que se hace desde la perspectiva constructivista, se tiene en cuenta que la realidad es una construcción hasta cierto punto “forjada” por quien la observa. De esta manera, nunca se podrá llegar a conocer la realidad de **forma exacta** ya que, al enfrentarse al objeto de conocimiento, no se hace sino ordenar los datos que el objeto ofrece en el marco teórico del que se dispone.

Es de vital importancia entender el principio constructivo cuando en investigación se escucha el relato de un hecho, ya que no se recibirá una descripción estricta de cómo fueron las cosas, sino solamente una aproximación a la verdad, que debe ser entendida como la realidad construida por un individuo o grupo en relación con los conceptos que rodeen el hecho.

Para el Constructivismo una descripción exacta de cómo son las cosas no existe, porque la realidad no existe sin el sujeto. Tomando un ejemplo de Ernst Von Glasersfeld, el camino escogido por la ciencia al tratar de la realidad es como el de una llave que se ajusta a la cerradura, aunque se ignora cómo está hecha la cerradura. Por el momento, la llave de que se dispone sirve al propósito de quien la utiliza, a pesar que ignore el fondo del asunto.

Es así como una perspectiva constructivista es útil en el evento de realizar investigaciones de tipo social cuyos resultados no mostrarán verdades absolutas sobre los hechos o conductas investigadas, ya que éstos siempre responderán a una construcción cosmogónica distinta para cada persona y para cada grupo cultural.

Reflexión

Un ejemplo de investigación que se puede adelantar desde la perspectiva constructivista son las representaciones sociales que construyen las personas respecto a la veracidad de los programas de los candidatos políticos en Bogotá. Se estudiarían dos grupos opuestos en cuanto a realidad socioeconómica, y allí podríamos conocer que la realidad del país se basa más en construcciones de los sujetos que en datos reales, ya que “los candidatos políticos” son diferentes entre sí como personas, pero la cognición social los ubicaría en un concepto construido y compartido socialmente, de acuerdo con sus condiciones particulares.

HOLÍSMO

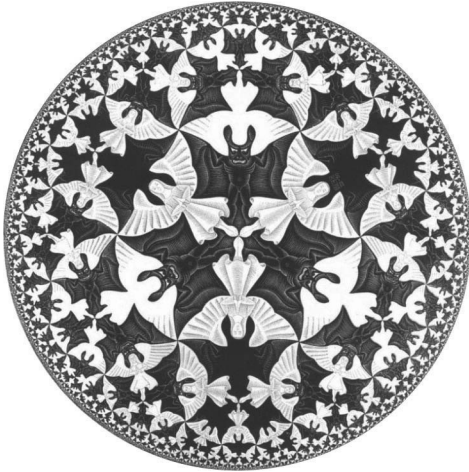

Cielo e Infierno (1960) M.C. Escher (Taschen, 2002)

*La totalidad está presente
incluso en las piezas rotas*

Aldous Huxley

El Holísmo es una doctrina según la cual el todo, en cuanto totalidad tiene propiedades de las que carecen sus partes constitutivas. Según Evelio Machado, desde el tiempo de Aristóteles se había formulado esta importante idea relacionada con sus nociones holistas: “el todo es más que la suma de sus partes” (Machado y Montes, 2008).

La ciencia de la antigua Grecia no tenía interés en enfrentar este problema de universalidad de las cosas como algo separado de sus cavilaciones, pero de ninguna manera su propósito era elegir la idea que coloca Descartes en su *Discurso del Método* respecto a “*fragmentar todo problema en tantos elementos simples y separados como sea posible*” (Descartes, 1637). Esta orientación constituyó el modelo conceptual de la ciencia durante varios siglos, y ofreció resultados positivos en algunos campos, pero el enfoque integral del ser humano debe seguir los principios holistas con los que se inició la ciencia antigua.

La investigación holística, según Hurtado, presenta este proceso como un sintagma de los diferentes modelos epistémicos; la concibe como un procedimiento global, evolutivo, integrador, concatenado y sinérgico, con aspectos secuenciales y simultáneos (Hurtado de Barrera, 2002). Trabaja los procesos que tienen que ver con la invención, con la formulación de propuestas novedosas, con la descripción y la clasificación, considera la creación de teorías y modelos, la indagación acerca del futuro, la aplicación de soluciones, y la evaluación de proyectos, programas y acciones sociales, entre otras cosas.

Algunos de los principios de la holística aplicados a la investigación, según Hurtado, son los siguientes:

Principio de continuidad

Desde la visión holística, se plantea que la realidad, más que estar constituida por **cosas** o **hechos** con delimitación precisa, es una totalidad única de campos de acción que se interfieren; por tanto, los “elementos” del universo, más que constituir condiciones físicas, separadas, son **eventos**, es decir evidencias dinámicas que se reorganizan constantemente, en donde cada evento de un campo contiene y refleja todas las dimensiones de dicho campo.

La investigación es, entonces, un proceso continuo que intenta abordar un evento cualquiera, como evento en sí y, a su vez, como evidencia de totalidad. Como proceso, la investigación no tiene fronteras o divisiones en sí misma. Una investigación tiene sentido en sí misma, pero fundamentalmente por lo que le antecede y también por el futuro investigativo que contiene.

Principio de evolución: la investigación como devenir

El proceso de investigación transcurre en el devenir de la humanidad, por lo que es expresión de su propio proceso evolutivo; por eso, los niveles de conocimiento que la humanidad alcanza en los distintos momentos de la historia son manifestación del propio desarrollo interior que ésta ha ido logrando a lo largo de su evolución.

Principio holográfico: el evento contiene al todo

Según el principio de que cada evento de un campo contiene y refleja la totalidad del campo, en investigación holística cada aspecto y momento de la investigación contiene y refleja la investigación completa y es coherente y armónico con el todo.

La totalidad coherente es lo que hace posible la armonía como expresión estética, y se convierte en el **holograma de la investigación**, recurso de gran ayuda para los procesos de asesoría y tutoría.

Principio del conocimiento fenomenológico: el investigador como “ser en situación”

Toda investigación es realizada por un investigador, que como persona está inserta dentro de un contexto y vive en una situación particular, por tanto, no es posible olvidar que cada investigación será abordada con los recursos, moti-

vaciones, interpretaciones, modelos teóricos y enfoques propios de la persona que la lleva a cabo.

Principio de integralidad: la holopraxis como vivencia holística

La holopraxis de la investigación es una vivencia holística en la cual se integran las dimensiones del ser humano (intelectiva, volitiva-social, biofisiológica, ética y trascendente) y cuyos objetivos también abarcan todas esas dimensiones: conocimiento, búsqueda del bien, preservación de la vida.

Por lo tanto el paradigma holístico abre una ventana novedosa que motiva y estimula a los aportes propios y universales y ayuda al investigador a comprender las distintas fases por las que atraviesan los procesos creativos de la investigación. La investigación holística le devuelve a la inventiva humana y a la creatividad el lugar de privilegio que le corresponde dentro del proceso científico.

Reflexión

Una manera de aplicar este enfoque puede ser el estudio de la praxis educativa a nivel de secundaria en los colegios distritales de Bogotá, en donde se aplicarían todos los principios de la investigación holística, si se pretende hacer llegar a un conocimiento acertado.

PRAGMATISMO

*El secreto de la existencia
humana no sólo está en vivir,
también en saber
para qué se vive*

Fedor Dostoievski

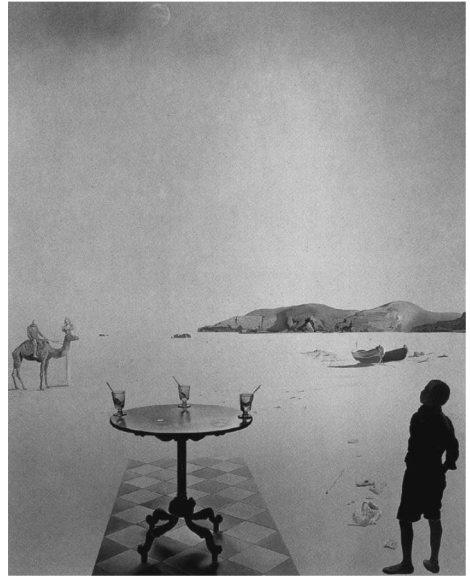

Mesa Solar (1936). Salvador Dalí (Harris, 1998)

El Pragmatismo surge como una reacción contra el materialismo y el predominio del pensamiento positivista. En general el Pragmatismo reduce los conocimientos humanos a instrumentos de acción y busca el criterio de la verdad de las teorías en su éxito práctico. El Pragmatismo es una corriente filosófica idealista atribuida al psicólogo y filósofo idealista norteamericano W. James y a Ch. Sanders Pierce entre otros.

Según James, más que en un acuerdo o concordancia con la realidad, la verdad consiste en lo que es ventajoso para el pensamiento, o en la consecución de una relación satisfactoria con la realidad; la ventaja y la satisfacción se refieren a lo útil, o a lo práctico; **verdadero**, es una clase de **bueno**. Esta es una idea transversal de su obra (Rossi, 2008).

John Dewey, quien tuvo gran influencia en la vida social estadounidense, relacionó la actividad científica con el instinto deportivo, expresando que de este modo se hubiera logrado vencer innumerables obstáculos ideológicos a la libre investigación y por consiguiente al progreso material y moral de la humanidad. El Pragmatismo sería, pues, en primer lugar, un método y, en segundo lugar, una teoría genética de lo que se entiende por verdad. Por esa razón, según Evelio Machado, es que ubicamos el pragmatismo como paradigma en la

investigación ya que su génesis como caracterización e influencia en diversos enfoques, se encuentran en fundamentos más cercanos a ellas que al Positivismo (Machado y Montes, 2008).

En resumen, tal doctrina parte de la idea de que:

- Cada ser humano posee la verdad por sí mismo, lo que le permite resolver sus problemas. La verdad es lo que funciona bien o lo que mejor conviene.
- Entiende por utilidad práctica la confirmación de la verdad mediante el criterio.
- La división sujeto-objeto se establece únicamente dentro de los marcos de la experiencia, siendo el conocimiento un conjunto de “**verdades subjetivas**”.
- El ser humano se separa de otros seres activos porque, además, es capaz de orientar su actividad según fines que han sido, en cierta medida, creados o decididos por él.
- Lo privativo no sería el pensamiento o el conocimiento en contraposición a la acción, sino la capacidad de actuar reflexiva e intelectualmente.
- Lo verdadero, lo satisfactorio y lo útil confluyen, siendo su diferencia de puntos de vista.
- Las acciones y fines constituyen el eje en que se sustenta la actitud interpretativa del pragmatismo. Crear, investigar, teorizar, forman parte de un conjunto de actividades sensitivas y manipulativas y otras conceptuales y simbólicas, que se entrelazan con la conducta total para lograr el cumplimiento de los fines propuestos.
- El proceso del conocimiento está vinculado a lo que el ser humano hace, pero al mismo tiempo influye en lo que puede o quiere hacer, ampliando el radio de su actividad y las expectativas asociadas a ella.
- Lo característico no es subordinar el pensamiento a la acción sino **redefinir** la expresión del pensamiento mismo en teorías que tratan de desentrañar la realidad; se ve como una actividad cuyas herramientas propias son los conceptos, palabras, ideas y signos.

- La ciencia está sustentada en la búsqueda incondicional de teorías cada vez más correctas, y quienes se encuentran en esa tarea no hacen otra cosa que tratar de satisfacerse con los resultados que les produce su descubrimiento.

Reflexión

El enfoque pragmático puede servir en un estudio sobre las virtudes de la televisión en los diferentes miembros de la familia. Se encontraría la utilidad de cada programa para cada persona aunque el mismo programa pueda ser inconveniente para otros.

Perspectivas teóricas de la investigación cualitativa

En el mundo de la ciencia muchas veces se escucha a científicos decir "Eso es un buen razonamiento. Mi teoría estaba equivocada" y cambian su enfoque para descubrir nuevas cosas

Carl Sagan

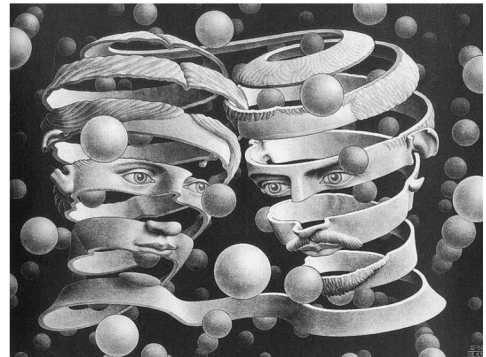

Vínculo de Unión (1956). Escher (Taschen, 2002)

El vocablo teoría se refiere a la construcción intelectual que resulta del trabajo filosófico o del trabajo científico, o de la unión de ellos. La teoría es materia de la epistemología, de la lógica y de la historia de la ciencia; en cada una de estas disciplinas la teoría ha sido entendida de diversas maneras: como mera descripción de la realidad, como una forma de explicación de los hechos, como simbolismo operacional, y como referencia a las cosas mismas.

La teoría científica ha sido definida por Braithwaite (1965) como el sistema deductivo en el cual ciertas consecuencias observables se siguen de la concepción de hechos observados con la serie de las hipótesis fundamentales del sistema.

La ciencia no descansa satisfecha sobre el establecimiento de generalizaciones simples a partir de hechos observables. Trata de explicar estas generalizaciones de bajo nivel mediante la deducción de hipótesis más generales de un nivel superior... Al incrementarse el nivel de las hipótesis, los conceptos con los cuales las hipótesis están interesados cesan de ser propiedades de las cosas

que son directamente observables, y se convierten en conceptos "teóricos;" conceptos como átomos, electrones, campos de fuerza, genes, o procesos mentales no conscientes. Estos conceptos están conectados con los hechos observables únicamente a través de complicadas relaciones lógicas (Braithwaite, 1965, citado por Fritz, 2004).

Se observa así que la teoría va construyendo objetos intangibles que son indispensables para el desarrollo de la ciencia. Según el objeto de estudio, la concepción de teoría difiere; así, en la investigación histórica o social, la teoría forma parte de la realidad humana, a la vez que describe esa realidad; en cambio, cuando el objeto es la naturaleza, quien teoriza puede atenerse exclusivamente a las cosas, sin que deba mediar preconcepto subjetivo alguno.

Una teoría tiene como objeto declarar bajo qué condiciones se desarrollan ciertos supuestos, tomando como contexto una explicación del medio idóneo para que se desarrollen las predicciones. A raíz de ésta, se pueden especular, deducir y postular mediante ciertas reglas o razonamientos, otros posibles hechos. No obstante, las teorías existen no sólo en las ciencias naturales, sino en todos los campos del estudio académico, desde la filosofía hasta la literatura o la ciencia social.

Para el tema que nos ocupa, encontramos algunas teorías que permiten entender la diversidad de caminos que existen para llegar al conocimiento de la realidad social. Entre ellas tenemos: el Interpretativismo, la Hermenéutica, la Fenomenología, el Interaccionismo Simbólico y la Teoría Crítica, las cuales se explicarán a continuación con el fin de conocer los postulados de cada una en el ejercicio de la Investigación Cualitativa.

INTERPRETATIVISMO

*Quien no comprende una mirada
tampoco comprenderá una larga
explicación*

Proverbio árabe

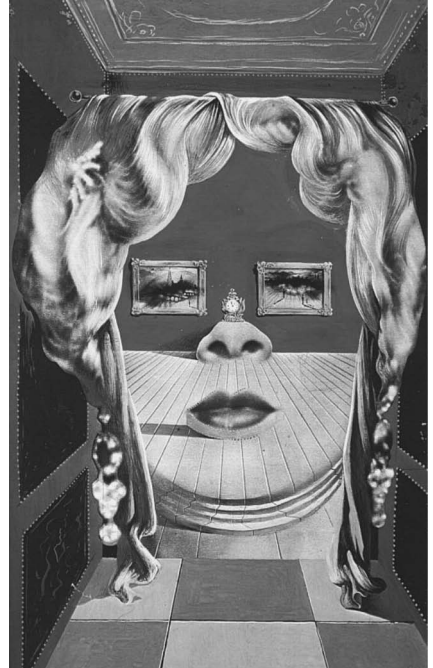

*Rostro de Mae West utilizado como apartamento
(1934). Salvador Dalí (Weyers, 1999)*

Como se ha venido recordando, en el campo de las ciencias sociales se distinguen los métodos cuantitativos y cualitativos, aunque pocas veces se sabe acerca de sus verdaderas diferencias. En un sentido ideológico e histórico son muy profundas, pero en la práctica poco se entiende qué es lo que se hace en un enfoque metodológico o en el otro. Esto tiene su fundamento en el hecho de que no se observa sin realizar una interpretación, ni se interpreta sin una observación. Se concluye que si lo observado y lo interpretado son inseparables, entonces, no sólo en las ciencias sociales hay dualidad cuantitativo-cualitativa, también en las ciencias naturales.

Sin embargo hay clara diferencia en los enfoques teóricos de cada paradigma investigativo, encontrándose que en el enfoque cualitativo existe una gama muy amplia de teorías que permiten abordar las diversas temáticas de investigación de manera particular a cada caso. Una de estas teorías es el Interpretativismo, muy usado en la indagación de hechos sociales.

El Interpretativismo es propio de las ciencias sociales dentro del enfoque cualitativo, y se basa en el ejercicio de la interpretación que es el acto por el que otorgamos determinado sentido a cierta realidad en la que se muestra alguna intencionalidad. Las realidades que pueden ser objeto de interpretación son aquellas que se estiman involucradas con la acción de algún sujeto. Esas realidades pueden ser objetos, productos, o presupuestos de esa acción.

Las expresiones, como productos típicos de la acción humana, cargadas de una intencionalidad que las dirige, y que justamente se realizan con el propósito de manifestar esa intencionalidad, son objetos privilegiados de interpretación.

Los métodos llamados cualitativos provienen de una tradición interpretativista que surge con la idea de que las disciplinas sociales pueden y deben tener un método o forma propia de hacer investigación científica.

En la tradición interpretativa de los métodos cualitativos, el primer paso al estudiar algún grupo humano es involucrarse con tal grupo, estudiarlo desde adentro, hacerse parte de él en orden de comprenderlo, tomando la llamada distancia histórica, pero sólo con el propósito de no perder imparcialidad.

Así, el Interpretativismo busca la comprensión, a diferencia de la descripción. El fundamento de esta comprensión radica en que lo que utilizamos para lograr comprender a la psique ajena, es una extrapolación de la propia psique hacia la psique de aquellos a los que se trata de comprender.

El Interpretativismo, según los metodólogos Delgado y Gutiérrez, privilegia todas las formas de expresión humanas, ya sean éstas verbales o no verbales. Y esto trae como consecuencia para la Investigación Cualitativa una integralidad en la significación de los actos humanos ya que se entiende que el sujeto que comunica no sólo expresa aspectos de su propia subjetividad, también presupone, y en cierto modo expresa, aspectos de las subjetividades con las que se vincula en el proceso de comunicación (Delgado y Gutiérrez, 2000).

Este es un fenómeno que resulta esencial en la constitución de lo que se suele llamar "contexto": en cierto modo el contexto no sería sino la modulación que impone, en la expresión de la subjetividad del sujeto que comunica, no sólo su intención individual básica en la situación en que se halla, también las características que ese sujeto atribuye a los otros sujetos con los que interactúa (real o potencialmente) a través de la comunicación. Es así como la interpretación cobra un valor preponderante en las acciones investigativas con seres humanos.

A continuación aparece un cuadro que resume las características del Interpretativismo.

Tabla 3. Resumen de las características del Interpretativismo

| Interpretativismo | |
|------------------------------------|--|
| ¿Qué es? | Establece que la realidad es interna y el conocimiento es construido. |
| ¿Qué busca? | Centrar la atención en el actor social y tratar de comprender su punto de vista, poniendo a la persona en el centro de la escena, como quien construye, interpreta y modifica la realidad. |
| ¿De qué habilidades requiere? | Neutralidad, capacidad valorativa hacia toda actitud que promueva el cambio. |
| ¿Cuál es su principio de análisis? | Estudio de la teoría y comparación con la realidad social. |

Reflexión

Una investigación que requiere una postura interpretativista son los aspectos culturales y religiosos de la muerte en un determinado grupo social.

HERMENÉUTICA



El Poder blanco (1963) René Magritte (Paquet, 2000)

*Estoy comprometido
con la verdad,
no con la consistencia*

Mahatma Gandhi

En principio la Hermenéutica se entendía como el arte de interpretar textos para fijar el verdadero sentido de éstos. Se utilizó en el estudio de la teología y se aplicó específicamente a la interpretación de las Sagradas Escrituras, pero su uso se ha ampliado desde el siglo XIX hasta abarcar las teorías filosóficas del significado y la comprensión, así como las teorías literarias de la interpretación textual.

Actualmente, la Hermenéutica se entiende como una técnica, un arte y una filosofía de los métodos cualitativos, que tiene como característica propia interpretar y comprender, para desvelar los motivos del actuar humano, por lo que la encontramos similar en su esencia, al Interpretativismo, pero su origen proviene del estudio literario o de textos.

Los teóricos de la Hermenéutica del siglo XIX, como Friedrich Schleiermacher y Wilhelm Dilthey, entendían la comprensión como un proceso de reconstrucción psicológica, es decir, de reconstrucción, por parte del lector, de la intención original del autor. En este sentido, el texto es la expresión de los sentimientos de su autor y los intérpretes deben intentar ponerse en el lugar del autor para revivir el acto creador.

Ubicándonos en el contexto de la investigación social, recordamos las palabras de W. Dilthey, quien sostenía que las situaciones en la sociedad son comprensibles desde dentro; podemos reproducirlas hasta cierto punto, en virtud de la percepción de nuestros propios estados (Mardones, 1991).

La naturaleza es muda para nosotros, sólo el poder de la imaginación vierte sobre ella una vislumbre de vida e intimidad. Las regularidades que se pueden establecer en la esfera de la sociedad son muy inferiores en número, importancia y precisión formal a las leyes que han podido formularse acerca de la naturaleza, sobre la base segura de las relaciones espaciales y las propiedades del movimiento.

Mientras que las ciencias naturales, afirma Mardones, buscan explicar y controlar (Erklären) las leyes del mundo físico mediante procesos estructurados en forma rígida, normativa o como un canon llamado “métodos cuantitativos” que tiene su fundamento en la filosofía positivista, las ciencias sociales buscan interpretar y comprender (Verstehen) los motivos internos de la acción humana mediante “métodos cualitativos” (Mardones, 1991). Estos métodos se preguntan ¿cómo se interpretan los motivos de la acción humana? y ¿cómo se comprende lo interno y subjetivo del hombre?; buscando así dar respuesta a las cuestiones fundamentales referidas al origen y sentido de las acciones humanas.

La comprensión hermenéutica ha respondido a la necesidad trascendente de hacer prevalecer la comprensión humana sobre la objetivación natural. Necesidad que se acrecentó a partir del siglo XIX por el predominio positivista, convirtiéndose en una necesidad social de comprender con “lecturas” críticas o develadoras lo interno, oculto, confuso o denegado por la razón instrumental.

...el ser humano expresa su interioridad mediante manifestaciones sensibles y toda expresión humana sensible, refleja una interioridad. No captar, por tanto, en una manifestación, conducta, hecho histórico o social esa dimensión interna, equivale a no comprenderlo (Droysen-1858, citado por Mardones, 1991).

Dilthey acentuará además en las ciencias humanas la pertenencia del investigador y la realidad investigada al mismo universo histórico: el mundo cultural e histórico del hombre. Se da, por tanto, una unidad sujeto-objeto que permite la comprensión **desde dentro** de los fenómenos históricos-sociales-humanos.

La comprensión, nos recuerda Mardones, se funda para Dilthey en identidad sujeto-objeto lo cual es propio de las ciencias del espíritu. Se justifica de esta manera la autonomía de las ciencias del espíritu frente a las ciencias de la naturaleza. Windelband (1894) sin embargo, sostiene que lo importante no es la

distinción diltheyana fundada en el diverso objeto material de las ciencias naturales y del espíritu, sino en fenómenos repetidos uniformemente y fenómenos individuales e irrepitibles. Las ciencias del espíritu, como la historia, pretenden comprender **hechos particulares**, mientras que las ciencias naturales tratan de formular **leyes generales**.

Para Mardones, el problema de esta concepción es principalmente su exceso de fe en el género humano: presupone que todo el mundo tiene la misma capacidad para superar las dificultades que entraña todo proceso de comprensión. Se basa en la creencia de que es posible alcanzar una única interpretación correcta. Sin embargo, una visión algo más escéptica de la interpretación sostiene que no hay razones fundadas para emitir un juicio, por lo tanto se corre el riesgo de hundirse en la ciénaga del subjetivismo y el relativismo con la disculpa de que el conocimiento no es absoluto.

Pero la tarea de la reflexión filosófica consiste en poner al abrigo de oposiciones engañosas el interés por la reinterpretación de las herencias culturales recibidas del pasado y el interés por las proyecciones futuristas de una humanidad liberada. En el caso que estos dos intereses se separen radicalmente, entonces hermenéutica y crítica no serían ellas mismas más que... ideologías (Ricoeur, citado por Silva, 2005).

La hermenéutica debe ser vista como una forma de comprensión crítica que permite analizar las relaciones humanas dentro del ejercicio de la razón de vida plena para toda la humanidad, ampliando el campo de la significación teórica.

A continuación encontrará un cuadro que resume las principales características de la Hermenéutica.

Reflexión

Un tema que requiere la hermenéutica en el ejercicio investigativo, es la indagación sobre el impacto de un hecho social violento en una población determinada ya que los actores sociales, lejos de describir los hechos de manera objetiva, narrarían sus historias de acuerdo con la impresión y significados que se le agregan al suceso.

Tabla 4. Resumen de las características de la Hermenéutica

| Hermenéutica | |
|------------------------------------|--|
| ¿Qué es? | Encuentro interpretativo que posibilita el diálogo entre un horizonte de entendimiento y el mundo vital desde el cual está siendo visto, trascendiendo los referentes de espacio y tiempo (Gadamer, 1977). |
| ¿Qué busca? | Interpretar los sentidos culturales que los investigadores construyen a partir de lo expresado por los informantes sobre un asunto determinado. |
| ¿De qué habilidades requiere? | Análisis discursivo, análisis textual, análisis de contenido. |
| ¿Cuál es su principio de análisis? | Estudio de la teoría, fuentes interdisciplinarias, conocimiento de la subjetividad humana. |

FENOMENOLOGÍA

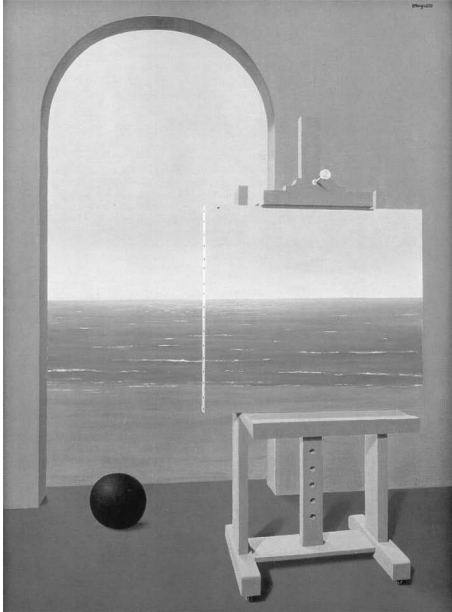

La Condición Humana (1935)
René Magritte (Paquet, 2000)

*El juicio, la valoración,
la pretensión, no son experiencias
vacías que la conciencia tiene,
sino experiencias compuestas de
una corriente intencional*

Edmund Husserl

La intencionalidad de la conciencia tiene para el psicólogo Francisco Brentano (1838-1917) los fenómenos psíquicos que implican la referencia a su contenido, por ello, la conciencia es siempre conciencia de algo y el conocimiento tiene su fuente en la realidad objetual. El contenido intencional de la conciencia se expresa en tres tipos de relaciones, la primera forma es la idea o las representaciones; la segunda, es el juicio; y la tercera, son los movimientos sentimentales en forma de relación intencional en cuya esfera se expresa la bipolaridad amor-odio, atracción-repulsión, y que generan la posibilidad de error. Según Roberto Salazar, en este ámbito fundamentará Brentano su concepción ética y con estas bases se formará la fenomenología, posteriormente (Salazar, 1983).

La Fenomenología es un movimiento filosófico del siglo XX que describe las estructuras de la experiencia tal y como se presentan en la conciencia, sin recurrir a teoría, deducción o suposiciones procedentes de otras disciplinas tales como las ciencias naturales. Se postula que debajo de la conciencia reflexiva existe otro nivel, el de la intencionalidad implícita y no atenta.

El fundador de la Fenomenología, fue el filósofo alemán Edmund Husserl, quien basado en la doctrina de la intencionalidad de la conciencia de Francisco Brentano, introdujo el concepto en su libro *Ideas. Introducción general a la Fenomenología pura* (1913), y la definió como el estudio de las estructuras de la conciencia que capacitan al conocimiento para referirse a los objetos fuera de sí misma. Este estudio requiere reflexión sobre los contenidos de la mente para excluir todo lo demás. Husserl llamó a este tipo de reflexión **reducción fenomenológica**, ya que la mente puede dirigirse hacia lo no existente tanto como hacia los objetos reales, Husserl advirtió que la reflexión fenomenológica no presupone que algo exista con carácter material; más bien equivale a “poner en paréntesis la existencia”, es decir, dejar de lado la cuestión de la existencia real del objeto contemplado.

Husserl propugnará, según Salazar, por una lógica pura, entendiendo por ella la instancia más universal de las condiciones ideales de la posibilidad de la ciencia en general, o una teoría objetiva o ideal del conocimiento (Salazar, 1983). El único método capaz de procurarle descriptivamente, con una expresión pura, la esencia aprehendida directamente en la intuición esencial y las conexiones fundadas puramente en dicha esencia, es la Fenomenología. Precisamente, se trata de la lógica pura, de buscar los enunciados apriorísticos que la distinguen del psicologismo –que se basa en las vivencias percibidas empíricamente– puesto que la Fenomenología se refiere a la pura universalidad de la esencia.

Lo que Husserl comprobó cuando analizaba los contenidos de la mente fue una serie de actos como el recordar, desear y percibir, e incluso el contenido abstracto de esos actos, a los que Husserl llamó **significados**. Esos significados permitían a un acto ser dirigido hacia un objeto bajo una apariencia concreta, y afirmó que la direccionalidad, que él llamaba “intencionalidad”, era la esencia del conocimiento. La Fenomenología trascendental, según Husserl, es el estudio de los componentes básicos de los significados que hacen posible la intencionalidad.

Esta teoría es útil en la investigación social; recordemos que los fenómenos humanos son muy complejos para ser estudiados utilizando únicamente la percepción de los hechos en su manifestación externa. La Fenomenología es apropiada para entender y describir aquellos fenómenos humanos que no son explicados desde las teorías positivistas.

La Fenomenología, como teoría aplicable a la investigación social, tiene como objetivo comprender las habilidades, prácticas y experiencias cotidianas, y articular las similitudes y las diferencias en los significados, compromisos, prácticas, habilidades y experiencias de los seres humanos. La Fenomenología pretende entender lo que significa ser una persona y cómo el mundo es inteligible para los seres humanos. Un fenómeno es lo que se hace manifiesto y visible

por sí mismo. Una entidad puede manifestarse por sí misma de diferentes maneras dependiendo del acceso que se tenga a ésta.

Los seres humanos tienen mundo. Para la Fenomenología estar en el mundo es existir, es estar involucrado, comprometido. Habitar o vivir en el mundo es la forma básica de ser en el mundo del ser humano. El mundo está constituido y es constitutivo del ser. Los seres humanos tienen un mundo que es diferente al ambiente, la naturaleza o el universo donde ellos viven. Este mundo es un conjunto de relaciones, prácticas y compromisos adquiridos en una cultura.

La Fenomenología busca aprehender los hechos de la conciencia por medio de la intuición (Cerda, 1995). Considera el fenómeno prescindiendo de la realidad subyacente que le corresponde y ve en él el objeto total que se da a una conciencia cognoscitiva. No se hace ninguna distinción entre el fenómeno y el contenido real.

La manera fundamental de vivir las personas en el mundo es a través de la actividad práctica. Existen dos modos en los cuales los seres humanos están involucrados en el mundo. El primero es aquel en el cual las personas están completamente involucradas o sumergidas en la actividad diaria sin notar su existencia; en éste las personas están comprometidas con cosas que tienen significado y valor de acuerdo con su mundo. En contraste, el segundo modo es aquel en el cual las personas son conscientes de su existencia.

Los supuestos filosóficos descritos aplican tanto a los participantes en investigación como a los investigadores. El investigador es un ser autointerpretativo que es y tiene un mundo, para quien las cosas tienen significado, que tiene inteligencia corporal, y que vive en el tiempo. Su lugar en el mundo, su responsabilidad con el mundo, sus intereses y compromisos moldearán los proyectos de investigación.

A continuación encontrará un cuadro que resume las principales características de la Teoría Fenomenológica.

Reflexión

Cualquier tema que tenga que ver con la investigación en grupos sociales, es susceptible de ser abordado desde una mirada fenomenológica, por ejemplo las barras bravas alrededor del fútbol en Medellín. Usted puede pensar en otras temáticas apropiadas.

Tabla 5. Resumen de las características de la Teoría Fenomenológica

| Teoría Fenomenológica | |
|------------------------------------|---|
| ¿Qué es? | El concepto central de la Fenomenología es la intencionalidad de la conciencia, su orientación hacia el objeto y está destinado a sustentar el principio idealista subjetivo de que «no hay objeto sin sujeto». |
| ¿Qué busca? | Determinar el sentido dado a los fenómenos por la descripción e interpretación del discurso de quien los vivió. |
| ¿De qué habilidades requiere? | Conocimiento de la teoría. Capacidad de reconocer que la conciencia posee estructuras ideales invariables llamadas significados, que determinan hacia qué objeto se dirige la mente en cada momento. |
| ¿Cuál es su principio de análisis? | Fuentes interdisciplinarias, observación endógena y exógena. |

INTERACCIONISMO SIMBÓLICO

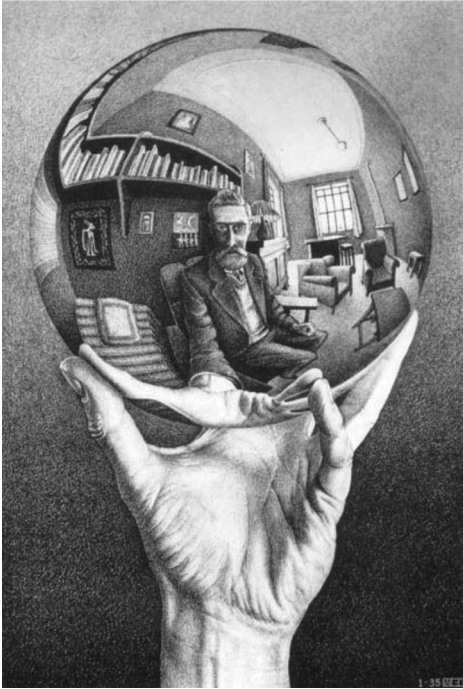

Mano con globo reflectante
(1935) M. C. Escher (Taschen, 2002)

*El hombre no vive,
como las bestias salvajes,
en un mundo de cosas
meramente físicas,
sino en un mundo de
signos y símbolos*

Pitigrilli

El Interaccionismo Simbólico es una teoría que surge en el siglo XX y tiene como fundamento la comunicación de los sujetos relacionados entre sí. Los modos y convenciones de la interacción social están regidos por la historia y el lugar. Por tanto, se observa un cambio permanente en los acuerdos sociales, donde los individuos se afectan mutuamente lo que los lleva a adaptar su comportamiento frente a los otros. Cada individuo va formando su identidad específica en la interacción con los demás miembros de la sociedad en la que tiene que acreditarse.

Esta teoría se formó bajo la influencia de dos corrientes filosóficas que fueron el Conductismo y el Pragmatismo. Éste último afirma que aunque los macrofenómenos existen en la sociedad, no tienen efectos terminantes sobre la conducta de las personas, ya que cada individuo es un actor social que define, modifica o acepta las creencias, las normas y los roles, de su entorno social, según sus intereses y características personales.

Por ello, podemos afirmar que la teoría del Interaccionismo Simbólico pretende superar tanto el reduccionismo conductista como afrontar la amenaza de las teorías macrosociológicas que determinaban la conducta del individuo. Así se configura la premisa inicial de la teoría: el individuo, como ser social, vive en interacción con otros individuos y/o grupos sociales y son estos procesos de interrelación los que contribuyen, de forma decisiva, a la configuración de la personalidad del individuo.

Para George Mead, el principal propulsor de esta corriente teórica, sería la totalidad de procesos sociales en curso lo que precede a la mente, entendiendo como *self*, que se refiere a la capacidad de verse a uno mismo como objeto social. Mead afirma que la sociedad es interacción y el cambio social se funda en dicha interacción, ya que la sociedad funciona como un equipo y no es la acción de cada individuo de forma aislada la que se impone en un grupo social, pues cada uno aporta su desarrollo personal para el progreso de la sociedad, produciéndose un efecto comunitario. Según este autor, la unidad básica de su análisis es el “acto social” y el mecanismo básico que lo configura es el “gesto” en especial el gesto vocal que es propio de los seres humanos, y les permite usar los símbolos significantes que conducen al desarrollo del lenguaje y la capacidad para comunicarse (Mead, 1972, 3a. Edición).

El concepto de *self* es de suma importancia para los interaccionistas simbólicos. Es la capacidad de las personas de ponerse en el lugar de otros con el fin de actuar como esos otros actúan y verse a sí mismo como lo ven otros. El *self* incluye dos fases: el “yo”, los aspectos imprevisibles y creativos; y el “mí”, el conjunto organizado de actitudes de los demás asumidos por el actor. Toda personalidad es una combinación de “yo” y de “mí”.

Los interaccionistas entienden que las pautas entrelazadas de acción e interacción constituyen los grupos y las sociedades. Critican la tendencia a centrarse en las macroestructuras. Según Mead, la sociedad es el proceso social que precede tanto a la mente como al *self*. Representa el conjunto organizado de respuestas que adopta el individuo en la forma de “mí”.

Entiende el control social como la dominación de la expresión del “mí” sobre la del “yo”. Define las instituciones sociales como la “respuesta común de la comunidad”. A través de la educación, se internalizan los hábitos comunes de la comunidad, es éste un proceso esencial para llegar a tener *self*.

Para comprender lo social desde el Interaccionismo hay que recurrir a los principios básicos enumerados por Blumer, quien acuña el término **Interaccionismo Simbólico** en 1938, en cuyos conceptos se basa Mead para ampliar esta teoría:

- a. Las personas actúan sobre los objetos de su mundo e interactúan con otras personas a partir de los significados que los objetos y las personas tienen

para ellas, es decir, a partir de los símbolos. El símbolo permite además trascender el ámbito del estímulo sensorial y de lo inmediato, ampliar la percepción del entorno, incrementar la capacidad de resolución de problemas y facilitar la imaginación y la fantasía.

- b. Los significados son producto de la interacción social, principalmente la comunicación, que se convierte en esencial tanto en la constitución del individuo como en la producción social de sentido. El signo es el objeto material que desencadena el significado, y el significado es el indicador social que interviene en la construcción de la conducta.
- c. Las personas seleccionan, organizan, reproducen y transforman los significados en los procesos interpretativos en función de sus expectativas y propósitos.

A lo largo de estos principios se observa una sociedad entendida como una configuración a partir de los individuos que interactúan a través de símbolos y significados aprehendidos en el proceso de socialización y configuración del pensamiento humano. La sociedad es un conjunto de personas que actúan, y la vida de la sociedad son las acciones que éstas realizan.

Aplicando esta teoría a la investigación social, lo principal es el estudio de la acción conjunta, que no sería simplemente la suma de todos los actos individuales, sino que la crean los actores y sus acciones, al ir acomodándose y haciéndose indicaciones unos a otros. La mayor parte de las acciones conjuntas adoptan formas pautadas y se rigen por sistemas de significados preestablecidos, como la cultura y el orden social; sin embargo, esto no determina la acción humana.

En conclusión, el Interaccionismo Simbólico, partiendo de un método de estudio participante capaz de dar cuenta del sujeto, concibe lo social como el marco de la interacción simbólica de individuos y entiende la comunicación como el proceso social por antonomasia a través del cual se constituyen simultánea y coordinadamente los grupos y los individuos.

En su dimensión metodológica, el Interaccionismo Simbólico es una perspectiva dentro de la ciencia social empírica, encaminada a ofrecer un conocimiento de la vida de grupo y el comportamiento humano que se pueda verificar.

Según Blumer, el investigador desconoce normalmente lo que va a estudiar, pero compone inconscientemente un cierto tipo de descripción de ello, acudiendo a estereotipos comunes e imágenes preconcebidas producto de teorías (Blumer, 1982). Entiende que es primordial adquirir un conocimiento directo de la vida social de los grupos a investigar, respetando ese “universo social”, entendiendo el significado de los problemas, los conceptos, los datos, y los esquemas de relación e ideas de interpretación.

De estos principios se deduce que el análisis de la interacción entre el actor y el mundo parte de una concepción de ambos elementos como procesos dinámicos y no como estructuras inalterables. De esta manera, se asigna una importancia enorme a la capacidad del actor para interpretar el mundo social.

Desde el Interaccionismo Simbólico se entiende el lenguaje como un extenso sistema de símbolos. Las palabras son símbolos porque se utilizan para significar cosas, y hacen posible todos los demás signos. Los actos, los objetos y las palabras existen y tienen significado sólo porque han sido o pueden ser descritas mediante el uso de las palabras.

A continuación encontrará un cuadro que resume las principales características de la Teoría del Interaccionismo Simbólico.

Tabla 6. Resumen de las características de la teoría del Interaccionismo Simbólico

| Teoría del Interaccionismo Simbólico | |
|--------------------------------------|---|
| ¿Qué es? | Corriente teórica que da peso específico a los significados sociales que las personas asignan al mundo que les rodea. |
| ¿Qué busca? | Generar modelos explicativos de la conducta humana y de los procesos de interacción a través de los cuales se produce la realidad social dotada de significados. |
| ¿De qué habilidades requiere? | Capacidad de interactuar mediante el interjuego con los procesos de recolección, análisis e interpretación. Facultad de generar modelos explicativos de la conducta humana apoyados en lo simbólico. |
| ¿Cuál es su principio de análisis? | Estudios de caso, análisis comparativo. |

Reflexión

Es viable adelantar cualquier investigación que tenga que ver con símbolos, moda y posturas de las personas, partiendo de la teoría del Interaccionismo Simbólico con la seguridad de que encontrará el respaldo científico apropiado que permita entender la interacción a partir de los significados que éstos evocan.

TEORÍA CRÍTICA

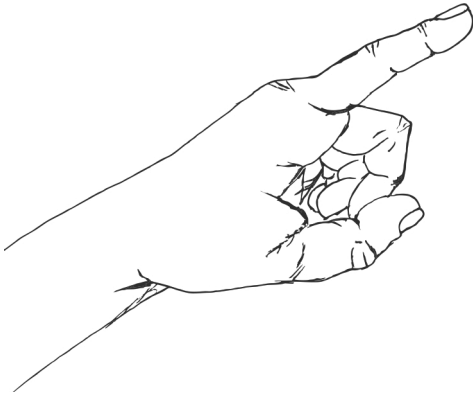

Marisol Bautista

*La crítica debe hacerse a tiempo;
no hay que dejarse llevar por
la mala costumbre
de criticar sólo después
de consumados los hechos*

Mao Tse-Tung

La Teoría Crítica es el aglutinamiento de varias teorías de diversos campos del pensamiento como son la antropología, la estética, la sociología, las artes y la filosofía, que tienen el objetivo de hacer una relectura creativa de la teoría marxista, proponiendo establecer un modo revolucionario y transformador de mirar la realidad. Por ello la Teoría Crítica más que buscar la interpretación, se muestra como un enfoque que pretende transformar el mundo. Esta ordenación hacia la transformación es lo que caracteriza a la Teoría Crítica en oposición a la teoría tradicional.

Los defensores de esta corriente de pensamiento son Theodor Adorno, Walter Benjamín, Max Horkheimer, Herbert Marcuse, Jürgen Habermas, Oskar Negt, Hermann Schweppenhäuser, entre otros, conformadores de un grupo denominado la Escuela de Frankfurt. El pensamiento central de estos filósofos es razonar sobre lo que ellos denominan el **fracaso de la modernidad**, ya que con las tesis positivistas se prometía la conformación de un mundo solidario, pero este pensamiento se entendió en razón de los fundamentos económicos y de poder, sin afrontar las diferencias culturales ni la alteridad. Por ello, desde la mirada de la Teoría Crítica, el problema no se centra solamente en la esfera económica sino también en la esfera cultural (Horkheimer y Adorno, 1947).

La misión de la Teoría Crítica consiste en analizar a profundidad los orígenes de las teorías de tipo social oponiéndose a los positivistas en cuanto al uso de dichas teorías, ya que ellos aceptan procesos y condiciones impuestos desde el poder del conocimiento. Para los teóricos críticos es indispensable que el

hombre se emancipe de estos conceptos que los coartan en su libertad, puesto que las ciencias están mediadas por valores y conllevan presunciones implícitas cuya condición de valor se esconde detrás de su evidente obviedad. Estos juicios de valor, como la conveniencia de dominar la naturaleza mediante la tecnología, deben **desenmascarse** y exponerse a la crítica.

Horkheimer en 1945 propone no un simple cambio teórico, sino una reestructuración intelectual en la que el espíritu crítico lleve hasta las últimas consecuencias la tensión entre la sociedad y los productos ideales engendrados por ella, con el fin de suprimir la oposición entre los propósitos individuales y las relaciones que afectan los procesos de trabajo en la sociedad actual.

En el libro *“Dialéctica de la Ilustración. Fragmentos filosóficos”*, Horkheimer y Adorno indican que la Modernidad, debido a la forma como entiende las relaciones de poder, propicia un conflicto entre lo concebido como norma o centro respecto a las diferencias y la alteridad las cuales son vistas desde el enfrentamiento como única posibilidad de relación (Horkheimer y Adorno, 1947).

La ciencia moderna se caracteriza por seguir una directriz en los procesos de subjetivación, con marcada tendencia hacia la homogenización y la eliminación de la diferencia. Así, la razón es usada de modo destructivo en el aspecto de pretender socavar los potenciales liberadores que siempre predicó la ciencia moderna. Es por eso que Habermas (1968) afirma que la modernidad ha truncado su proyecto emancipador, y es urgente volver a revisar la interpretación que se hace de la racionalidad, para librarla de cualquier pretensión de dominación.

Los teóricos críticos sostienen que el individuo y la masa dominados por la ideología, pierden toda iniciativa y fácilmente claudican ante la manipulación y el terror ejercidos por quienes detentan el control. De esta manera, el hombre se construye sobre abstracciones absolutas y dogmáticas al margen de los ideales racionales de libertad y felicidad que disuelven al individuo en el sistema social, olvidando sus necesidades particulares, suprimiendo así a las minorías, para prohibir y extinguir toda posibilidad de crítica, descalificando todo lo que no ofrezca resultados positivos al sistema o al poder establecidos.

Habermas, con respecto al cientificismo, afirma que éste refuerza el control tecnocrático y excluye los procedimientos racionales de la clarificación de las cuestiones prácticas, haciéndose necesario propiciar una comunidad de igualdad comunicativa para cerrar la fisura entre práctica y teoría. En cuanto a la filosofía, sostiene que su misión más sublime consiste en propiciar la autorreflexión que se engendra en la unidad de la razón teórica y de la práctica (Habermas, 1968). La crítica no puede consistir en una mera reformulación de enunciados contradictorios en aras a la recuperación de la conformidad y armonía del complejo científico.

En síntesis, la Teoría Crítica propone la no aceptación de un *statu quo* histórico-social y la formulación de un esquema en el que sea posible un pensamiento sobre el porvenir. Esta teoría presenta dos vertientes: la primera consiste en la crítica de la sociedad occidental capitalista y consumista contemporánea, y la segunda, en la de las ciencias sociales de tipo empirista y positivista.

La investigación social propuesta por la Teoría Crítica, sostiene Ritzer, plantea que la sociedad debe ser investigada como un todo, por lo que rechaza los intentos de crear sociologías especializadas en sectores de la sociedad, por encontrarse desviadas de la comprensión de la sociedad como totalidad interrelacionada (Ritzer, 1995).

Ritzer, citando a Friedman dice que la Escuela de Frankfurt centró focalmente su atención en el reino cultural, apuntando sus críticas hacia lo que sus teóricos denominaban la “industria de la cultura”, hacia las estructuras racionalizadas y burocratizadas, como las cadenas de televisión, que controlan la cultura moderna, preocupación que refleja un mayor interés por el concepto marxista de “superestructura” que por los elementos económicos.

La industria de la cultura que produce lo que convencionalmente se ha denominado una “cultura de masas”, se define como “una cultura manipulada, falsa, no espontánea y reificada”, opuesta a la verdad”. “En relación con esta industria, lo que más preocupa a los pensadores críticos son dos cuestiones: Primero, les preocupa su falsedad, piensan que se trata de un conjunto preempaquetado de ideas producidas en masa y divulgadas a las masas por los medios de comunicación; segundo, a los teóricos críticos les inquieta su efecto apaciguador, represor y entontecedor en la gente” (Ritzer, 1995).

Reflexión

Cualquier investigación que tenga que ver con pobreza y desigualdad social puede ser abordada desde la Teoría Crítica, ampliando la búsqueda de los móviles del problema a las instancias de poder y no solamente en las circunstancias propias de la población objeto de estudio.

* La reificación es un concepto en la teoría marxista que designa una forma particular de alienación en el modo de producción capitalista. Este concepto fue desarrollado por Lukacs y trabajado también por los integrantes de la Escuela de Frankfurt...

A continuación encontrará un cuadro que resume las principales características de la Teoría Crítica.

Tabla 7. Resumen de las características de la Teoría Crítica

| Teoría Crítica | |
|------------------------------------|---|
| ¿Qué es? | Parte de un concepto de la filosofía como Teoría Crítica de la sociedad, más que como creación de sistemas filosóficos o meras descripciones de la realidad. Rechaza la justificación de la realidad sociohistórica presente por considerarla injusta y opresora (“irracional”), postulando en su lugar, la búsqueda de una nueva realidad más racional y humana. |
| ¿Qué busca? | Revelar con mayor precisión la naturaleza de la sociedad. |
| ¿De qué habilidades requiere? | Fortalecer una actitud crítica de la sociedad occidental capitalista y consumista contemporánea. |
| ¿Cuál es su principio de análisis? | Fuentes interdisciplinarias, análisis de las problemáticas sociales y su relación con la estructura política y económica. |

PARADIGMA DE LA COMPLEJIDAD



Galería de Grabados (1956)
M. C. Escher (Taschen, 2002)

*Los contrarios concuerdan,
la discordia crea la más bella
armonía*

Heráclito de Éfeso

Edgar Morin, sociólogo francés, autor de la serie *El método*, la cual fue publicada en tres tomos en los años 1977, 1980 y 1986, propuso un campo nuevo en la investigación en el cual no busca la unidad de las ciencias y en cambio destaca la noción de caos y desorden. (Ciurana, 1997) En su pensamiento se subraya el concepto de ecosistema, mediante el cual explica la diversidad que surge en la autoorganización, la selección y la adaptación del mundo humano.

Con la nueva propuesta para desarrollar las ciencias, surge el concepto de **paradigma de la complejidad** y la **teoría del caos**, que agrupa a científicos de distintos ámbitos del conocimiento que insisten en la necesidad de adoptar nuevos modelos epistemológicos, teóricos y metodológicos que se ajusten más a la realidad.

Desde el prisma de la complejidad, las ciencias sociales tienen no sólo un nuevo reto para ampliar sus conocimientos, también encuentran un conjunto novedoso de herramientas que permiten estudiar los diferentes temas desde una mirada integral que tendrá en cuenta lo psicológico, lo económico, lo histórico y lo social, mientras que a su vez busca recuperar el asombro por los fenómenos, y el misterio que se manifiesta detrás de toda filosofía y religión y que unifica la empresa humana en una aventura abierta al descubrimiento de nosotros mismos, incluyendo nuestros límites y posibilidades.

Desde hace algún tiempo se había venido predicando que la experiencia humana debía ser multifacética, teniendo en cuenta que la mente del hombre a la vez que depende del cerebro, también es respuesta a tradiciones culturales y familiares, así como es influida por el momento actual que crea el concepto de aldea mundial, a la que se debe responder de acuerdo con su impacto en lo biológico, lo psicológico y lo espiritual. Así que el paradigma de la complejidad propone incluir en la experiencia investigativa todos los sectores del saber, incluso los que se consideran limitados o subordinados, eliminando el reduccionismo y la neutralidad ética.

Cuando nos proponemos entender el mundo material, biológico, cultural y espiritual en el que vivimos, nos estamos descubriendo a nosotros en nuestra integridad. El desarrollo del saber se moverá en una dirección ética, y podremos asumir la responsabilidad de nuestro destino sin pretender ser omnipotentes (Wagensberg, 2003).

Según Morín, desde el entendimiento y la aceptación del caos, podremos disipar las oscuridades sobre la realidad social y humana y poner orden y claridad sobre cuáles son realmente las leyes que nos gobiernan. La complejidad expresa nuestra confusión e incapacidad para definir de forma simple nuestras propias ideas. Recordemos que el conocimiento científico nació con la misión de disipar la complejidad de los fenómenos, sin embargo lo que ha hecho es obstaculizar el total entendimiento del laberinto humano.

La sociedad humana no es simplemente un objeto extraordinariamente complejo. Es un objeto en el que el hecho de la complejidad se nos muestra, por así decirlo, a través del espejo. No sólo como complejidad de un determinado tipo de objetos –de cosas–, sino como complejidad de los sujetos –de las mentes, de las conciencias– cuya interacción constituye el medio social propio de nuestra especie (Navarro, 2004).

Con estas ideas, los teóricos del pensamiento complejo demuestran que el método científico, ya sea el positivista o cualquier otro que enfoque la mirada sobre unos puntos específicos, en lugar de llegar al conocimiento verdadero, lo que hace es mutilar la realidad de los fenómenos de los que intenta dar cuenta, produciendo más ceguera que lucidez.

El interrogante que surge aquí es ¿cómo encarar a la complejidad dentro de la investigación social? No se trata sólo de hacer un llamado sobre una verdad probable como es la de las influencias multifacéticas en el comportamiento humano, sino que se debe intentar darle a este paradigma un estatus filosófico, científico y epistemológico para construir un método que dé respuesta al nuevo paradigma.

La complejidad no es algo definible de manera precisa ya que la sola palabra **complejo** es un término problema y no un término solución. La complejidad se deberá atender no desde un método estricto sino que se irán enfrentando progresivamente durante el camino investigativo, en el cual aparecerán límites,

insuficiencias y carencias del pensamiento científico limitado, que son las condiciones que abrirán la vía para asumir el desafío de lo complejo.

No se trata de retomar la ambición del pensamiento positivista de controlar y dominar la naturaleza mediante su conocimiento. Lo que busca el paradigma de la complejidad es ejercitar el pensamiento en asumir los retos que se van presentando y enfrentarlos mediante el diálogo de saberes y la negociación del discurso con la realidad.

Hay que reconocer que la complejidad elimina la simplicidad y los pasos únicos de los diseños metodológicos, puesto que el pensamiento complejo busca dar alternativas en el momento en que falla el pensamiento simplificador, integrando todo el caos para dilucidar el orden y la claridad en el conocimiento de lo humano. Mientras que el pensamiento positivista desintegra la complejidad de lo real, el pensamiento complejo busca integrar los diversos factores de la realidad, rechazando los reduccionismos unidimensionales y apostándole al conocimiento multidimensional.

La complejidad puede entenderse como un tejido de componentes heterogéneos inseparables asociados que presenta la paradoja de lo uno en lo múltiple. Desde el tema de la investigación social, la complejidad debe verse como el tejido de acciones, eventos, interacciones, determinaciones y azares que componen nuestro mundo fenoménico.

Dentro del abordaje de la realidad humana se ha hecho evidente que la vida no es una sustancia sino un fenómeno de auto-eco-organización demasiado complejo, que no está sometido a los principios simples y determinantes y por lo tanto obedecen a principios de inteligibilidad complejos y cambiantes, que deben ser afrontados y no disueltos ni ocultos con el ánimo de establecer un dominio absoluto a partir de un supuesto conocimiento.

El pensamiento impuesto por la ciencia positiva es simple y por tanto resuelve problemas simples. Mientras que el pensamiento complejo no resuelve los problemas sino que se constituye en una estrategia que permite enfrentarlos con ánimo de resolverlos. Lo que hace el pensamiento complejo es dar una señal que básicamente dice *No olvides que la realidad es cambiante y que lo nuevo puede surgir y de todos modos va a surgir* (Morin, 2003).

La Complejidad es la apuesta y no el resultado. El paradigma de la complejidad debe ser visto como una empresa en permanente construcción, que traerá siempre nuevos conceptos, nuevos descubrimientos, nuevas visiones y nuevas reflexiones que se enlazarán y acoplarán en una cadena interminable. Es un principio teórico, un paradigma de la apertura que requiere de nuestro asombro y esfuerzo para elaborarse. Que interroga lo más sencillo y lo más complicado: El pensamiento complejo no es un punto de llegada sino el de partida para asumir una acción más rica y menos determinista.

A continuación encontrará un cuadro que resume las principales características del Paradigma de la complejidad.

Tabla 8. Resumen de las características del Paradigma de la Complejidad

| Paradigma de la Complejidad | |
|------------------------------------|--|
| ¿Qué es? | <p>La complejidad es entendida como un tejido de elementos heterogéneos inherentemente asociados: presenta la paradoja de lo uno y lo múltiple.</p> <p>Critica la pretensión de la ciencia tradicional de ser una actividad objetiva de científicos neutrales, poseedores de un método seguro para establecer el conocimiento verdadero y universal.</p> <p>Es una opción ideológica que orienta un modelo de pensamiento y de acción ciudadana basada en la multiplicidad de factores que afectan la actuación social y humana.</p> |
| ¿Qué busca? | <p>Intenta situar el lugar de las observaciones cotidianas y ligarlas al ejercicio investigativo científico para abarcar el mundo real con una mirada integral.</p> |
| ¿De qué habilidades requiere? | <p>Capacidad de asombro, apertura de pensamiento y reconocimiento de la multiplicidad de factores que influyen en cada fenómeno.</p> |
| ¿Cuál es su principio de análisis? | <p>La vida cotidiana, la particularidad histórica, la diversidad cultural y la complejidad humana y social.</p> |

Reflexión

Cuando se adelanta una investigación dentro del paradigma de la complejidad se tienen en cuenta diferentes aspectos dentro de la población estudiada. Ejemplo de ello sería la violencia intrafamiliar de un grupo poblacional determinado donde tendríamos en cuenta factores históricos, económicos, políticos, sociales, culturales y psicológicos para encontrar las verdaderas razones de los hechos violentos así como proponer soluciones que abarquen todos los tópicos de la cotidianidad de la población.

Lectura complementaria

HERMENÉUTICA CRÍTICA

(Mendoza, México 2005)

Introducción

En este artículo proponemos a la hermenéutica como un ámbito para comprender críticamente al proceso de racionalidad vital, se trata entonces de proponer nuevos fundamentos teóricos para analizar las relaciones humanas fincadas en el ejercicio de la razón de vida plena para toda la humanidad y los problemas por los cuales actualmente atraviesa en el campo de la significación teórica.

Con la hermenéutica como horizonte de comprensión crítico, daremos un giro en la investigación tradicional de los campos de trabajo comunicativo, sobre todo los que no aceptan el sentido complejo de la realidad comunicativa como lo multiforme constitutivo de la vida. Este artículo tiene como objetivos abrir la necesidad dialógica de nuevas formas de entendimiento sobre el significado de la realidad como diversa y compleja.

Veremos cómo la hermenéutica crítica en principio significaría el arte de interpretar, pero este no es su sentido exclusivo, su continuidad en la historicidad (como un tiempo infinito), da cuenta de la hermenéutica crítica y cómo ésta nos sirve para aceptar la interpretación como un proceso de ruptura en los efectos no intencionales de un orden interpretativo de univocidad. La exposición de este criterio nos parece una condición necesaria para la construcción crítica del conocimiento en la dimensión de lo social y en específico en las relaciones comunicativas.

Otro criterio fundamental en la hermenéutica crítica es que la capacidad interpretativa también participa de lo caótico y, se define como una relación

compleja de efectos intencionales y no intencionales que la hacen una acción siempre incumplida; es decir que toda interpretación es siempre infinita y en permanente cambio. El hecho de que la perspectiva acrítica de la hermenéutica la vea como la interpretación al servicio del mantenimiento de relaciones funcionales, no significa la desaparición de otras formas de hermenéutica para espacios sociales complejos.

La hermenéutica crítica se opone a considerar que la interpretación es un factor de la reproducción, y que con éste se pueden eliminar todos los mal entendidos, la hermenéutica crítica se supone anudada con los efectos no intencionales de la comunicación que en más de una ocasión determinan a los efectos intencionales de la hermenéutica vista en su sentido funcional es el espacio "idóneo" donde se anula el caos social y se reducen a su mínima expresión los "errores en la interpretación" como accidentes o disfunciones de la praxis social.

Los efectos no intencionales, el caos, no desaparecen en la interpretación al solamente considerarlo accidental, esta acción significa forzar la interpretación de la realidad, eliminando a la corporalidad viviente y su lingüisticidad que no se ajusta a la funcionalidad del de la sociedad de la univocidad.

El problema de investigación propuesto, se puede traducir al siguiente cuestionamiento: ¿Cuáles son los nuevos sentidos de la hermenéutica crítica que resalta la lingüisticidad de la corporalidad viviente y sus permanentes nuevos sentidos de interpretar? El análisis histórico del desarrollo de la hermenéutica -en este artículo- nos permite dar cuenta sobre el sentido vital del proceso de interpretación. La hipótesis es que la interpretación no es una esencia absoluta al margen de los efectos no intencionales de las acciones intencionales. La interpretación no es el recurso comunicativo para reprimir o controlar el ejercicio interpretativo de lo no intencional.

Al describir un análisis histórico de la hermenéutica, encontramos que ésta representa un proceso contradictorio donde las distintas formas de interpretación y el reconocimiento de sus fundamentos siempre abren un espacio de contenido futuro.

Una interpretación hermenéutica tiene que dar cuenta que la interpretación unívoca puede homogenizar ciertos ámbitos particulares de la realidad pero no puede hacer desaparecer sus efectos no intencionales, pues esta situación limita la riqueza vital de la interpretación.

Estamos ciertos que la hermenéutica es una forma de vida, aunque en este artículo acentuaremos los modelos hermenéuticos como herramienta metodológica. Esta manera de significarla busca recuperar la capacidad interpretativa, la hermenéutica crítica nos sirve para darle fundamento al hecho de que la praxis social no puede ser acrítica de sus efectos intencionales y no intencionales.

Elaborar un artículo sobre la hermenéutica, no solamente tiene una importancia teórica, también responde como una condición de posibilidad para in-

terpelar contra la sociedad del discurso unívoco totalitaria. Se trata de construir una hermenéutica del límite que nos sirva para interpelar a la violencia del consenso que es sorda a su coerción y a sus argumentos de hegemonía.

Una hermenéutica articulada a la crítica tiene que producir espacio que no se limite a un orden establecido, donde la interpretación juegue un papel trascendental para comprender los riesgos en los que nos encontramos como sociedad globalizada del discurso unívoco.

Pensamos que las nuevas formas de interpretación crítica es una de las condiciones de necesidad para generar espacios de diálogo con un discurso que se asume y ejerce como totalitario.

Sería una ilusión de la “mala infinitud” pensar que con la hermenéutica crítica, daremos respuesta a todos los problemas sociales en términos universales; el ejercer la interpretación nos da mejores condiciones de posibilidad para el diálogo, cuya condición sea el ejercicio de la racionalidad vital y se ejerza para un análisis sobre la compleja situación que hoy estamos atravesando como humanidad.

Actividad de repaso de la primera unidad

1. Investigue sobre dos estudios relevantes de la investigación social uno con metodología cuantitativa y otro con cualitativa, señalando para cada uno de ellos autor, año, título o tema y técnica.
2. ¿Cuáles son las palabras interrogativas que más se identifican con la investigación cualitativa y la cuantitativa?
3. Elabore un breve resumen histórico del surgimiento de la metodología cualitativa donde se destaquen los autores que fueron claves en esta visión de la investigación.
4. Explique qué es un paradigma.
5. Elabore un cuadro comparativo por cada una de las clasificaciones sobre paradigmas de investigación. Este cuadro debe contener cuatro (4) casillas: base filosófica, objeto general de estudio, conceptos básicos de la teoría y, función final de la investigación.
6. Señale cuáles pueden ser los inconvenientes y las fortalezas en el abordaje de una investigación en el área educativa, desde cada uno de los modelos investigativos.

7. ¿Qué problemas éticos se pueden presentar en un trabajo investigativo de tipo social?
8. ¿Qué es epistemología?
9. Elabore un mapa conceptual sobre los paradigmas epistemológicos.
10. Explique qué fortalezas y qué debilidades encuentra en cada una de las perspectivas epistemológicas expuestas anteriormente.
11. ¿Qué entiende por teoría?
12. Elabore un cuadro sinóptico de cada una de las teorías expuestas.
13. ¿Cómo se explica el concepto de “*Self*” en la teoría del Interaccionismo Simbólico?
14. Identifique cinco tesis principales que sintetizen el contenido de la lectura complementaria.

Segunda unidad

Aproximaciones metodológicas en la investigación cualitativa

*El que sirve de guía en el paso de un río, Teéetes,
dice que el agua misma indicará su profundidad.
En igual forma, si entramos en la discusión presente,
quizá los obstáculos que se presenten
nos descubrirán lo que buscamos,
mientras que si no entramos, nada se aclarará*

Diálogos de Platón

INTRODUCCIÓN

Comenzamos recordando que la ciencia es un tipo particular y específico de conocimiento, caracterizado por una serie de cualidades que la distinguen de otro tipo de saberes. Por lo tanto para lograr un conocimiento de naturaleza científica, es indispensable seguir determinados procedimientos que nos permitan alcanzar el fin que procuramos, ya que el conocimiento científico no puede ser alcanzado de forma azarosa o con descubrimientos fortuitos, es indispensable organizar las acciones mediante algún método, así como respaldarnos en las teorías existentes, para poder asumir el camino que nos aproxime a esa meta.

En la presente unidad se describirán los métodos más utilizados en la Investigación Cualitativa como son el etnográfico, la investigación-acción-participativa, el método fenomenológico, la investigación evaluativa y el método de la teoría fundada. Así se expone la diferencia entre los diversos métodos para ofrecer al estudiante una matriz amplia de posibilidades de abordaje en el estudio de problemáticas sociales, que se amolden a las necesidades de cada caso.

GENERALIDADES



*No tengo talentos especiales, pero
sí soy profundamente curioso*

Albert Einstein

Armario Antropomorfo con cajones (1936).
Salvador Dalí (Weyers, 1999)

La palabra método se deriva del griego que significa “camino para llegar a un resultado”, es decir que podemos definirlo como el procedimiento que se utiliza para obtener conocimientos científicos.

El estudio del método o de los métodos, si se quiere dar al concepto un alcance más general, se denomina metodología, y abarca la justificación y la discusión de su lógica interior, el análisis de los diversos procedimientos concretos que se emplean en las investigaciones y la discusión acerca de sus características, cualidades y debilidades.

Según Carlos Sabino, se habla de metodología de la investigación para hacer referencia a los pasos y procedimientos que se han seguido en una indagación determinada, para designar modelos concretos de trabajo que se aplican en una disciplina o especialidad y también para hacer referencia al conjunto de procedimientos y recomendaciones que se transmiten al estudiante como parte de la docencia en estudios superiores (Sabino, 1992).

No obstante, los términos método y metodología no tienen una acepción unificada en los diversos libros, por lo que en este texto se recomienda asignar al concepto de método el significado general de **modelo que se sigue en la investigación científica**. En cuanto al de metodología, pensamos que lo más adecuado es considerarla como el estudio y análisis de los métodos, reservando los términos técnicas y procedimientos para hacer alusión a los aspectos más específicos y concretos del método que se usan en cada investigación.

Siguiendo a Sabino, el método se refiere entonces a la lógica interior del proceso de descubrimiento científico, y a él le corresponde no solamente orientar la selección de los instrumentos y técnicas específicas de cada estudio sino

también, fundamentalmente, fijar los criterios de verificación o demostración de lo que se afirme en la investigación.

La historia de la ciencia permite afirmar que el método, como camino que construye el pensamiento científico, se va constituyendo, en realidad, junto con ese mismo pensamiento, indisolublemente unido. Es falsa la imagen que nos presenta el método como un todo acabado y cerrado, como algo externo a la práctica cotidiana de los investigadores, por cuanto él está estrechamente unido a los aportes, teóricos y prácticos, que se van realizando.

La ciencia no avanza por medio de un proceso mecánico, como si bastara con formular un problema de investigación, aplicar el método correcto y obtener el resultado apetecido. La investigación es un proceso creativo, atestado de dificultades imprevistas y de asechanzas paradójicas, de prejuicios invisibles y de obstáculos de todo tipo.

En síntesis, la metodología hace referencia al conjunto de métodos utilizados por las ciencias y disciplinas con el fin de llegar, de forma más directa, al conocimiento y a la formulación de las conclusiones de una investigación dada. La investigación de tipo cualitativo puede ser abordada desde diversos métodos y los más utilizados se exponen a continuación.

El pluralismo metodológico en el enfoque cualitativo, se impone en nombre de la diversidad de los objetos de las ciencias sociales y humanas y de la necesidad de adaptar los métodos a sus especificidades. Según Anadón, no es posible abordar de la misma manera fenómenos tan diferentes como la toma de decisiones, los modelos de enseñanza, las relaciones sociales, los factores del abandono escolar, e incluso los cambios históricos que afectan los fines educativos (Anadón, 2008, vol. XXVI). De ahí que para cada objeto de conocimiento, exista un método más apropiado que otro.

La investigación etnográfica

*“Todo tiene un alma, los árboles,
las montañas, los ríos,
los animales, el viento, la nube,
el rayo, todo en la Naturaleza
es encarnación de Fuerzas Superiores
que pueden ayudar o destruir, según
nuestra actitud hacia ellas; por esto les
debemos un sentimiento de
gratitud por el sustento que nos dan...”*

Sabiduría ancestral Kogi,
grupo indígena colombiano



Fotografía de trabajo etnográfico
realizado en Falan-Tolima, 2009 (Angélica Molina)

La etnografía es el estudio descriptivo (*graphos*) de la cultura (*ethno*) de una comunidad. El término es una denominación acuñada en el ámbito de los estudios antropológicos culturales. A juicio de Levi Strauss, uno de los pioneros en esta modalidad investigativa, en el esfuerzo de instaurar una verdadera ciencia del hombre, existen tres niveles: etnografía, etnología y antropología que abarcan el método estructural de investigación (Levi-Strauss, 1995).

Para Anadón, la etnografía es percibida como un enfoque que requiere una inmersión directa del investigador en el medio estudiado con el fin de aprehender el “estilo de vida” de un grupo a partir de la descripción y la reconstrucción analítica e interpretativa de la cultura, de las formas de vida y de la estructura social del grupo estudiado. Así, una familia, un establecimiento escolar, o una clase, son algunos ejemplos de las unidades sociales y educativas que pueden ser estudiadas con un enfoque etnográfico (Anadón, 2008, vol. XXVI).

CONCEPTOS BÁSICOS EN ETNOGRAFÍA

*Si buscas resultados distintos,
no hagas siempre lo mismo*

Albert Einstein

Tradicionalmente la etnografía se entiende como la disciplina dedicada a la observación y descripción de los distintos aspectos de una cultura o pueblo determinado, como la población, las costumbres, la simbología y los medios de vida.

Nos recuerda Hugo Cerda, que inicialmente la etnografía se entendía como una técnica que procuraba la recopilación más completa y exacta posible de la información necesaria para reconstruir la cultura y conocer los fenómenos sociales propios de comunidades y grupos muy específicos (Cerda, 1995). Pero los desarrollos posteriores de la antropología, significaron un cambio para la etnografía, ya que la sola descripción de una realidad cultural muy concreta no era suficiente y se llegó a la definición del denominado **estudio integral** de la sociedad, entendiéndose como tal el esfuerzo por describir tanto las interrelaciones funcionales existentes entre instituciones sociales de cada grupo humano, como las relaciones de aquellas con las necesidades básicas universales del hombre.

Al describir una comunidad en concreto, los etnógrafos recogen información sobre su ubicación y entorno geográfico; además, investigan todos los aspectos de la cultura del grupo, incluida la alimentación, vivienda, vestimenta, elementos de transporte y economía; sus costumbres relativas a gobierno, bienes y división del trabajo; sus esquemas de producción y comercio; sus costumbres en cuanto a nacimiento y crianza de los hijos, ritos de paso o iniciación a la edad adulta, matrimonio y muerte; sus creencias religiosas referentes a la naturaleza y al universo, y sus interpretaciones artísticas, mitológicas y ceremoniales en su entorno natural y social.

Acerca del alcance de la etnografía, es importante aclarar que más que describir, permite reflexionar constante y profundamente sobre la realidad, asignando significaciones a lo que se ve, se oye y se hace, desarrollando aproximaciones hipotéticas, redefiniendo continuamente, hasta llegar a construir e interpretar esa realidad sin anteponer el sistema de valores del investigador, lo cual conduce a la reconstrucción teórica.

Una investigación con el método etnográfico, trata de identificar formas invariables que están conformadas por elementos que se consideran esenciales, de manera que la forma invariable de un objeto se convierta en su estructura. A esta última, ya sea sistema o subsistema, se le define como una totalidad regida

por una coherencia interna; además en ese sistema debe existir una autorregulación que permita las transformaciones necesarias.

La etnografía introdujo la **observación participante**, que hoy se ha constituido en un medio importantísimo de su labor investigativa. Según Cerda, se definieron y se clarificaron sus fundamentos metodológicos y conceptuales en los siguientes puntos:

- a. Abandona las preconcepciones o estereotipos frente a los fenómenos sociales observados, y explora la manera como aquéllos son vistos y construidos por sus participantes.
- b. Convierte lo conocido en extraño, lo común en extraordinario y registra lo que se da por hecho e indaga sobre las razones del por qué existe, por qué es así y no de otra manera.
- c. Asume que para comprender lo particular se necesita relacionarlo con su medio, con su contexto.
- d. Utiliza la teoría social existente sobre el problema o el fenómeno estudiado para guiar la propia investigación.

PASOS A SEGUIR EN LA INVESTIGACIÓN ETNOGRÁFICA

*Si tu intención es descubrir la verdad,
hazlo con sencillez, la elegancia déjasela al sastre*

Albert Einstein

El proceso etnográfico corresponde al trabajo de campo realizado mediante la observación participante a lo largo de un tiempo suficiente, compartido con la comunidad. Este proceso comprende los siguientes pasos (Aguirre Baztán, 1995):

- a. **Demarcación del campo.** La elección de una comunidad concreta, delimitada y observable, constituye la primera decisión etnográfica. Enseguida se debe elaborar el plan de trabajo teniendo en cuenta que el proyecto es un *a priori* que constantemente se revisa. En este proyecto se especifica la comunidad que se va a estudiar, los objetivos que se pretenden en el estudio, los recursos humanos, técnicos y económicos con que se cuenta, el tiempo que durará la investigación.

- b. **Campo temático.** El primer paso a enfrentar en el diseño de un estudio etnográfico es la delimitación del campo temático de la indagación. Éste mantiene una condición genérica, en tanto lo característico del enfoque es la construcción del objeto de estudio como producto del proceso de investigación. Ejemplos de campos temáticos pueden ser: pautas de crianza, embarazo adolescente, violencia social. Luego se determina el contexto de ocurrencia, como aproximación a lo concreto, que es el espacio donde comienza a hacerse real el campo temático como condición genérica.
- c. **Preparación y documentación.** En todo estudio etnográfico se hace imprescindible la documentación bibliográfica y de archivo; se trata de un trabajo previo para conocer las fuentes de la identidad cultural y la historia de las problemáticas. También se utilizarán fuentes orales que se utilizan como complemento a la tradición escrita. Una vez obtenida la información oral y escrita, el etnógrafo puede reorganizar su proyecto, a la vista de los datos obtenidos. Solo queda la preparación física y mental para emprender el “viaje etnográfico”.
- d. **El diseño.** Para abordar el diseño del proyecto tendremos en cuenta los siguientes pasos:
- Delimitación del campo temático, lo cual incluye revisión bibliográfica actualizada.
 - Las preguntas directrices, donde se establece la formulación del problema a indagar. La pregunta directriz se caracteriza por la ausencia de relaciones causales y por tener un carácter genérico en su formulación, pero restrictivo en relación con el campo temático. Las preguntas directrices que delimitan el tema o el campo temático de un proyecto surgen de una triple relación entre las percepciones del investigador, la experiencia vivida y la revisión bibliográfica.
 - El contexto de ocurrencia claramente acotado.
 - La delimitación del caso a estudiar con su justificación socio-histórico-cultural.
 - Descripción de la forma en que se llevará a cabo el trabajo de campo, incluyendo los instrumentos de recolección de datos.
 - Descripción de la forma en que se procederá a compartir los hallazgos de la indagación con las personas que viven y accionan en el caso estu-

diado, ya que sus comentarios deben ser considerados en la redacción final del informe.

- e. **Investigación de campo.** Es la aplicación del proyecto realizado y comienza con la llegada al lugar donde se realiza la etnografía. No siempre hay una aceptación fácil del investigador, algunas veces hay rechazo o desconfianza. Luego de hacer un acercamiento y ser aceptado por la comunidad se procede a escoger los informantes, que deben ser personas de la comunidad que representen lo tradicional de la cultura.

La información suministrada por los informantes, algunas veces debe ser confidencial. Aunque ciertas personas se sienten orgullosas de aparecer en los informes con sus nombres. Estas informaciones deben ser enriquecidas con la observación que complementa los datos al tenerse en cuenta gestos, dudas y diversas expresiones que son importantes en el momento del análisis. Toda esta información se registra de manera ordenada añadiendo observaciones y análisis del investigador.

- f. **Recolección de información.** El proceso de recolección de información es el que da significado y sentido al trabajo de campo. Es el momento en el cual el investigador produce su inmersión en el caso a estudiar.

Para poder realizar un trabajo de campo efectivo y riguroso, el investigador se involucra en una tarea que, nos recuerda Araceli de Tezanos, debe presentar las siguientes condiciones (Tezanos, 2004):

- Establecer y cuidar el vínculo con las personas, fundado en el respeto mutuo y la diferencia.
- Respetar el orden jerárquico de las personas de la comunidad.
- Dar a conocer el proyecto a las personas con quienes se llevará a cabo el trabajo.
- Preparar el manejo de sus instrumentos de recolección de datos.
- Mantenerse alerta a todos los eventos.
- Estar presente en todos los acontecimientos que se presentan.
- Estar dispuesto a participar en las actividades a las cuales sea invitado.
- Mantener al día su cuaderno de notas.

- g. **Conclusión.** Finalmente hay que preparar la terminación del trabajo y comenzar la elaboración de la ruptura para el abandono del campo. Una vez terminado el trabajo de campo, conviene recoger y ordenar los datos acumulados para permitir su traslado y su utilización posterior en la redacción del informe final.

REGISTRO DE LOS DATOS

Conoceréis la verdad y la verdad os hará libres

Luc. 8:32

El etnógrafo tiene el compromiso de alcanzar una descripción profunda que le permita interpretar no sólo las conductas sino también sus significados en un determinado contexto cultural, descubriendo e interpretando lo relevante, lo que tiene sentido para el actor, a fin de formular conclusiones realmente significativas de la realidad abordada. Para garantizar que así sea, es preciso tener presente tanto la realidad cultural como las acciones concretas de los individuos con miras a articular los significados culturales con la visión del grupo observado y con la perspectiva del etnógrafo.

Esto lleva a considerar el trabajo etnográfico como una forma particular de construir el objeto de la investigación (“lo que se investiga”), con plena conciencia de que en esta forma particular de construir la realidad subyacen supuestos teóricos relacionados con una concepción general de la cultura como totalidad.

Según Watson, citado por Montero, una característica relevante de la Etnografía es que incorpora las experiencias, creencias, actitudes, pensamientos, reflexiones, de los participantes (Montero, 1996). La etnografía considera tales aspectos en los mismos términos y significados que le dan las personas a sus acciones, ya que hacer etnografía supone describir e interpretar los fenómenos sociales desde la propia perspectiva del participante: **tal como son expresadas por ellos mismos y no como uno los describe.**

Araceli de Tezanos denomina a los registros etnográficos “naturales” ya que en la etnografía el investigador anota todo, privilegiando la textualidad del lenguaje y sus entonaciones. También se incluyen las conductas no verbales. Para poder inscribir el todo de lo observado, se maneja la siguiente simbología:

| | |
|--|---|
| <p>// Conductas no verbales</p> <p>“ ” Lenguaje textual</p> <p>‘ ’ Lenguaje casi textual</p> | <p>() Opinión del observador</p> <p>.... Ausencia de texto, en la imposibilidad del observador de anotarlo o de recuperarlo de una grabación mecánica.</p> |
|--|---|

Un formato de registro de datos, propuesto por Araceli de Tezanos, apropiado para la investigación etnográfica es el siguiente:

Fecha: _____

No. de registro: _____

Lugar: _____

Nombre del observador: _____

Texto de la narración

Anotación de
temas culturales o
precategorias

Comentarios del investigador

ELABORACIÓN DEL INFORME ETNOGRÁFICO

*Nuestra misión en la tierra es
descubrir nuestro propio camino.
Nunca seremos felices si vivimos
un tipo de vida ideado por otra persona*

James Van Praagh

La exposición de resultados de una investigación cualitativa-interpretativa se articula en dos momentos: uno descriptivo y otro interpretativo (Tezanos, 2004).

Momento descriptivo

El momento inicial tiene en cuenta que una primera característica de la descripción hace referencia a la condición inicial de la comunidad. La descripción se hace sobre lo que se ve y se toca. Se observa qué es el objeto investigado y la forma en que se manifiesta a partir de las percepciones y conductas de los actores involucrados en el caso estudiado. De esta manera, el investigador se convierte en un traductor del texto cultural en la escritura de la descripción. Es descubrir en la comunidad un museo viviente, explicado por los actores sociales.

La descripción es una lectura minuciosa y rigurosa de los registros, es decir, una lectura de la escucha ya que en los registros encontramos al otro, su voz, sus visiones del mundo que lo rodea y de sus relaciones con los otros. El investigador no debe medir desde sus propios significados, el modo de expresión de los miembros de la comunidad. El ejercicio descriptivo es el que aporta el significado al objeto en la exposición de resultados. Significado que está autocontenido en el texto descriptivo que se produce, en tanto la descripción responde a las preguntas: ¿qué es? y ¿cómo es?

Momento interpretativo

En el momento anterior, el etnógrafo recogió la forma del objeto de estudio, pero esto es sólo el inicio de su investigación. Ahora debe acceder a aquello que permanece oculto a la inmediatez de la mirada: la esencia del objeto. Es decir las significaciones que dan razón de su existencia y que a su vez explican su forma. Le corresponde en este momento asumir el desafío de la interpretación mediante una relación entre la afirmación de la teoría con la información recogida por el observador-investigador. Este procedimiento, según Tezanos, recibe

el nombre de triangulación investigativa y abre el camino a la resignificación de las categorías, aportando el avance de las formaciones disciplinares que articulan las ciencias sociales.

En el proceso progresivo de la descripción se van abriendo caminos para responder a preguntas que trascienden el qué y el cómo del objeto, es decir de su significado, tal como se evidencia en la descripción. Dichos interrogantes interpelan el por qué de esa forma en que se presenta la realidad. Es decir, la descripción está estrechamente vinculada al proceso de interpretación. Es imposible emprender la tarea interpretativa si no se cuenta con una muy buena descripción.

Para la interpretación, se apela al análisis hermenéutico que se funda en el reconocimiento de la alteridad, y es en ese reconocimiento del otro como diferente donde encuentra su significado este enfoque investigativo. La hermenéutica sustenta un proceso de conocimiento mediato por los textos, que es un ir y venir de lo inteligible a lo interpretativo pasando por lo comprendido. El proceso de análisis hermenéutico permite abrir conceptos e indagar acerca de cuáles son los elementos que constituyen a ese concepto.

De esta manera se realiza una investigación etnográfica de principio a fin. Cabe aclarar que no toda investigación que contenga la técnica de la observación participante es etnográfica. Ya que la etnografía exige la convivencia por un período de tiempo suficiente con la comunidad investigada. Algunas personas comparten amplios lapsos de tiempo con la comunidad con el objeto de investigar alguna problemática, utilizan la observación y comparten técnicas similares a las de la etnografía, sin embargo el tiempo dedicado a esta labor se interrumpe por sesiones semanales lo cual no corresponde a la investigación etnográfica.

La triangulación interpretativa se explica en el siguiente cuadro, basado en el esquema elaborado por Araceli de Tezanos.

| La realidad | Teoría acumulada | Observador-investigador |
|---|--|---|
| Corresponde a los actores sociales con sus vivencias, representaciones mentales y reflexiones, que se plasman en los registros de observación e interacción, también los documentos, representados ahora en un texto descriptivo que articuladamente manifiesta la forma, la apariencia del objeto. | Concierne a las conceptualizaciones que articulan la formación disciplinaria específica del investigador y que utiliza con el ánimo de profundizar la comprensión de lo encontrado y a las cuales aporta desde el proceso de interpretación. | Es el sujeto situado en un horizonte histórico que llega a la comunidad portando sus propias experiencias, prejuicios, saberes y conocimientos. |

LIMITACIONES DEL ESTUDIO ETNOGRÁFICO

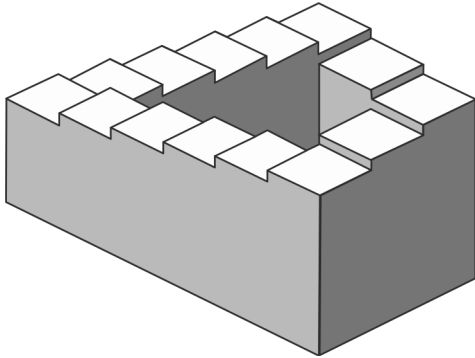

*Si vives mirando hacia el sol,
no verás las sombras*

Helen Sëller

Escalera Imposible (1961) M. C. Escher (Taschen, 2002)

En el transcurso de la investigación etnográfica, en sus diversos momentos, podemos encontrarnos con dificultades en el acceso al escenario de estudio, a los informadores clave, y a la subjetividad del investigador y de los informantes. Por esta razón a fin de validar los resultados de la investigación se plantea la triangulación de los datos (estadísticos, documentales, otros), con las interpretaciones del investigador, y las observaciones de los participantes del estudio o de los informantes.

En cuanto al diseño metodológico, éste exigiría atención constante a los intereses que orientan la producción de los datos, el análisis y posterior articulación de éstos en el informe de investigación.

En síntesis, las limitaciones que puede presentar un estudio etnográfico pueden ser:

- La confusión del método con otras formas de investigación de tipo participativo: algunos investigadores confunden la participación frecuente con la comunidad como un ejercicio etnográfico.
- El fuerte afianzamiento de epistemologías y estrategias metodológicas del paradigma tradicional: el método etnográfico es totalmente abierto para poder describir y luego interpretar el verdadero significado de los actos sociales.
- El poco entrenamiento que posee el investigador principiante en estudios etnográficos.

- La manipulación de los datos surgidos de la investigación etnográfica.
- El rechazo de la población al investigador: si el investigador no es debidamente aceptado en la comunidad se enfrentará con limitantes fuertes que le impedirán el acceso al mundo simbólico del grupo social.

A continuación encontrará un cuadro que resume las principales características del Método Etnográfico:

Tabla 9. Resumen de las características del Método Etnográfico

| Método Etnográfico | |
|---|--|
| ¿Qué es? | Es un método de investigación cualitativo dedicado a la observación y descripción de los distintos aspectos de una cultura o pueblo determinado, como el idioma, la población, las costumbres y los medios de vida. |
| ¿Qué busca? | Comprender una determinada forma de vida desde el punto de vista de quienes pertenecen de manera natural a esta. Su meta es captar la visión de los nativos, su perspectiva del mundo que los rodea, el significado de sus acciones, de las situaciones que ellos viven y su relación con otras personas de la comunidad. |
| ¿De qué habilidades requiere? | Capacidad de inmersión cultural para reconocer los medios empleados por los miembros de un grupo cultural para organizar su vida social común, y desentrañar el significado íntimo de ese mundo particular. |
| ¿Cuál es su principio de análisis? | Etnometodología. |
| ¿Cuáles son las técnicas de recolección apropiadas? | Observación participante, entrevistas a profundidad. |
| ¿Cómo se hace el registro de los datos? | Diario de campo, fotografía. |

Reflexión

Un tema apropiado para ser investigado desde la etnografía es el estudio de los mitos y ritos de un grupo poblacional.

Investigación- Acción-Participativa

*Nunca he conocido a un
hombre tan ignorante
que me fuese imposible
aprender algo de él*

Galileo Galilei



Marisol Bautista

La investigación asume en la actualidad una función de transformación social, donde se reconoce el saber popular y la capacidad de afrontar sus propias problemáticas, lo cual equivale a asumir el compromiso, mediante la investigación, de reducir las desigualdades y exclusiones, así como a incrementar la justicia social y promover la redistribución del poder.

Desde este principio, la investigación es entendida como un proceso de producción de conocimientos que empieza en las necesidades de los grupos desposeídos y termina en soluciones teóricas y aplicativas, que puedan ser aprovechadas por los núcleos de decisión a favor del mejoramiento de los estándares de vida de esas mismas clases desposeídas. Esta es la fuerza que mueve la Investigación-Acción-Participación.

CONCEPTO

*Pues en verdad el gran amor nace de
un gran conocimiento del objeto amado*

Leonardo da Vinci

La investigación-acción fue entendida inicialmente alrededor de los años 40 del siglo XX, por Kurt Lewin, como un proceso continuo en espiral por el que se analizaban los hechos, se conceptualizaban los problemas, se planificaban las acciones pertinentes, se ejecutaban, para pasar luego a un nuevo proceso de conceptualización. La manera en que Lewin concebía ese proceso estaba aún cargada de supuestos elitistas y de concepciones del cambio social y alucinaba con la eficacia de la acción instrumental.

Más tarde, Lourdes Merino y Enrique Raya proponen establecer diferencias entre Investigación-Acción e Investigación-Acción-Participativa (IAP), situando a la primera como una aplicación del método científico a un problema con voluntad praxeológica y con cierta participación de los afectados (Merino y Raya, 2005). La IAP, a diferencia de la anterior, se propone como un tipo de investigación-acción que incorpora los fundamentos epistemológicos de la teoría crítica, para organizar el análisis y la intervención como una pedagogía social constructiva que se contrapone a los privilegios del proceso de investigación como punto de partida para un cambio social de alcance indeterminable. De esta manera, la búsqueda del conocimiento se entiende como un proceso colectivo, cuyos resultados y la utilización de los mismos son obtenidos por los colectivos sociales quienes determinan el proceso de conocimiento a la vez que experimentan, en el mismo, un progreso en la maduración colectiva que permite asumir el control de los problemas que los afectan.

Por otra parte, los iniciadores de la IAP se previenen contra su propio poder concibiéndose como participantes y aprendices en el procedimiento, ya que por una parte, aportan sus conocimientos y por otra, se convierten, también en objeto de análisis. Los investigadores entran así en un proceso en que la objetivación de sí mismos los convierte en una fuente de conocimiento natural, a la vez que son testigos de la calidad emancipatoria de su actuación.

DATOS HISTÓRICOS DE LA IAP

Como se dijo en el apartado anterior, el origen de la Investigación-Acción, proviene del psicólogo social Kurt Lewis (1947) quien a raíz de la segunda guerra mundial, propuso una forma de investigación que cumpliera con el propósito de enfrentar los problemas sociales de forma práctica y rápida.

Dentro de este modelo de **conocer-haciendo**, el investigador asumiría un papel de **agente de cambio**, con el apoyo permanente de los sujetos a quienes iban destinadas las propuestas de intervención. Con este modelo de investigación, Lewis proponía una nueva forma de intervención social que intercalara el progreso teórico y los cambios sociales. Sin embargo, su propuesta no tuvo aceptación en el campo científico de aquella época.

Debió pasar más de una década para volver a retomar el modelo propuesto por Kurt, cuando el sociólogo norteamericano Saul Alinsky (1960) reconoció el poder de la unión de ciudadanos alrededor de una causa. Basó la organización de la comunidad en los siguientes aspectos:

- Necesidades: que corresponde a la detección del interés propio de las comunidades.
- Autorreconocimiento: demostrado en la valoración realista del poder estructural.
- Fuerza colectiva: mediante la organización y movilización de la población.

Este método que propone Alinsky, según López de Ceballos, se justifica con las siguientes premisas: los pobres mantienen una actitud de apatía y dependencia, que significa represión de sentimientos como efecto de un sentimiento de impotencia. Por ello es necesario movilizar esos resentimientos, exacerbarlos, más nunca suavizarlos; el proceso de exacerbar los resentimientos se realiza con base en intereses propios y en la determinación de necesidades sentidas; hay que organizar a la gente para que adquiera poder para cambiar su situación; el conflicto y la controversia son inevitables; el poder se logra por medio de la acción directa; si no hay controversia los problemas no son candentes y entonces no vale la pena trabajar para organizarse. (López de Ceballos, 1998, 3a. ed.)

Es fundamental conocer a los líderes y la forma de ejercer el liderazgo; importa saber el número de miembros de las organizaciones, si hay una base popular o si se trata de una estructura integrada por pocas personas; no se moviliza a cantidades de personas por simple voluntarismo o altruismo. Es necesario que la organización y el programa se realicen con base en intereses reales y concretos.

A comienzos de los 70 se hicieron significativos aportes a la metodología de la Investigación-Acción la cual se convirtió en alternativa de Investigación

Cualitativa, en su forma más conocida hoy en día. Paulo Freire con su propósito de llevar la educación a las poblaciones más vulnerables, utilizó este método y cuando socializó, distinguió diferentes etapas en el proceso de esta forma de investigación participativa, los cuales refiere así:

Una primera etapa corresponde a la recopilación de estudios; análisis de todas las investigaciones precedentes realizadas a consideración de fuentes secundarias; en la segunda etapa se hace una delimitación del área geográfica; el tercer paso es la identificación de las probables instituciones populares y oficiales que pudieran colaborar con la problemática abordada; la cuarta etapa atañe a los contactos y discusiones con líderes; y como una quinta etapa estaría la formulación de un plan de acciones conjuntas (Freire, 2000, 15a. edición).

En este mismo sentido, el sociólogo colombiano Orlando Fals Borda postula el método del estudio-acción, el que más tarde se denominará Investigación-Acción-Participativa (IAP), como praxis frente a los problemas derivados de la dependencia, la acción imperialista y la explotación oligárquica (Fals Borda, 1980).

Respecto a la aplicación de la IAP, desde los trabajos de Fals Borda, Carlos Sandoval sostiene que los contextos fundamentales en los que ha florecido la IAP han sido el de la educación popular y el del desarrollo rural (Sandoval, 1997). La perspectiva focal de esta alternativa de trabajo cualitativo ha sido llamado “empoderamiento” a través de la producción y uso del conocimiento por parte de los sectores más pobres y oprimidos.

La IAP figura como herramienta valiosa de investigación para promover procesos sistemáticos de desarrollo. El principio de base es que existen relaciones desiguales de conocimiento que se constituyen en factor crítico que perpetúa la dominación clasista sobre los pueblos. Tales relaciones conducen a la reproducción de nuevas formas de dominación cuando las viejas pautas se eliminan sin cuidado ni previsión. La IAP al estimular el saber popular y vincularlo a la autoinvestigación de los sectores desposeídos sería la base principal de acción para el cambio social y político, así como para el progreso hacia la igualdad y la democracia.

Fals Borda concibe la inserción como una técnica de observación y análisis de los procesos y factores que incluye dentro de su diseño, la militancia dirigida a alcanzar determinadas metas sociales, políticas y económicas. Al mismo tiempo la inserción incorpora a los grupos de base como “sujetos” activos en lugar de “objetos” explotables de la investigación, que aportan información e interpretación en pie de igualdad con los investigadores externos. Así, el compromiso viene a ser total y franco entre estos grupos.

Las fases del método son flexibles ya que permiten abordar los hechos sociales como dinámicos y cambiantes, por lo tanto están sujetos a los cambios que el mismo proceso genere.

Desde la disciplina psicológica, Ignacio Martín-Baró propone una psicología de la liberación (Martín-Baró, 1998). Elaborar esa psicología exige liberarse a sí misma de lastres teóricos y metodológicos, recuperar la memoria histórica en el sentido propuesto por Fals Borda y consolidar una psicología política que contribuya a la construcción de un nuevo poder social. En ese sentido entiende que la investigación acción participativa se constituye en una de las principales alternativas de investigación en grupos.

Igualmente, Maritza Montero realiza una propuesta de psicología de la liberación, tomando como antecedentes los trabajos de Martín-Baró y remitiéndose también a las propuestas de Fals Borda, donde el eje de la renovación disciplinar la constituye la Investigación-Acción-Participativa (Montero, 1994).

La importancia de la IAP radica en que la misma comunidad, a través del “descubrimiento” de un problema con sus causas y consecuencias, comienza un proceso de concientización que no siempre estaba presente en la población afectada. La concientización es una idea central y meta en la IAP, tanto en la producción de conocimientos como en las experiencias concretas de acción, lo cual se convierte en una ventaja en el aspecto científico, puesto que no sólo se busca la comprensión de los aspectos de la realidad existente, también se descubren y fortalecen las fuerzas sociales y las relaciones que están detrás de la experiencia humana.

Contrario al enfoque positivista, en la IAP el criterio de verdad no se desprende de un procedimiento técnico, sino de discusiones cuidadosas sobre informaciones y experiencias específicas. Ofrece ventajas derivadas de la misma práctica: permite la generación de nuevos conocimientos al investigador y a los grupos involucrados; impulsa la movilización y el reforzamiento de las organizaciones de base y finalmente, el mejor empleo de los recursos disponibles con base en el análisis crítico de las necesidades y las opciones de cambio.

Los resultados se prueban en la realidad. Las experiencias que resultan en el campo social proporcionan las informaciones acerca de los procesos históricos. En otras palabras, empieza un ciclo nuevo de la Investigación-Acción cuando los resultados de la acción común se analizan, por medio de una nueva fase de recolección de información. El proceso de Investigación-Acción constituye un proceso continuo, una espiral, donde se van dando los momentos de problematización, diagnóstico, diseño de una propuesta de cambio, aplicación de la propuesta y evaluación, para luego reiniciar un nuevo circuito partiendo de una nueva problematización.

PRESUPUESTOS EPISTÉMICOS DE LA IAP

La IAP se basa en principios de reconocidos ideólogos como Marx, Freud, T. Kuhn, Gramsci, Dewey, Habermas, Foucault, Jesús Ibáñez, Edgar Morín, Paulo Freire, Kurt Lewin y Orlando Fals Borda.

No obstante, no se realizará en este texto la selección de las aportaciones de estos autores, sino que se tratará de delinear de manera general, los supuestos epistemológicos que nutren la Investigación-Acción-Participativa desde determinados radicales básicos:

Relación sujeto-objeto

La IAP no fundamenta el método de conocimiento en la separación sujeto-objeto, como se venía haciendo desde la teoría científica tradicional en las ciencias sociales, por razones no solo epistémicas sino también ético-políticas. Además parte de la tesis de que la conciencia del investigador forma parte del sistema experimental y la conciencia únicamente puede adquirir nuevas perspectivas si es capaz de embarcarse en una praxis diferente (Moreno y Espadas, 2002).

Una realidad social de opresión no sólo es imposible de captar desde una objetividad pura, sino que el proceso de aprehensión de la misma se desarrollará, en una u otra dirección, en función de la práctica social en que la conciencia se guía confirmándola y/o transformándola.

Toma de conciencia

En relación con el punto anterior, se encuentra el problema de la toma de conciencia. Toda teoría de la concientización se apoya, de algún modo, en una teoría marxista de la ideología y, por tanto, en la posibilidad de configurar una representación verdadera del mundo frente a otra falsificada. La mayoría de los teóricos de la investigación remiten a la teoría de los intereses del conocimiento establecida por Jürgen Habermas. Para el autor de *Conocimiento e interés* existe un tipo de ciencias dirigidas por un interés de emancipación.

Participación

Los teóricos en que se basa la I.A.P. sostienen que la participación ha sido utilizada como un mecanismo de prevención y matización de los conflictos sociales, y no se le ha dado el verdadero significado al término participación como incorporación activa de los afectados por dichos conflictos, por una parte, y por la otra, a los implicados en los proyectos cuya dirección estratégica se encuentra definida de antemano.

Es por eso que la participación como se ha venido aplicando, es un simulacro deformado donde los actores sociales no son tenidos en cuenta. En este caso la participación es confundida con la utilización de los sujetos para encontrar el apoyo en el desarrollo del proceso investigativo, en aras de dar respuesta a unos objetivos previamente delineados como un dispositivo exterior a los afectados.

Moreno y Espadas (2002) sostienen que la IAP tiene cuidado de diferenciarse de todas aquellas llamadas a la participación basadas en la asimilación acrítica de un marco global de partida con el que se propone un compromiso. La participación que reclama la IAP no es simple movilización, sino recapitulación sobre el conjunto de procesos que condicionan la vida social de un colectivo determinado con el objetivo de acometer una eventual modificación de los mismos.

Redescubrimiento del saber popular

Recordamos que la IAP basa sus principios epistemológicos en ideólogos de la Teoría Crítica, lo que ha llevado a concluir, desde este método de investigación que los resultados de las investigaciones en ciencias sociales son aplicados en lugares diferentes a los que produjeron dicho conocimiento, lo cual demuestra que estas ciencias se basan en prácticas de opresión y en ausencia de la participación. Por ello, Moreno y Espadas sostienen que las exigencias de una reapropiación del conocimiento derivan de la vocación participativa de la IAP. Sin embargo, las llamadas a la rehabilitación del saber popular no tienen sólo el sentido de proporcionar a los grupos sociales dominados capacidad para conocer las claves que rigen sus vidas.

Los defensores de la IAP buscan el desarrollo y la potenciación de los saberes que configuran la vida cotidiana de las gentes. Desde la certeza, claro está, de que puede rescatarse allí una riqueza sobre el mundo, despreciada y amonada por los supuestos hegemónicos acerca de la producción, la posesión y la aplicación del saber.

Cabe entender la cuestión del saber popular como forma de discernir los elementos emancipatorios que penetran toda manifestación cultural humana, desde la curandería popular al rap, desde el fútbol a la exigencia por parte de los alumnos de clases magistrales.

Redescubrir el saber popular funcionaría así como un referente heurístico que exigiría a los investigadores buscar las energías a catalizar en la propia existencia social de los grupos oprimidos, evitando dejarse llevar por ese aristocrático epistemológico con el que la izquierda se hace elitista para esconder su incapacidad.

Cientificidad

La valoración del saber popular como parte del conocimiento científico, le da a la IAP un carácter participativo y novedoso dentro del mundo de las ciencias, ya que se rehabilitan ciertos tópicos confusos sobre la sabiduría popular, admitiendo, como se dijo en el punto anterior, la importancia del conocimiento ancestral, de los grupos juveniles, los conocimientos particulares de cada cultura, entre otros, y dándoles el lugar que le han negado siempre los métodos investigativos tradicionales.

Por ello, se considera que los teóricos de la IAP son antipositivistas, no sólo por considerar este esquema metodológico dominante y limitante, sino por reclamar una ciencia alternativa más apropiada a la complejidad del ser humano. De ahí se ha inferido que cada ciencia crea su mundo y sus métodos de validación, con lo cual una ciencia orientada por un interés emancipatorio podría disponer de estructuras de conocimiento y de formas de verdad distintas e incompatibles con las de la ciencia positivista.

La IAP, no pretende con esto ser una nueva ciencia social, ni aportar un presuntuoso conocimiento alternativo, aunque la selección de sus “objetos” (las causas de la opresión) y la actividad de éstos (gobierno del saber por los propios interesados y productores del mismo), tenga poco que ver con lo que sucede en los laboratorios científicos o los gabinetes de investigación social dirigidos por el Estado o el capital. La relación entre el “sujeto” y los “objetos” es tan diferente en el ámbito de la IAP porque el suyo es el ideal de la praxis y no el de la episteme, es decir, no el del control de una realidad fijada por relaciones causa-efecto, sino el de la organización moral de una realidad para la que no hay más reglas que el diálogo prudente entre seres humanos libres.

ASPECTOS METODOLÓGICOS

*La ciencia no deja de
ser ciencia por ser modesta*

Orlando Fals Borda



*Fotografía I. A. P. con adultos mayores
en el barrio J. J. Rondón en Bogotá, 2009
(Alejandra Zambrano, 2009. U. Cooperativa de Colombia)*

Como hemos visto en el apartado anterior, la IAP se articula diferenciadamente del método científico convencional. Desde el punto de vista metodológico parte de un proceso sencillo pero no superficial, que involucra a todos los participantes. No sigue un esquema lineal y rígido, sino que debe ser avalado por los actores sociales en forma permanente, teniendo como elementos la participación durante todo el proceso, la adjudicación crítica de la realidad, la reflexión profunda de las causas y las tendencias, la búsqueda de estrategias concretas y viables, la realización de planes en forma participativa, y la ejecución de una continua reflexión sobre la praxis para hacerla cada vez más emancipadora y transformadora de la realidad que inicialmente se planteó como problemática.

No obstante, el método investigativo de la I.A.P. no culmina con la producción de conocimientos, sino que, en concordancia con la Teoría Crítica, transpola este saber al estudio de las realidades sociales, transformándolas desde el protagonismo de los actores: ya que la prioridad es la dialéctica que se establece en los agentes sociales, con las instituciones en una reflexión continua y una visión pragmática del mundo social, donde lo fundamental es el conocimiento de la realidad para promover su transformación.

En consecuencia, la IAP debe tener como núcleo de su proceso cíclico la reflexión-acción-reflexión, para interrelacionar el conocimiento de la realidad con acciones conjuntas que involucren como un todo tanto al sujeto como al objeto, en un ejercicio permanente de consolidación de la capacidad de autogestión y criticidad.

Por lo tanto la IAP, con su principio de participación permanente, recuperación de los saberes populares y el ajuste del proceso de acuerdo a los requerimientos que se vayan presentando en la evolución de la problemática tratada, no admite la imposición de un esquema metodológico cerrado, que vaya en contravía de la naturaleza humana, social e histórica y sostiene la utilización de modelos abiertos y ajustables para poder estar a la medida del conocimiento científico buscado.

Etapas inicial

En la IAP el problema de investigación lo propone la comunidad en coordinación con el grupo de investigadores quienes conjuntamente estudian la problemática en cuestión. Para empezar, se facilita el acercamiento mediante convocatoria buscando especialmente hacer un llamado a las personas líderes de la localidad que muestren un compromiso real con los asuntos que los afectan colectivamente, para así discutir los problemas prioritarios y exponer una primera propuesta de proyecto.

En este momento se debe hacer un diagnóstico comunitario profundo, para encontrar las causas del problema, los efectos, y las diferentes manifestaciones del mismo, tanto en la actualidad como a futuro en caso de no ser afrontado y corregido. Así se identifica plenamente el tema de investigación, se delimita su alcance y se plantean las posibles limitaciones del proyecto. En esta etapa inicial surgen múltiples dificultades ya que no siempre hay un verdadero conocimiento de las problemáticas reales y se presentan dificultades en los afectados para la expresión y definición del problema. Esta situación se debe desbloquear mediante diversas técnicas o dinámicas facilitadoras.

El grupo de investigadores debe convertirse en mediador y poner en marcha un proceso de facilitación para identificar a los líderes y los intereses comunitarios y buscar los elementos de compatibilidad entre ellos; identificar necesidades de la base social, los nudos de las redes, los comunicadores y tener reconocimiento de todas las partes que tengan alguna incidencia en la comunidad.

Estructuración de la IAP: negociar para construir el programa

Al consolidar y desarrollar la etapa inicial, se pasa a la etapa de negociación que es donde se recogen las ideas concretas tanto de priorización de las necesidades como de actuación para mejorar esta situación. Aquí es importante tener claridad sobre la forma en que se va a ligar la investigación a la acción. Por otra parte, se debe igualmente revisar que haya coherencia entre las metas buscadas y las acciones que se van a realizar; y, por último, hay que desarrollar un esquema sencillo y viable para ponerlo en marcha con la comunidad.

En la etapa de negociación se definen, en forma colectiva, no sólo las acciones que se van a desarrollar también la forma en que se llevarán a cabo. Como se observa, en ningún momento dejamos de realizar la planeación dentro de las reuniones con los sectores implicados, ya que la negociación es la base de la elaboración del plan de acción, y no se puede perder de vista que la finalidad principal es reforzar las potencialidades del propio colectivo, tanto en el nivel del conocimiento como en el de la acción.

El investigador juega un papel importante en el sentido de poner a su disposición diferentes técnicas de recogida, producción y análisis de información; de transmitir herramientas de trabajo operativas de manera que resulten asequibles y fácilmente manejables por los miembros de la comunidad. Es necesario entonces llevar a cabo un entrenamiento en cuanto a la elaboración de cuestionarios, instrumentos, habilidades de quienes recogerán la información.

En la IAP, contrariamente a lo que sucede en las investigaciones convencionales, nos encontramos con que el asunto de la validez depende de la empatía de los sujetos con el fin de la investigación, comprendiendo plenamente la intención de las preguntas y queriendo dar la información necesaria de la mejor forma posible.

PASOS PARA LA REALIZACIÓN DE UNA INVESTIGACIÓN-ACCIÓN-PARTICIPATIVA

“No podrá lograrse una integración real entre las naciones de América Latina, sin un conocimiento profundo del otro, de su cultura y de su visión de mundo. Romper los prejuicios entre naciones, comprender nuestra historia y acercar nuestras culturas, conocerse en suma, es un camino inescapable hacia la integración”

Carlos D. Mesa Gisber, ex-presidente de Bolivia

Siguiendo el procedimiento propuesto por Rafael Bisquera, el proceso de la IAP tiene las siguientes fases (Bisquera, 1996, 2ª edición).

Problematización

Se comienza a partir de un problema práctico mediante el ejercicio de conscientización ya que el hecho de vivir una situación problemática no implica conocerla, un problema requiere de una profundización en su significado. Se reflexiona por qué es un problema, cuál es la importancia de no prorrogar su

atención, se precisan sus características, cómo se describe el contexto en que se produce y las diferentes perspectivas que del problema pueden existir. Estando estos aspectos definidos, hay grandes posibilidades de formular claramente el problema que requiere afrontamiento para su mejora.

Diagnóstico

Una vez identificada la situación problemática que requiere investigación y habiéndola planteado adecuadamente, se procede a realizar la recopilación de información que nos permitirá un diagnóstico claro de la situación. En este momento se recogen evidencias que nos permitan una reflexión a partir de una mayor cantidad de datos. La recopilación de información debe contener la perspectiva de las personas implicadas y las acciones tal y como se han desarrollado. Así, formulando correctamente el problema y recopilando la información necesaria respecto al mismo dentro de la fase diagnóstica, se inicia el recorrido hacia el diseño de una propuesta de cambio.

Diseño de una propuesta de cambio

Ya realizada la interpretación y el análisis de la información recopilada se define el sentido de los mejoramientos que se requieren, los cuales quedan plasmados en la formulación de los objetivos. A partir de allí se postulan diversas alternativas de actuación, teniendo presentes las posibles consecuencias a la luz de lo que se comprende de la situación, tal y como se presenta hasta el momento.

El razonamiento sobre la acción debe ser prospectivo, para así poder diseñar una propuesta de cambio y mejoramiento, que se construye a partir de las propuestas más viables. Así mismo, es necesario definir de una vez, un diseño de evaluación de la misma. Es decir, anticipar los indicadores y metas que darán cuenta del logro de la propuesta.

No hay que olvidar que cualquier propuesta a la que se llegue, producto de este análisis y reflexión, debe ser entendida en un sentido hipotético, es decir, se emprende una nueva forma de actuar, un esfuerzo de innovación y mejoramiento de la práctica que debe ser sometida permanentemente a condiciones de análisis, evaluación y reflexión.

Aplicación de la propuesta

Diseñada la propuesta de cambio, comienzan las acciones por parte de las personas interesadas, recordando realizar la evaluación permanente.

Evaluación

Es un proceso permanente de la acción, que lleva a recomenzar periódicamente otro ciclo en la espiral de la IAP. Tiene por objeto proporcionar evidencias del alcance y las consecuencias de las acciones emprendidas, y de su valor como mejora de la práctica. Es posible incluso encontrarse ante cambios que impliquen una redefinición del problema, ya sea porque éste se ha modificado, porque han surgido otros de más urgente resolución o porque se descubren nuevos focos de atención que se requiere atender.

La evaluación, además de ser aplicada en cada momento, debe estar presente al final de cada ciclo, dando de esta manera una retroalimentación a todo el proceso. De esta forma nos encontramos en un proceso cíclico que no tiene fin.

Elaboración del informe

Un aspecto muy importante en la IAP es la elaboración de los informes en los que se presenta la investigación. Puesto que se parte de una situación problemática a partir del punto de vista de los participantes, se debe realizar un informe descriptivo, teniendo en cuenta que una expresión escrita sencilla y clara no tiene porque disminuir el rigor y la seriedad del análisis. El contenido del informe debe ir más allá de las descripciones superficiales de hechos o procesos; es necesario incluir también sentimientos, actitudes y percepciones de los implicados.

Siguiendo las recomendaciones de Stewart Clarke (citado por Elliot), en la elaboración de los informes se debe tener en cuenta la audiencia o audiencias a las que va destinado; resaltar los puntos de interés metodológicos, profesionales, personales y de desarrollo; identificar los aspectos problemáticos o contradictorios de los datos recogidos; dejar claro cómo se seleccionaron, recogieron y analizaron los datos; y presentar los criterios sobre los que se debe juzgar la investigación y las metas de la misma (Elliot, 1990).

Finalmente, es importante recordar que con este procedimiento de Investigación-Acción-Participativa, se estimula la creación de comunidades auto-críticas que tienen como metas la comprensión y la emancipación, ya que la investigación se entiende como un problema ético y como un proceso político mediante el cual las personas analizan críticamente las situaciones, conflictos y resistencias al cambio.

A continuación encontrará un cuadro que resume las principales características del método de Investigación-Acción-Participación:

Tabla 10. Resumen de las características del Método de Investigación-Acción-Participativa

| Método de Investigación-Acción-Participativa | |
|---|--|
| ¿Qué es? | Proceso continuo en espiral por el que se analizan los hechos y conceptualizan los problemas, se planificaban y ejecutaban las acciones pertinentes y se pasa a un nuevo proceso de conceptualización. |
| ¿Qué busca? | Definir colectivamente la problemática que se quiere abordar y decidir entre todos los primeros propósitos de acción que se van poner en marcha. |
| ¿De qué habilidades requiere? | Capacidad de interacción con los grupos sociales, reconocimiento de líderes, trabajo en equipo. |
| ¿Cuál es su principio de análisis? | Elaboración del diagnóstico comunitario, análisis permanente de logros y de la validez de estrategias. |
| ¿Cuáles son las técnicas de recolección apropiadas? | Investigación colectiva de las problemáticas, elaboración de programas de trabajo grupal, intercambio de experiencias, observación participativa, reuniones frecuentes. |
| ¿Cómo se hace el registro de los datos? | Diario de campo, fotografía. |

Reflexión

Con la descripción realizada se entiende que cualquier problema de investigación que involucre la comunidad, puede ser adelantada desde el método de la IAP. Un tema excelente para esta metodología puede ser el incremento de la delincuencia en un barrio determinado de la ciudad, al cual han llegado muchas familias desplazadas por la violencia.

6

Otros métodos de investigación social

*Una mente que ha sido
estirada por nuevas ideas,
nunca podrá recobrar su
forma original*

Albert Einstein

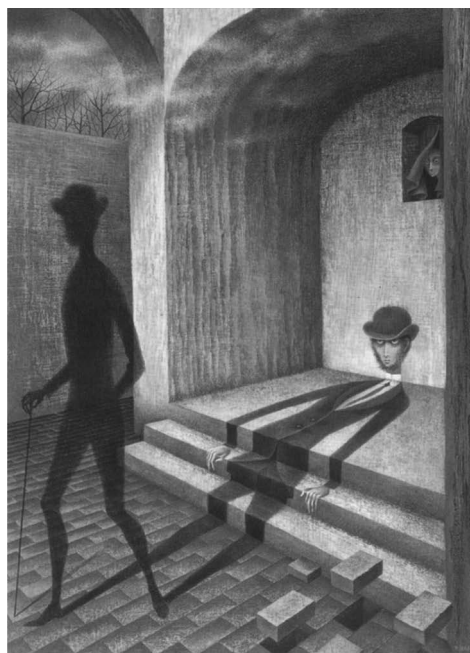

Fenómeno (1962) Remedios Varo (Andrade, 2002)

MÉTODO FENOMENOLÓGICO

*Lo experimentado como externo no pertenece a lo "interno" intencional,
aunque nuestra experiencia de ello resida allí,
como experiencia de lo externo*

Edmund Husserl

Recordemos que la Fenomenología ya la habíamos estudiado en este texto como una **teoría** útil para el abordaje de algunos métodos de investigación de tipo cualitativo. Es de aclarar, que en este punto, la fenomenología se presenta también como un **método** de investigación que consiste en volver de los objetos a los actos de conciencia (vivencias) que se nos ofrecen, y en estudiar las estructuras de conciencia con su generalidad ideal.

El método fenomenológico persigue el estudio de los fenómenos en tanto actos de conciencia más que del hecho en sí, por lo que es útil para estudiar los significados culturales en cualquier aspecto, o para hacer estudios de tipo sociológico y psicológico que pretendan conocer las estructuras de conciencia de grupos determinados.

Este método está basado en la filosofía de Husserl y en el método de comprensión de Max Weber. Pero especialmente en Alfred Schütz (Schütz, 1993) quien lo integra a las ciencias sociales haciendo énfasis en la **reducción fenomenológica** que significa la suspensión de un juicio que nos aparte de las tipificaciones del sentido común (Schütz y Luckmann, 1973).

Si la actitud natural hacia el mundo consiste en una suspensión de las dudas que pueda generar ese mundo, el resultado de esta reducción es que no queda sino el residuo fenomenológico, es decir, las vivencias o fenómenos de la conciencia, por lo que su énfasis está en la importancia de apartarse de esas tipificaciones y de las idealizaciones que se generan en torno a la vida cotidiana. Esta actitud que desvincula la conciencia temporal interna del mundo temporal es llamada *epojé*.

A través de la *epojé*, explica Schütz, es posible llegar a conocer el verdadero significado de una experiencia en la conciencia temporal interna, ya que facilita el traspaso de las barreras que significan las tipificaciones del sentido común, que coartan el alcance del significado subjetivo que producen los fenómenos en las personas y los grupos sociales.

El método fenomenológico acuñado por Schütz, desarrolla su interés en el significado que el ser humano le atribuye a los fenómenos a través de una mirada al mundo desde una actitud natural. Este método no se ocupa de aspectos de la fenomenología trascendental, puesto que solo trata de suspender la creencia en el mundo del sentido común e incorporar la duda filosófica en el análisis (Schütz, 1993).

Siendo una constante en los métodos de investigación de tipo cualitativo no fundamentarse estrictamente en el diseño de una teoría, el método fenomenológico centra su interés interpretativo en el análisis descriptivo del mundo conocido, con base en experiencias compartidas. Es a partir de ese mundo conocido y de esas experiencias intersubjetivas, que se obtienen las pistas y las premisas para interpretar la diversidad de símbolos y significados. Es así como este método hace posible la interpretación de los procesos y de las estructuras sociales.

Los instrumentos de recolección de datos más usados son aquellos que dan prelación al sujeto y a su singularidad. Así, la entrevista y la historia de vida son los instrumentos que permiten al sujeto revelarse y revelar su propia singularidad (Anadón, 2008, vol. XXVI).

El énfasis del método fenomenológico se encuentra en la interpretación de los significados del mundo y las acciones de los sujetos y no en el sistema social ni en las interrelaciones funcionales. El significado o sentido se desarrolla a través del diálogo y las interacciones, para lograr así una interpretación en términos sociales, dado que las acciones de las personas tienen una intencionalidad e influyen en los demás y viceversa.

Con este método se trata, en primer lugar, de excluir los elementos causales, a través de la reducción fenomenológica. Por medio de la reducción y la interpretación, el fenómeno cobra sentido. La gente posee una acumulación de conocimientos, a partir de los cuales interpreta las nuevas experiencias. Una segunda reducción es la eidética (eidos es la idea) que en las interpretaciones conduce a los universales, los fundamentos relacionales, lo que le da el carácter científico es la búsqueda de las propiedades invariables de los fenómenos.

Sostiene Schütz que esta actitud frente a la realidad permite a los sujetos suponer un mundo social externo regido por leyes, en el que cada sujeto vive experiencias significativas y asume que otros también las viven, pues es posible ponerse en el lugar de otros. Desde esta actitud natural el sujeto asume que la realidad es comprensible desde los conceptos del sentido común que maneja, y que esa comprensión es correcta.

Puntos básicos para el análisis fenomenológico

La “estructura del mundo de la vida”, afirma Carlos Sandoval, es el concepto que va a convertirse en la base de todo un nuevo marco de comprensión y de análisis de la realidad humana. Los cuatro “existenciales” básicos para el análisis fenomenológico son: el espacio vivido (espacialidad), el cuerpo vivido (corporeidad), el tiempo vivido (temporalidad) y las relaciones humanas vividas (relacionalidad o comunalidad). La preocupación gira entonces por acceder a la esencia de ese conjunto de existenciales para lo cual Spielberg plantea los siguientes siete pasos:

Intencionalidad

Implica el desarrollo de los niveles de conciencia a través del ver y el escuchar.

Análisis

El cual involucra la identificación de la estructura del fenómeno bajo estudio, mediante una dialéctica entre el actor y el investigador. Este conocimiento, se genera a través de un proyecto conjunto en el cual interrogado e investigador, juntos, se comprometen a describir el fenómeno bajo estudio. Es lo que Habermas irá a llamar “actitud realizativa”.*

Descripción del fenómeno

En este estadio del proceso, quien escucha, explora su propia experiencia del fenómeno. El esclarecimiento comienza cuando el mismo es comunicado a través de la descripción.

Observación

De los modos de aparición del fenómeno.

Exploración del fenómeno en la conciencia

En este paso, el investigador reflexiona sobre las relaciones del fenómeno. Por ejemplo, considerar las relaciones entre dolor y herida. El investigador tenderá a ver bajo qué condiciones se experimenta (modos de aparición) y la naturaleza y significado del dolor.

Suspensión de las creencias: reducción fenomenológica

Es lo que se llama “suspensión temporal del juicio” (Rocwell, citado por Guardán Fernández, 2007).

Interpretación de los significados ocultos o encubiertos

En este último estadio de la Fenomenología hermenéutica se describe la experiencia vivida en tal forma, que pueda ser valorada para enriquecer la práctica y la ciencia.

* Habermas habla de dos actitudes posibles al usar el lenguaje en cualquiera de sus posibilidades. Una es la objetivadora y otra la realizativa. La actitud objetivadora es propia del hombre que actúa como científico o académico, y que busca generar relaciones de poder por medio de un uso de la comunicación que implica un reconocimiento por parte del receptor a favor del emisor. En cambio, la actitud realizativa es la que se usa en el lenguaje común o natural, que implica buscar por medio de proposiciones la validez de las suposiciones codificadas por el lenguaje (ejemplo, afirmar que he tenido un accidente en una conversación de amigos, supone que mi suposición -accidente- sea tomada como verdadera por los otros).

A continuación se presenta un cuadro que resume las características del método fenomenológico.

Tabla 11. Resumen de las características del Método de Investigación Fenomenológico

| Método Fenomenológico | |
|---|--|
| ¿Qué es? | Método de investigación descriptiva de lo que la experiencia ofrece, sin acudir a explicaciones causales, penetrando, sin abstracción, en los distintos aspectos e implicaciones en profundidad del objeto. |
| ¿Qué busca? | Determinar el sentido dado a los fenómenos por la descripción e interpretación del discurso de quien los vivenció, superando de esta forma la dicotomía cartesiana. Acceder a la esencia de los cuatro existenciales básicos: espacialidad, corporeidad, temporalidad y comunidad, y construir el mundo de la vida desde sus actores. |
| ¿De qué habilidades requiere? | Intuición en el rastreo de fuentes e identificación de frases idiosincráticas. Contemplativo para observar diversos modos de aparición del fenómeno. Suspensión temporal del juicio para tener acceso a la esencia del fenómeno. |
| ¿Cuál es su principio de análisis? | Dialéctica. Análisis estructural de la vida cotidiana. |
| ¿Cuáles son las técnicas de recolección apropiadas? | Historias y relatos de vida. |
| ¿Cómo se hace el registro de los datos? | Fotografía, consulta de fuentes etimológicas. |

Un ejemplo de investigación fenomenológica

A continuación se cita un ejemplo de lo que es una investigación mediante el Método Fenomenológico con el fin de ilustrar el rol del investigador y la forma como se lleva un estudio mediante este sistema.

El ejemplo se ha obtenido en la página web, por lo que es de libre divulgación siempre y cuando se cite la fuente: www.cenda.usb.ve/publicaciones/trabajosdeascenso

Título del trabajo: Significado de los Espacios Públicos, un acercamiento fenomenológico

Departamento: Planificación Urbana

Fecha: 12-01-2000

Resumen

El presente trabajo es una exploración sobre los significados que las personas construyen en torno a los espacios públicos, en nuestro medio cultural urbano. Se busca comprender las vinculaciones existentes entre las personas y sus entornos espaciales públicos, con el fin de aportar elementos conceptuales que permitan mejorar el diseño de los espacios públicos.

Dentro de la temática general que encierra el estudio de los significados espaciales, el trabajo focaliza la apreciación de tres elementos: los patrones de relación espacial, o posturas que toman las personas ante las vivencias colectivas y los espacios físicos donde éstas ocurren, las asociaciones significantes que las personas construyen sobre estas vivencias y estos espacios y, las formas en que son percibidos y rememorados los atributos físicos y morfológicos de los espacios públicos de la ciudad.

Dada la naturaleza compleja y multidimensional del problema, planteado en términos de relaciones cualitativas, que no son posibles de ser medidas o cuantificadas, se ha considerado pertinente estudiarlo desde una postura epistemológica construccionista, desde la cual se reconoce que los significados buscados no son más que construcciones que surgen a partir de relaciones entre las personas y los objetos espaciales. Por otra parte, dentro de esta visión general, el enfoque fenomenológico adoptado, permite concebir el problema en términos de un fenómeno o vivencia, experimentado en el plano de la conciencia de cada persona; que lleva consigo una estructura esencial de relación, que es válida en nuestro contexto cultural urbano y que intentamos develar.

La estrategia metodológica de la investigación está prefigurada por el método fenomenológico; en tal sentido, se ha desarrollado el trabajo en tres etapas: Una etapa preliminar, en la cual se han establecido los puntos de partida ontológico y epistemológico, se ha definido el marco teórico referencias y se ha esbozado el diseño de la investigación. Una segunda etapa descriptiva, en la cual se describe el fenómeno en estudio, a partir de los relatos de los participantes en la investigación. Y una tercera etapa estructural, en la cual se

devela la estructura esencial del fenómeno que es válida en nuestro contexto urbano.

El trabajo se expone en cinco capítulos, con el siguiente contenido: un primer capítulo introductorio, que contiene la motivación y la justificación del trabajo; la definición del problema de estudio; la relevancia de la investigación, en términos de su conexión con otras investigaciones en este campo, así como sus posibles aportes prácticos y teóricos; el marco epistemológico a partir del cual se construye la racionalidad del proceso de investigación, y, finalmente, una exposición resumida de la estructura y contenido del trabajo.

En el segundo capítulo se expone y discute el marco teórico referencias de la investigación, el cual es concebido sólo como una información de referencias, que permite ajustar la definición del problema y contrastar las conclusiones de esta investigación con las que han formulado otros autores.

En el tercer capítulo, referido al diseño de la investigación, se justifica la selección del método de investigación, y se explica la estrategia general, los criterios aplicados para la selección de los participantes, la orientación y formulación del instrumento de recolección de la información y el método seguido para el análisis de la misma.

En el cuarto capítulo se presentan los resultados obtenidos del análisis de las entrevistas; es decir, la descripción de las vivencias relatadas, organizadas con base en las unidades temáticas extraídas de los relatos de los participantes, y referidas a vivencias que han ocurrido en un tiempo y espacio determinados. Así mismo, se presenta el resultado del proceso de interpretación de estas descripciones, concretado en una síntesis interpretativa del relato.

El quinto capítulo presenta las conclusiones generales de la investigación. Estas se desarrollan en tres puntos: un esbozo de los rasgos generales y esenciales del fenómeno en estudio, referidos a los tres aspectos previamente establecidos, los patrones de relación espacial, los significados o asociaciones que las personas han construido, y las formas en que ellas han expresado su apreciación espacial. En el segundo punto se resumen las observaciones que algunos participantes de la investigación han hecho con respecto a la interpretación de sus relatos. Concluye este capítulo con unas reflexiones en torno a las posibles conexiones entre los resultados de la investigación y la concepción del diseño urbano.

La realización de este trabajo ha permitido observar y comprender, con toda su riqueza y complejidad, algunas formas de expresión del fenómeno de las relaciones espaciales, tal y como se presentan en nuestro medio cultural urbano. Los resultados más importantes son aquellos que han permitido observar algunos rasgos generales que se repiten en los relatos analizados, tales como:

La relación existente entre la capacidad de apreciar e interpretar el lenguaje espacial y la existencia de vínculos efectivos entre las personas y los espacios. La fuerza con que permanecen en las personas los patrones de relación y los patrones de preferencia morfológico-espacial formados en sus épocas de infancia. La preferencia hacia espacios urbanos en los que esté presente, en alguna de sus manifestaciones, la naturaleza. La forma como se integra en la construcción de los significados, conocimientos de diferente tipo y origen (racional, emocional, asociativo y conductual).

La prevalencia de las características de los elementos espaciales construidos (como las edificaciones) sobre los elementos inesaciales (como las tramas y sistemas de organización geométrica espacial) en las descripciones de la morfología espacial que hacen los participantes. Sobre la base de estas consideraciones se propone una reflexión en torno a la definición de un proceso de diseño de los espacios urbanos que incorpore el pensar y el sentir de las personas que son usuarios de esos espacios.

INVESTIGACIÓN EVALUATIVA DE CORTE CUALITATIVO



Marisol Bautista

*Ningún número de experimentos,
por muchos que sean,
podrán demostrar que tenga razón.
Tan solo un experimento puede
demostrar que estoy equivocado*

Albert Einstein

En muchas ocasiones los estudiantes de carreras pertenecientes a las ciencias sociales, hacen investigaciones que no se adaptan al método etnográfico ni al fenomenológico, pero tampoco están realizando un ejercicio de investigación acción participativa, lo cual lleva a confusiones sobre el método a utilizar. Se trata de investigar diferentes situaciones sociales luego de haber sido interveni-

das mediante proyectos o programas. En este caso, el investigador sólo quiere evaluar y para ello existe la Investigación Evaluativa que puede ser realizada desde los enfoques cuantitativo y cualitativo, pero para los intereses del presente texto, solo se verá la segunda opción.

La investigación evaluativa de corte cualitativo hace referencia a la aplicación sistemática de los procedimientos de investigación social para la evaluación de la conceptualización, el diseño, la implantación y la utilidad de los programas de intervención social, tales como campañas de vacunación, reforma de enseñanzas, analfabetismo, programas de prevención al maltrato infantil.

Es un método de investigación especialmente útil en los sectores de la educación, la salud, los servicios sociales. También evalúa situaciones problemáticas de las comunidades que aún no son atendidas, con el objeto de proponer programas apropiados.

La investigación evaluativa contesta a las siguientes preguntas: ¿Cuál es la naturaleza y extensión del problema?, ¿se requiere una reestructuración, ampliación o modificación en un programa social?, ¿qué forma de intervención se requiere para mejorar la situación-problema?, ¿cuáles son las poblaciones adecuadas para una determinada intervención?, ¿el programa desarrollado está llegando a toda la población afectada?, ¿la intervención se está realizando de acuerdo con lo planificado?, ¿se observan resultados favorables?, ¿el costo del programa justifica los resultados esperados?, ¿cuáles son los costes en relación con su efectividad y beneficio?. Es decir que este método de investigación es muy apropiado para evaluar el desempeño e impacto de los programas sociales del gobierno y otras instituciones.

Como en todos los otros métodos, la investigación evaluativa debe comenzar por la definición del problema con un objetivo preciso que es el de conocer para decidir o, conocer para sacar conclusiones que se refieren al interés por comprender el fenómeno para orientar la actuación de los afectados o para implementar programas de intervención por parte de las instituciones.

Teniendo en cuenta que se evalúan diversos proyectos en curso, es importante aclarar el significado del término **programa** desde la perspectiva social que, para los fines aquí descritos, hace referencia a aquellas acciones públicas o institucionales cuya finalidad explícita será la de contribuir a elevar el bienestar social de la población y a eliminar todas las trabas sociales. Por otra parte, toda Política Social se expresa en leyes, planes, metas, normas y disposiciones estratégicas que reconocen los conceptos de deuda social y derecho social de una población.

En síntesis, hablamos del conjunto especificado de acciones humanas y recursos materiales diseñados e implantados organizativamente en determinada realidad social, con el propósito de resolver algún problema y atender a un

conjunto de personas, que están implicadas directa o indirectamente, en la problemática. Ejemplo, en una investigación sobre la drogodependencia, están implicados: la población adicta, la familia y la comunidad en general. Para evaluar habrá que tener en cuenta a todos los implicados.

La finalidad de la investigación evaluativa es construir un conocimiento de las problemáticas reales para ayudar a los afectados a comprender la naturaleza de un problema de modo que puedan controlar eficazmente su ambiente, así como también proporcionar datos precisos sobre la realidad social que le corresponde a las instituciones enfrentar, con miras a su mejoramiento.

Una de las características que reconocen Latorre, del Rincón y Arnal en la investigación evaluativa, es que es un proceso marcado por juicios de valor, es decir que se base en juicios centrados sobre valoraciones de una situación concreta, al tiempo que se toman decisiones alternativas. Es decir, no sólo se evalúan los problemas sociales sino que el objetivo principal, es la propuesta de acciones o programas que faciliten la calidad de vida de las comunidades.

Latorre, del Rincón y Arnal indican que la investigación evaluativa constituye una síntesis, al mismo tiempo que una extensión, de una amplia gama de métodos de investigación que aportan información sobre cuestiones planteadas en torno a los programas sociales, con el fin de facilitar la toma de decisiones sobre los mismos (Latorre Rincón y Arnal, 2003).

Las materias de investigación se plantean a modo de necesidades de la población. Cada una de estas necesidades da lugar a la elaboración de uno o más objetivos, los cuales se organizan en orden a su prioridad para luego elaborar un plan o propuesta de trabajo que conlleve a responder favorablemente a cada una de estas necesidades. La investigación debe llevar necesariamente a una posición crítica propositiva con miras a la creación de programas acordes al enfrentamiento de las insuficiencias sociales.

Con todo esto, se entiende que la intención de una investigación evaluativa es recabar la mayor información posible, donde se debe tener en cuenta la historia de las problemáticas con el fin de contextualizar apropiadamente, examinar los efectos inmediatos así como los afectados directa e indirectamente, y evaluar los costes del problema a futuro si no es afrontado oportuna y apropiadamente.

Para este trabajo, es de gran utilidad el uso del diario del investigador en la recogida de notas de campo que permita, tanto consultar información previa como contrastar datos. Se acude además a todos los instrumentos de Investigación Cualitativa a que haya lugar y se trabaja con una muestra poblacional que permita conseguir los objetivos propuestos en la investigación evaluativa.

Población y muestra en la Investigación Evaluativa

*El mundo nace
en nosotros,
como Descartes
hizo reconocer,
y dentro de nosotros
adquiere su
influencia habitual*

Edmund Husserl



Marisol Bautista

Es importante definir el concepto de población y muestra, dentro del interés del tema aquí tratado. Población es el conjunto total de personas pertenecientes a la comunidad que se va a investigar y, muestra es un subconjunto de esta población, formada por individuos que nos sirven como modelos de acción para evaluar su conducta y/o la de los otros.

Luego de haber definido el problema a investigar y formulado los objetivos, sostienen Latorre, Rincón y Arnal, para facilitar de modo práctico la investigación, se recurre a seleccionar una muestra que sea lo más fielmente representativa de la población a investigar. Los individuos deben reunir las características de lo que es el “objeto de estudio”.

Difícilmente en una investigación se cuenta con el tiempo, los recursos y los medios para estudiar una población completa, salvo en el caso de poblaciones pequeñas. En ocasiones es muy complicado incluso, delimitar exactamente una población, y en el caso de los estudios sobre predicción, ni si siquiera la población existe aún.

Otro problema frecuente que se le plantea al investigador, respecto a la reunión de la muestra, consiste en saber si el grupo elegido es verdaderamente representativo del conjunto; para que lo sea, los rasgos de los elementos o individuos elegidos para la muestra deben ser similares a los de toda la población.

Pero, afrontando las dificultades antes descritas, el muestreo de población proporciona grandes ventajas al investigador como son el ahorro de tiempo en la realización de la investigación, la reducción de costos y la posibilidad de mayor profundidad y exactitud en los resultados. No obstante, la fortaleza principal de esta estrategia consiste en que ante la imposibilidad de estudiar a todos los sujetos, se limita dicho estudio a un grupo muy representativo de la población que pueda proporcionar, dentro de un proceso lógico, los datos de todos los sujetos para comprender con exactitud la naturaleza del fenómeno que se estudia.

Las condiciones fundamentales que ha de cumplir una muestra son, para Sierra Bravo, cuatro (Sierra Bravo, 1998).

- Que comprendan parte del universo del problema y no la totalidad de éste.
- Que su amplitud sea proporcional a la magnitud del universo. Esta condición se halla en relación con el punto práctico de determinación del tamaño de la muestra y sirve para decidir si, según las unidades que comprende respecto al universo, una muestra es o no admisible.
- Ausencia de distorsión en la elección de los elementos de la muestra. Si esta elección presenta alguna anomalía, la muestra resultará por este mismo hecho, viciada.
- Que sea representativa o reflejo fiel del universo, de tal modo que reproduzca sus características básicas en orden a la investigación. Esto quiere decir que si hay sectores diferenciados en la población que se supone ofrecen características especiales, a efectos de los objetivos de la investigación, la muestra también deberá comprenderlos y precisamente en la misma proporción, es decir, deberá estar estratificada como el universo.

La característica más importante de una muestra, siguiendo a Latorre, Rincón y Arnal, es la representatividad. Una muestra poblacional bien escogida, adquiere todo su valor al garantizar que las características que se quieren observar en la población quedan reflejadas adecuadamente en la muestra. Por ello es necesario recalcar que particularizar la población a partir de la muestra sólo está justificado si ésta representa realmente a la población. Representar apropiadamente a la comunidad es la condición más importante que debe estar presente en el grupo de muestreo, sólo de esta manera es posible generalizar los resultados obtenidos en la muestra a la población.

Informe de resultados en Investigación Evaluativa

Una de las condiciones más importantes en la investigación evaluativa de corte cualitativo, es que produzca resultados claros respecto a las necesidades de la población y los acompañe de una propuesta de intervención sobre las mismas o, de implementación de nuevas acciones dentro de los proyectos en curso.

Luego de la recolección de datos suficientes y el análisis de las problemáticas, se plantean posibilidades de acción con fines de solución para desarrollar programas apropiados a las necesidades. En el caso de la evaluación de los programas ya existentes, el informe debe ser exacto en cuanto a la eficiencia de las acciones desarrolladas y las reestructuraciones a que haya lugar para hacer más efectivos los proyectos en curso.

Luego de estas precisiones, es de aclarar que el informe final de la investigación debe cumplir con todos los requisitos básicos de los informes de tipo cualitativo, unido a una propuesta de programa que permita enfrentar la necesidad o problema investigado.

Principios de la evaluación

La evaluación no se reduce a una simple medida o calificación, va más allá, implica el contrastar lo que se mide con lo que se pretende conseguir, para luego tomar decisiones. Por ello se han planteado los siguientes principios:

Propósito

La evaluación tiene como propósito mejorar el funcionamiento del sistema. En el sistema educativo, esto significa mejorar su efectividad en la sociedad y garantizar la calidad de los programas en sus diferentes niveles y modalidades.

Función

Evaluar significa que el patrón de funcionamiento básico es la conciencia social. Si se prescinde de esta condición, la evaluación será limitada, unilateral y no procurará de manera consciente el mejoramiento de la institución o el programa.

Uso

Los resultados de la evaluación deben darse a conocer a todos los actores y ponerse a disposición del público.

Fin

La evaluación debe orientarse y organizarse teniendo en cuenta que el punto final de ésta es la toma de decisiones.

Se observa cómo el método de investigación evaluativa ocupa un lugar relevante en la investigación pedagógica, donde adquiere un importante valor en el mejoramiento de los sistemas de enseñanza.

Criterios práctico-operativos de la Evaluación

En la investigación evaluativa se realiza una contrastación de resultados en función de ciertos criterios preestablecidos. Sólo cuando se da una comparación es cuando se evalúa pues permite la retroalimentación. Es así como en esta investigación se siguen unos criterios que persiguen que la evaluación sea:

Integral

Debe comprender todos los elementos e involucrar todos los factores que intervienen en el programa o acción evaluada.

Participativa

De modo que vincule activamente los diferentes actores que intervienen en el programa o acción que se va a evaluar.

Permanente

Ha de realizarse en forma continua, asociada al desarrollo del programa.

Acumulativa

Debe considerar los resultados de evaluaciones previas, para determinar sus efectos sobre las sucesivas evaluaciones.

Autocorrectiva

Es decir que contempla mecanismos de ajuste de estrategias e instrumentos para futuras etapas del proceso de evaluación permanente.

Útil

En la medida en que contemple los aspectos más importantes en relación con los objetos evaluados (relevante) y que sea oportuna, de manera que proporcione a los diferentes niveles decisorios la información necesaria en el momento requerido.

Eficiente

Busca obtener el máximo rendimiento de los recursos disponibles, tanto humanos como físicos y financieros.

Reflexión

Averigüe una investigación evaluativa de orden cualitativo que haya adelantado alguna institución gubernamental en su localidad.

A continuación se presenta un cuadro que resume las características del método de Investigación Evaluativa de corte cualitativo.

Tabla 12. Resumen de las características del Método de Investigación Evaluativa de corte cualitativo

| Método de Investigación Evaluativa de corte cualitativo | |
|--|--|
| ¿Qué es? | Es la aplicación sistemática de los procedimientos de investigación social para la evaluación de la conceptualización, el diseño, la implantación y la utilidad de los programas de intervención social (mejora de programas). |
| ¿Qué busca? | Reconocer la efectividad de las acciones de los programas sociales en cuanto a los objetivos planteados. |
| ¿De qué habilidades requiere? | Reconocimiento de los problemas sociales no como cuestiones objetivas, sino entendiendo que los problemas existen sólo después que una sociedad los define como tal. |
| ¿Cuál es su principio de análisis? | Investigación de las problemáticas que dieron origen al proyecto, verificación de logros. Elaboración de nuevas propuestas de acuerdo con la experiencia del proyecto. |
| ¿Cuáles son las técnicas de recolección apropiadas? | Análisis del árbol del problema con causas, efectos y cambios conseguidos. |
| ¿Cómo se hace el registro de los datos? | Registros de logros en cuadernos del investigador, comparación de situaciones seguidas de propuestas concretas. |

MÉTODO DE LA TEORÍA FUNDADA

*La meta ideal de la filosofía
sigue siendo puramente la
concepción del mundo,
que precisamente, en virtud de
su esencia, no es ciencia.
La ciencia no es nada más que
un valor entre otros*

Edmund Husserl

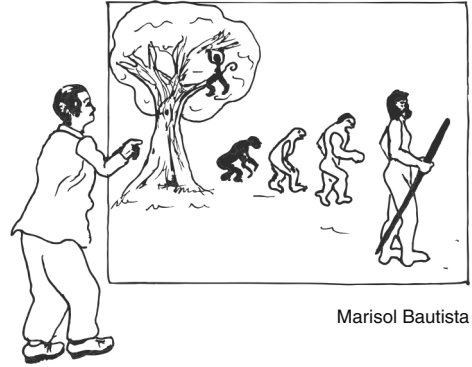

Marisol Bautista

La teoría fundada tiene sus inicios en 1967 con los trabajos de Glaser y Strauss quienes aseguran que esta teoría contribuye a cerrar la brecha entre la teoría y la investigación empírica y se constituye en una alternativa a las teorías funcionalistas y estructuralistas.

El objetivo de la Teoría Fundada, según Strauss, es generar teoría a partir de textos recogidos en contextos naturales y sus hallazgos son formulaciones teóricas de la realidad. Por ello se entiende como una forma de analizar detalles de la realidad, para construir nuevas teorías a partir de datos que son sistemáticamente capturados y analizados, para poderlos conceptualizar (Glaser y Struss, 1967).

Al igual que los otros métodos de Investigación Cualitativa, la teoría fundada contiene muchos puntos de afinidad con otras aproximaciones de investigación cualitativa, por tanto lo importante es encontrar las diferencias o aquellos elementos que la distinguen de los otros métodos. La principal diferencia radica en su objetivo que es la construcción de teoría. Una característica de este método de investigación, como lo dice Sandoval (1997), es la comparación constante, que connota una continua revisión y comparación de los datos capturados para ir construyendo una teoría de la realidad. Así se van elaborando nuevas nociones que pueden ser diferentes a las de la teoría tradicional.

El eje fundamental de la Teoría Fundada es la generación de conceptos sobre temas de interés, tanto para el investigador como para la sociedad, a partir del material procedente del estudio de casos.* La investigación desde este objetivo,

* El estudio de caso es un enfoque y una técnica de recolección y de tratamiento de la información que se caracteriza por una descripción en profundidad de un fenómeno y por un análisis que pone en relación lo individual y lo social.

requiere un acercamiento directo al tema de estudio y exige el análisis permanente para finalmente llegar a la construcción teórica. Así, la teoría fundada mantiene su cimiento de estudio en la comprensión de significados desde el punto de vista de los actores, por lo que su principal fundamento conceptual es el Interaccionismo Simbólico.

La Teoría Fundada se basa en la premisa de que la teoría es indispensable para el conocimiento profundo de un fenómeno social, pero, desde esta perspectiva, la teoría más importante es la que resulta del trabajo de campo y del análisis simultáneo de este material. Según Glasser y Strauss el muestreo teórico, es el medio o sistema por el que el investigador decide con base analítica, qué datos buscar y registrar.

Para el desarrollo de nuevas teorías, se deben analizar profundamente los datos recolectados, para ir construyendo hipótesis y realizar comparaciones constantes entre los datos que van surgiendo de la investigación, esto es lo que se llama **Teoría Sustantiva**.

La Teoría Sustantiva está relacionada con la interacción permanente que el investigador logra en el proceso de recolección de datos; de los cuales pueden ir surgiendo nuevas hipótesis para ser verificadas. La principal diferencia que podemos establecer con los otros enfoques cualitativos es que el énfasis se hace sobre el desarrollo de las teorías sustantivas, es decir las teorías en contexto. El enfoque por teorización puede ser también empleado como una forma de análisis de los datos cualitativos. En tal sentido, esta teoría es el resultado del procesamiento sistemático de los datos de campo mediante procesos de codificación y categorización.

El diseño de investigación es similar al de los otros métodos de investigación cualitativa. Strauss define sus procedimientos básicos en: recogida de datos, codificación y reflexión analítica en notas. Para elaborar la teoría, es fundamental que se descubran, construyan y relacionen las categorías encontradas; éstas constituyen el elemento conceptual de la teoría y muestran las relaciones entre ellas y los datos.

El método de esta tendencia ayuda a que el investigador social elabore y compare nuevas categorías mentales e introduzca nociones de espacio y tiempo, de oposición y contradicción, que pueden ser extrañas al pensamiento tradicional.

La propuesta metodológica

Como se dijo en el punto anterior, el diseño de investigación sigue básicamente el mismo esquema de otros métodos vistos en páginas anteriores. En el caso específico de la Teoría Fundada, la propuesta metodológica es resumida por Carlos Sandoval a través de los siguientes puntos:

- El punto de partida está definido por la elección del tópico de investigación.
- Su preocupación está centrada en el abordaje de lo que denomina un área sustantiva particular como podría ser el trabajo, la delincuencia juvenil, la educación médica o la salud mental.
- Reconoce que la teoría sustantiva es un eslabón en la formulación de teoría formal.
- La recolección de información y su examen tienen lugar de manera simultánea.
- Mediante la teoría fundada, el investigador trata de identificar patrones y relaciones entre esos patrones.
- Se requiere de la recolección de datos, la categorización abierta, la elaboración de memos preliminares que interpretan los datos obtenidos, la determinación o identificación de una categoría núcleo, haciendo un reciclaje de los primeros pasos en términos de la categoría núcleo, el ordenamiento de los memos y la escritura de la teoría.

Reflexión

Averigüe una investigación basada en el método de la teoría fundada que haya adelantado recientemente, alguna institución de índole académica.

A continuación se resumen en un cuadro, las características del método de la teoría fundada:

Tabla 13. Resumen de las características del Método de Investigación de la Teoría Fundada

| Método de la Teoría Fundada | |
|---|---|
| ¿Qué es? | Metodología general para desarrollar teoría a partir de datos que son sistemáticamente capturados y analizados; es una forma de pensar acerca de los datos y poderlos conceptualizar. |
| ¿Qué busca? | Generar o descubrir una teoría o un esquema analítico de un enfoque social que se relaciona con una nueva situación en particular, a partir de textos recogidos en contextos naturales. |
| ¿De qué habilidades requiere? | Capacidad y destreza para formar y conceptualizar teorías emergentes. |
| ¿Cuál es su principio de análisis? | Análisis comparativo entre la teoría existente y la construida durante la investigación. Reflexión continúa sobre avances o situaciones problemáticas. |
| ¿Cuáles son las técnicas de recolección apropiadas? | Entrevistas, observaciones, documentos variados, grabaciones audiovisuales. |
| ¿Cómo se hace el registro de los datos? | Informes individuales y grupales, ordenamiento conceptual, teorización. |

Lectura complementaria

LA INVESTIGACIÓN ACCIÓN PARTICIPATIVA FRENTE A LA CRISIS AMBIENTAL (Tobasura, 1996)

*Texto tomado de la página web; lunazul.ucaldas.edu.co)
Isaías Tobasura Acuña, profesor de la Universidad de Caldas*

En 1997 se dieron cita en Cartagena (Colombia) científicos sociales de diferentes latitudes con el ánimo de celebrar los 20 años del Simposio de Investigación Acción Participativa (IAP), realizado en la misma ciudad en el año 1977. Para la investigación social, han sido veinte años de búsqueda de caminos alternativos para hacer de ésta una disciplina crítica y comprensiva. En ese momento se quería “demostrar que el compromiso personal y la militancia política a favor del cambio social podían ser, en sí mismas, tareas científicas serias”.

Hoy la IAP avanza en la reconstrucción de la vida de la gente común y corriente y en busca de un nuevo sentido de lucha. Las angustias de los años setenta no han desaparecido, se han incrementado, y han surgido nuevas amenazas, una de ellas es la crisis ambiental. En este rumbo incierto que llevamos hoy, a diferencia del pasado, es más importante la participación que la militancia, la acción para resolver problemas concretos que la acción política partidista. En la lucha por conservar-utilizar la naturaleza y el medio ambiente, la participación como ejercicio de un derecho fundamental puede ser una herramienta eficaz.

Desde entonces, han corrido cantidades enormes de tinta por la pasta de celulosa de nuestros bosques, para discutir asuntos epistemológicos, conceptuales y prácticos de esta visión particular de la investigación social. Cabe preguntarnos: ¿Qué puede hacer la IAP para ayudar a resolver los problemas más apremiantes de la sociedad actual, como es la llamada crisis ambiental o “eco-crisis”? Mucho, tal vez, si adopta un nuevo rumbo, despojándose de sus pretensiones

ideológicas del pasado, e incorpora la noción de complejidad, en el marco de sistemas blandos y de relativismo cultural.

Apoyado en la raíz griega “crisis”, se entiende como tal, en este texto, un momento decisivo de un asunto grave y de consecuencias importantes. También un juicio que se hace a una cosa después de haberla examinado cuidadosamente. En el contexto de la cultura contemporánea se ha dado en aceptar como crisis un estado preocupante del mundo y de consecuencias imprevisibles si no se actúa en dirección de encontrar medidas que puedan cambiar el rumbo. La complejidad de los problemas que generan las relaciones sociedad-naturaleza es parte de lo que llamamos crisis ambiental.

Por “ambiente” se entiende cualquier espacio de interacción y sus consecuencias, entre los elementos de la cultura y los elementos de la naturaleza, en un lugar y tiempo determinados. En esta concepción del ambiente, el ser humano es, a la vez, un elemento natural, en tanto ser biológico y social, en tanto creador de cultura y desarrollo en su más amplia acepción.

La crisis ambiental que experimenta nuestra civilización expresada por múltiples y complejos problemas exige un cambio de paradigma en el sentido Kuhniano; es decir, un cambio “en el conjunto de ideas e hipótesis que definen el modelo en el que, en un momento histórico, se mueve la comunidad científica”. Como se sabe, la IAP surgió como una reacción de algunos científicos sociales a la tradicional forma de comprender, interpretar y transformar la realidad social, en donde los hechos o la acción de los actores sociales se consideraban como objetos alejados de los sujetos que intentaban conocerlos, buscando garantizar la validez y rigurosidad en los procesos de investigación; paralelamente, en los países del Tercer Mundo se convirtió en un instrumento político para lograr transformaciones sociales en grupos marginados u oprimidos de la sociedad, por lo cual en muchos casos devino en “investigación militante” o “investigación comprometida”, y el “investigador” en un agente de cambio social revolucionario.

La crisis del medio ambiente se entiende hoy en día como algo consustancial a la evolución histórica de la sociedad. El agotamiento de los recursos, la estrechez de los espacios de vertido y la incapacidad de los sistemas políticos, amén de la miseria, la marginalidad y la amenaza de una catástrofe nuclear se consideran como las consecuencias desencadenantes de la última y definitiva crisis: la Ambiental.

De esta noción de crisis han surgido varias formas para comprenderla y para superarla. Entre ellas se pueden mencionar: la primera considera el universo material del planeta tierra como finito y los recursos y espacios de vertido, pese a ser abundantes, también. De esta noción surgen como alternativas de salida a la crisis ambiental el “crecimiento cero” por parte de aquellos que pronostican el apocalipsis si no se detiene el crecimiento; y el “desarrollo sostenible”

por los que aún creen que el planeta puede seguir soportando un crecimiento económico paulatino y sostenido en el marco del liberalismo económico, la tecnociencia y la organización burocrática de la sociedad.

Si aceptamos que la crisis ambiental no es un problema planetario de la cultura occidental, sino una cuestión generada por la mala aplicación de la técnica o por el crecimiento desmesurado de la población, la manera de abordarla cambiaría radicalmente. En este caso las medidas instrumentales, tanto de carácter técnico como político, resultarían ser las más eficaces. La IAP operaría, entonces, como una herramienta apropiada para lograr que los agentes sociales adopten las medidas necesarias para su solución sin poner en cuestión las raíces profundas de la crisis. Las propuestas de la Universidad de las Naciones Unidas enmarcadas en el concepto Cero Emisiones (ZERI) y las mismas propuestas del Segundo Informe del Club de Roma son ejemplos evidentes de los que creen que los problemas ambientales se resuelven con recetas de tipo técnico.

En Colombia, desde la promulgación de la Constitución Política de 1991, se considera que todos los individuos tienen derecho a participar en las decisiones que los afectan y en el desarrollo económico, social y cultural de la nación. Las legislaciones educativas –Ley 115/94– y la ambiental –Ley 99/93– han reglamentado la incorporación de la dimensión ambiental en los currículos del sistema educativo con el componente participativo de la comunidad educativa. La experiencia de 4 años de aplicación de esta política ha demostrado ser inocua en cuanto a la participación, incluso de una “participación instrumental” y menos aun de una “participación real”.

Las razones por las cuales esto no ha ocurrido son variadas. Una de ellas es la ausencia de una “cultura de la participación”, originada en muchos años de negación y dominación a que han sido sometidos individuos y pueblos por el sistema imperante. Otra es la falta de conocimientos y mecanismos idóneos para promoverla por parte de las autoridades educativas y de los mismos maestros, pues es imposible educar en la participación cuando hemos sido educados en la dominación y el autoritarismo.

Además, la participación no debe ser considerada un mandato elevado a norma constitucional de obligatorio cumplimiento; ella debe ser asumida por todos como un valor tal como la solidaridad o el respeto por el otro. Para que la participación se constituya en un hecho real y no en una mera formalidad debe ser interiorizada por todos como un valor supremo y no como un derecho. Si aceptamos que el sistema democrático se sustenta en los pilares de “libertad”, “igualdad” y “fraternidad” no tendría ningún sentido incorporar en el derecho positivo la participación, pues ello nos llevaría a negar por lo menos la libertad y la igualdad y, de hecho, aceptaríamos que no estamos en un sistema democrático.

La segunda postura reconoce que el hombre debe aprenderse integrado en el seno de ecosistemas, y sujeto, en sus actividades, a las limitantes ambientales; por tanto, no podrá mandar sobre la naturaleza más que obedeciéndola. Esta noción biocentrista de la crisis ambiental propugna por una dictadura de la naturaleza sobre lo esencialmente humano. En ella los seres humanos no tienen más opción que seguir como modelo de comportamiento los dictados de la naturaleza, pues en la postura más radical de esta concepción los seres sensibles o capaces de experimentar sufrimiento tendrían el mismo derecho que los humanos a disfrutar de los bienes de la naturaleza. En esta concepción de la crisis, la IAP tiene muy poco que hacer para contribuir a resolverla, a menos que se utilice como un instrumento para convencer a los individuos de que ésta es la única alternativa a seguir.

La tercera noción parte de que la crisis ambiental hoy surge de la relación cultura-naturaleza, la cual se caracteriza por tener un alcance planetario que supera las barreras de los Estados-Nación y los intereses individuales de los seres humanos, a diferencia de otras crisis ambientales ocurridas en otras culturas y otros tiempos. La crisis ambiental que hoy nos afecta tiene sus raíces en el surgimiento de la modernidad occidental en la Edad Media. La modernidad, como es bien conocido, se sustenta en un ideal de ciencia universal que fragmentó y matematizó el mundo y sobre la cual se construyó el mito del progreso infinito de nuestra sociedad. Ese ideal de progreso se expresa hoy, tanto en los países que han optado por un capitalismo democrático como los que lo han hecho por un capitalismo de estado, en un “estilo de desarrollo”, cuyo eje es la eficiencia y el rendimiento económico.

Los pilares de este estilo de desarrollo, depredador de la naturaleza y envilecedor de la condición humana, son: la empresa sobre la cual se sustenta la producción de mercancías, la industria, que basa su crecimiento en el desarrollo científico y tecnológico, la ciudad como eje que articula la vida social y cultural de la sociedad, y la burocracia como forma de organización del estado.

Lo dicho en el apartado anterior nos permite aseverar que la crisis del medio ambiente es una crisis de la civilización occidental. Por tanto, para salir de ella, se requiere buscar nuevos caminos, nuevos estilos de desarrollo y nuevas formas de vida que permitan el rescate de saberes diferentes al conocimiento científico, formas de organización social y política alternativas; en últimas, se requiere un nuevo proyecto de sociedad que cambie la relación de los seres humanos entre sí, con la naturaleza y con su propio destino. Ello implica contraponer valores tales como cooperación, asociación, pluralismo, solidaridad, participación, afecto, en oposición a valores de concurrencia, individualismo, competencia, uniformidad, dominación. Creo, con R. Tamames, que estamos en un momento de la historia en que la utopía (en el sentido de Moro) empieza a ser posible.

La pregunta que surge a esta altura de la reflexión es si la IAP puede ayudarnos a construir o a hacer posible esa utopía. Con el sentido y la pretensión que fue creada me parece difícil, si no imposible, pues como ya lo he anotado en otro apartado, la crisis ambiental es de carácter planetario y, por tanto, supera los intereses de clase, de género, de profesión, de filiación política. Como es conocido por todos, el objetivo de la IAP en el pasado era poner una metodología (cognitiva y de acción) en manos de la gente para que la usara como instrumento para la adquisición de poder con miras a superar la marginalidad y la dominación. Revisando la literatura existente encontramos muchos ejemplos donde se alcanzaron los objetivos propuestos total o parcialmente. En otros casos, la IAP fue adoptada por los organismos del estado y por los agentes sociales (entre ellos, muchos académicos) para legitimar sus políticas y programas y así poder mantener el *status quo*, incorporando los marginados al sistema.

Aceptando que la crisis ambiental es planetaria, debemos reconocer que la manera como ésta se manifiesta difiere si nos encontramos en los países del norte o en los del sur. A los ciudadanos del norte les preocupa, por ejemplo, el agujero de la capa de ozono o el calentamiento global del planeta, mientras a los del sur los desvelan el hambre y la insalubridad. En ambos contextos es posible y, tal vez, plausible la utilización de la IAP, pero si aceptamos que el mundo es un entramado de relaciones donde todo tiene que ver con todo, vemos que la pobreza y marginalidad de los unos son producto de la opulencia y riqueza de los otros, y que los problemas globales son en mayor proporción causados por los ciudadanos del norte y en menor medida por los del sur. La pregunta, entonces, es: ¿Qué haría la IAP para ayudar a comprender estas relaciones asimétricas y para superarlas con miras a vivir en un mundo más justo y menos expuesto a un deterioro irreversible de las condiciones de vida? Si nos acogemos al eslogan de los años 1970 que rezaba “pensar globalmente para actuar localmente”, probablemente, la IAP nos ayudaría en parte; pero, dada la complejidad de la crisis planteada, creo que su abordaje exige más que la aplicación de un solo método; requiere explorar nuevas maneras de comprender y transformar la realidad.

Ahora bien, si aceptamos que la IAP nos ayuda a comprender y transformar la realidad, debemos invocar ciertos presupuestos sin los cuales no podría expresarse en su real dimensión: el primero es la eliminación de la dualidad sujeto-objeto, en la medida que sólo se aceptan sujetos que construyen, explican y actúan sobre su propia realidad para transformarla. Ello implica hacer un cuestionamiento del papel que juegan los “agentes externos” en procesos de IAP, pues querámoslo o no seguirán existiendo, unos como agentes del estado otros como miembros de las Organizaciones No Gubernamentales (ONG). Al respecto, lo que se debe rescatar en procesos de IAP son las diferentes lecturas que los sujetos participantes hacen del mundo, lo cual descarta, de hecho, la objetividad reclamada por las ciencias positivistas y nos pone en un diálogo

fecundo de diferentes saberes, pues en el abordaje de los temas ambientales sí que es válido el aporte de todos.

El segundo es aceptar que la realidad no es externa a los sujetos, sino que ella es una construcción incesante de los mismos. Ello nos conduce a recuperar la noción de totalidad, en el sentido de entender el mundo (natural y social) como un sistema complejo, en el cual el “todo” es más que la suma de las partes y que las partes tampoco podrían entenderse sin comprender el todo. Este presupuesto es fundamental para entender los problemas ambientales, donde se sabe que todo tiene que ver con todo.

El tercero surge de los anteriores, pues si aceptamos que todos los individuos aportan a la comprensión de la realidad ¿cómo se construiría la noción de validez reclamada por los científicos? Como ya ha quedado explícito en este escrito, en la IAP intervienen muchos individuos con saberes y cosmovisiones particulares, por lo tanto, la validez será el producto del consenso en el marco de la racionalidad comunicativa en términos de J. Habermas y de la racionalidad práctica en el sentido de M. Weber.

Y, por último, respecto a la universalidad, otro de los presupuestos reclamados por la ciencia positiva, si cuestionamos el paradigma occidental por ser el causante de la crisis ambiental, y a cuya base está la ciencia occidental, este presupuesto se cae por su propio peso, pues hoy lo que se rescata es la pluralidad, los nuevos saberes, los relatos locales, ante la incapacidad de los grandes relatos para explicar la complejidad de los problemas mayúsculos que nos afectan.

Actividad de repaso de la segunda unidad

1. ¿Qué entiende por método en investigación?
2. Explique qué perspectivas epistemológicas y teóricas son apropiadas en la investigación social con el método etnográfico.
3. Elabore un proyecto de investigación con diseño etnográfico.
4. Defina los significados de cada una de las palabras: Investigación-Acción-Participativa.
5. Explique qué perspectivas epistemológicas y teóricas son apropiadas en la Investigación-Acción-Participativa.
6. ¿Qué diferencia encuentra entre teoría fenomenológica y método fenomenológico?
7. ¿Cuáles son los principales criterios que deben tenerse en cuenta en la investigación de tipo evaluativo?
8. Según el texto, ¿cuál es el principal fundamento conceptual del método de la Teoría Fundada?
9. ¿Qué es Teoría Sustantiva?

10. Indague ¿qué investigaciones serían posibles desde el método fenomenológico, en su entorno situacional”?.
11. Explique qué perspectivas epistemológicas y teóricas son apropiadas en la Investigación Evaluativa.
12. Elabore un esquema con los pasos a seguir en una investigación evaluativa de corte cualitativo.
13. Elabore un mapa conceptual sobre el método de la teoría fundada.
14. Establezca un paralelo entre los métodos de investigación cualitativa: etnografía, IAP, fenomenología, teoría fundada, investigación evaluativa, exponiendo cuál es el elemento principal que diferencia a cada uno.
15. Identifique cinco tesis principales que sintetizen el contenido de la lectura complementaria.

Tercera unidad

Proyecto y diseño en las investigaciones cualitativas

*Si existe un sentido de la realidad,
debe existir un sentido de la probabilidad*

Robert Musil



Impresiones africanas (1938). Salvador Dalí (Harris, 1998)

Existe una idea errónea respecto a que la metodología cualitativa carece de una teoría y de una estructura, lo cual la alejaría del conocimiento científico. La teoría y la planeación hacen parte de este enfoque de investigación aunque hay que reconocer que resulta complicado definir los pasos de un diseño de investigación cualitativa siguiendo estrictamente sus pasos metodológicos, ya que un plan de trabajo tajante podría coartar la fortaleza de esta metodología en donde se está a la expectativa de acoger lo inesperado.

Se aclara la importancia de una preparación previa del trabajo de campo, pero este proyecto debe ser flexible para permitir la adaptación al fenómeno que se está estudiando, pudiendo ser necesario modificarlo una vez iniciada la investigación para obtener un conocimiento más profundo del sujeto/objeto de estudio. Es así que en esta unidad analizaremos paso a paso la elaboración del proyecto y las diversas técnicas e instrumentos de recolección de información, así como la presentación del informe final.

Proyecto de investigación

*La ciencia genuina,
hasta donde alcanza su
verdadera doctrina,
carece de profundidad.
La profundidad es
cosa de la sabiduría*

Edmund Husserl



Madona de Port-Lligat (1949). Salvador Dalí (Harris, 1998)

Para adelantar un proceso de Investigación Cualitativa, es importante seguir algunos pasos que nos permitan planear y organizar nuestro trabajo. Como primera medida se desarrollará un proyecto y a continuación se diseñará la estrategia de trabajo, antes de comenzar a ejecutarlo. A continuación viene la fase de aplicación y recolección de datos que culminarán con el informe final. El proyecto de investigación es la vía de comunicación que el investigador tiene con instancias evaluadoras que examinarán la pertinencia del estudio propuesto. Y es a la vez, el primer paso para el desarrollo de una investigación. Debe definir pasos muy específicos que se enunciarán a continuación.

Gráfica 1. El proceso de la Investigación Cualitativa

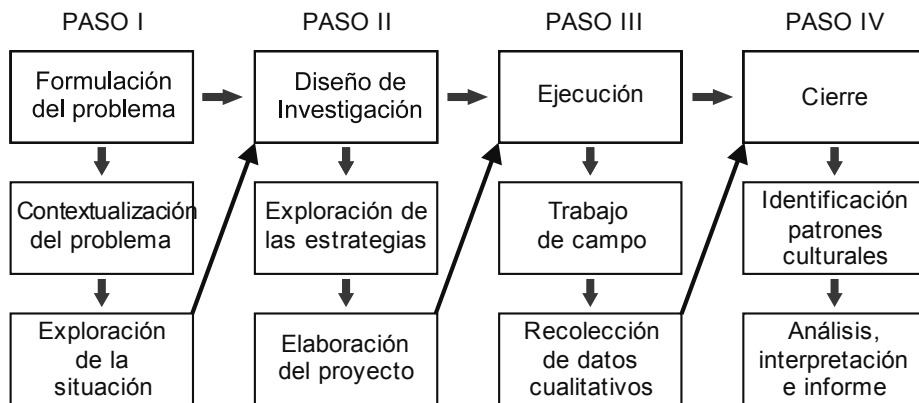

DEFINICIÓN DEL ÁREA TEMÁTICA

*A la manera que el río
hace sus propias riberas,
así toda idea legítima hace
sus propios caminos y conductos*

Ralfh W. Emerson

El primer elemento a tener en cuenta en un proyecto de investigación es la definición de un **área temática**, que implica la selección de un campo de trabajo, de la especialidad o problemática donde nos situamos. Área temática hace referencia a los campos del saber que tienen unidad interna pero que abarcan una problemática mucho más reducida que las disciplinas, dado que éstas son demasiado amplias como para definir el campo de estudio de una investigación en particular.

Planteamiento del problema

*La formulación de un problema
es más importante que su solución*

Albert Einstein

Definida el área temática, pasamos al elemento base de la investigación que es lo que se denomina la formulación o el planteamiento del problema. Es un elemento fundamental de todo el proceso indagatorio, el que distingue una verdadera investigación de otros trabajos aparentemente similares, como los de revisión bibliográfica, recopilación de información, procesamiento de datos.

La formulación del problema es la que nos da la razón para la búsqueda de conocimientos y soluciones. En ausencia de un problema, no hay creación, aunque puedan hacerse valiosos aportes pedagógicos o prácticos: si no hay algo de algún modo **desconocido** o mal conocido no hay auténtica necesidad de investigar, de obtener nuevo conocimiento.

La formulación del problema es el paso inicial de la investigación y debe delimitar y concretar qué es lo que se va a investigar y la razón por la que se va a investigar. Este punto inicial obliga al investigador a mantener una actitud reflexiva, donde cada decisión debe ser justificada en la perspectiva de producir los conocimientos más válidos y útiles posibles, sin desligarse del problema planteado.

A partir de este primer paso de investigación, las siguientes decisiones pueden ser consideradas como un caso particular del proceso de resolución de problemas, donde la identificación del problema de investigación constituye la etapa fundamental.

En la Investigación Cualitativa, se entiende por situación problema aquella que surge del análisis concreto de una realidad social, en un sector determinado. Al definir el problema al cual nos aproximamos y al mostrar por qué hay que hacerlo, encontramos los elementos necesarios para justificar la investigación.

Es así como el problema de investigación establece fundamentalmente un texto argumentador que se convierte en el núcleo de la investigación, algo específico que se reúne en una pregunta general y las informaciones necesarias para afirmar la argumentación que sirve para justificar la investigación. A partir de este momento, resolver el problema de investigación, comienza por la búsqueda de los medios para anular esta separación entre el saber actual no satisfactorio y el saber buscado o deseado.

Cuando se elige un problema de investigación surge un interrogante para el investigador respecto a ¿por qué estudiar un problema y no otro? La primer

respuesta es sobre el hecho de que elegir un tema de investigación implica, por un lado, responder a preocupaciones personales del investigador, y por otro, replicar los intereses del grupo social donde se trabaja, lo cual lleva a plantear la pertinencia social de la investigación.

Dicho de otra manera, un tema de investigación encuentra su pertinencia cuando responde a una necesidad apremiante de la sociedad que a su vez despierta el interés del investigador. Es decir, que la elección de un tema de investigación no puede escapar a la influencia de los valores personales del investigador ni a los de la sociedad.

La pertinencia social de una investigación se establece cuando el problema que se ha planteado contribuye a dar una explicación frente a problemas de grupos sociales para los profesionales y para los mismos actores sociales. La pertinencia social será entonces establecida si muestra cómo la investigación puede responder a las preocupaciones de los dos grupos antes mencionados, unidos por el tema de investigación.

Reflexión

El siguiente es un ejemplo de un planteamiento de problema de investigación. Elabore otro con un tema de su interés.

¿Cómo aprende el ser humano a vivir en sociedad?, es la pregunta que nos lleva a identificar procesos de socialización primaria y secundaria, acordes con el pensamiento de Berger y Luckmann, en la construcción de identidad, ya que la sola existencia de un individuo no garantiza su pertenencia a la sociedad que está permeada por un esquema normativo que exige cumplimiento. Lo humano como vínculo simbólico, tiene que ver con la manera en que se constituye e instituye la identidad, a través de los diferentes lazos sociales que se establecen y que dan lugar a la pertenencia y al reconocimiento de lo propio y lo diferente, así como sobre el acontecer y sus manifestaciones.

Bertha Niño, sostiene que la aceptación de lo normativo y la ley en el individuo, prefiguran una estructura psíquica haciéndolo diferente e irreplicable. Los procesos básicos de institución subjetiva y construcción de identidad se estructuran entonces a partir de procesos lógicos, que frag-

mentan la realidad psíquica y material; dialéctica del ser que lo ubica entre lo particular y lo universal, entre lo propio y lo común.

De esta manera, el individuo va construyendo su mundo mediante relaciones de subordinación, jerarquía y dependencia que le darán lugar, espacio y tiempo en una sociedad, en relación con la norma; construyendo así un orden al mundo de las relaciones que tienen que ver con la inclusión del niño en el mundo social, el cual comienza en la familia.

Por diferentes circunstancias los niños pueden verse privados del panorama familiar, lo cual repercute de manera rotunda en su socialización y en la creación de sus representaciones sociales. Es así como para el análisis de la socialización de un menor, es necesario ubicar el contexto donde se desarrolla y los cambios que ha tenido que soportar en su educación. Distinguiendo el desarrollo dentro de la familia y el que se efectúa en una organización de protección que asume el rol de educador y protector en el caso de niños abandonados o en riesgo.

El Hogar de protección busca dar educación y formación integral a los niños con antecedentes de abandono, con miras a su socialización supliendo carencias y necesidades básicas de protección, vivienda, alimentación y educación, y buscando una proyección de vida. Así se observa que los niños, de acuerdo con su contexto social y familiar, construyen representaciones sociales respecto a las normas existiendo diferencias notables entre quienes se desarrollan en un Hogar de protección, ya que en las rutinas institucionales prevalece el objetivo de disciplinar a sus integrantes con una reglamentación rigurosa. Estas disciplinas rígidas generalizadas pueden interferir en el normal desarrollo de la autonomía y la creatividad. A través de normas estrictas, podría cohibirse el desarrollo de las potencialidades individuales. Por lo tanto surge la pregunta que motiva la presente investigación: ¿Cuales son las representaciones sociales que han construido los niños institucionalizados, a partir de categorías de la normatividad? También surgen otras preguntas anexas: ¿en qué difieren las representaciones sociales sobre normas en una familia, en una Institución de protección y en un grupo auto-directivo? ¿cómo la norma puede construir y de-construir el sentido de vida y cómo esto es observable desde las representaciones sociales?

Tomado de la investigación "*Representaciones Sociales que construyen los niños institucionalizados frente a la norma*", por Nelly P. Bautista, UNAD, Bogotá, 2001.

CONTEXTUALIZACIÓN DE LA PROBLEMÁTICA

Un pequeño paso para el hombre, pero un gran paso para la humanidad

Neil Armstrong

Para plantear correctamente el problema a investigar, se deben indagar estudios académicos y de organismos políticos o institucionales además de averiguar con los mismos actores sociales, para conocer profundamente la historia, dimensión y prioridad del problema, citando siempre las fuentes que nos suministran dicha información.

Esta revisión nos proporciona la pertinencia social y política de la investigación. Es de aclarar que este estudio de antecedentes y dimensión de la problemática no debe confundirse con el marco teórico que debe desarrollarse en la siguiente etapa.

Justificación

Arriesgarse es perder un poco, no arriesgarse es perderlo todo

Mayacowsky

Al definir la dimensión de la problemática y la necesidad social, política y académica de la investigación se abre paso para la elaboración de la justificación. Justificar una investigación es exponer las razones por las cuales es importante enfrentar el problema planteado. Toda investigación debe realizarse con un propósito definido. Debe explicar por qué es conveniente la investigación y qué o cuáles son los beneficios que se esperan con el conocimiento obtenido.

Justificar es mostrar la conveniencia de la investigación que debe verse en cuanto al propósito académico, a la utilidad social, al sentido de la urgencia; es decir, para qué servirá y a quién le sirve. También debe mostrarse la relevancia social, es decir la trascendencia, utilidad y beneficios para la sociedad. Igualmente se mostrará el valor teórico, ¿se va a cubrir algún vacío del conocimiento?; y cuando es del caso, también debe mostrar la utilidad metodológica cuando se vaya a utilizar algún modelo nuevo para obtener y recolectar información.

Cabe recordar que la viabilidad de la investigación está íntimamente relacionada con la disponibilidad de los recursos materiales, económicos, financieros, humanos, de tiempo y de información. Para cada uno de estos aspectos hay que hacer una revisión crítica y realista con una respuesta clara y definida, ya que algún error al respecto puede obstaculizar los propósitos de la investigación.

Reflexión

El siguiente es un ejemplo de una Justificación de investigación. Elabore una de acuerdo con el planteamiento que hizo en el ejercicio del aparte anterior.

La psicología social es comprendida como una disciplina que aborda la relación entre estructura social, sus entornos socio-físicos, los recursos disponibles y la configuración del mundo interno del sujeto. Su indagación se centra en la interacción y el estudio de la construcción de la realidad psicosocial del individuo. De ahí que dentro de la misión de los psicólogos sociales esté la de generar espacios de acción investigativa, en este caso, en relación con la construcción cognoscitiva y afectiva de los habitantes de un hogar de protección y el modo en que los niños usan y activan conocimientos en función del contexto, teniendo en cuenta que las personas en su contexto situacional construyen representaciones sociales del mundo en que vive. Es así como cada sujeto se adapta a las normas colectivas, se integra en los medios que lo rodean, asume los roles que debe desempeñar y genera representaciones de sí mismo, de los roles y de la influencia eventual que dichos roles ejercen en sí mismo.

Para la presente investigación se tiene en cuenta que los niños se han socializado en diversos escenarios, algunos de ellos temporales, como son su familia, el barrio, la escuela, los pares, la televisión, la moral del contexto, los roles de género, los juegos de video y su actual lugar de residencia, que por los ambientes anteriores, genera variación en la construcción de los conceptos y por ende modifica sus representaciones sociales. Estas construcciones intervienen en los sentimientos, la comunicación y la experiencia de sí mismo. Es claro que el individuo no es una máquina que responde irracionalmente a los estímulos o las determinaciones sociales sin más, pues el hombre tiene la necesidad de comprender lo que sucede a su alrededor. Los habitantes de una institución de protección, al igual que las demás personas, poseen interés por su ambiente y conforme a ello actúan sobre él, ya que no es solamente realidad biológica-natural, sino también una realidad cultural. De ahí la importancia de investigar las representaciones sociales que se construyen alrededor de la norma en un contexto diferente al de la familia, puesto que ello permite adecuar los programas de atención a los niños en riesgo o abandonados, y a la vez, amplía el conocimiento del psicólogo respecto a la multitud de posibilidades de construir representaciones sociales de acuerdo con la variedad de circunstancias contextuales y culturales.

Tomado de la investigación "*Representaciones Sociales que construyen los niños institucionalizados frente a la norma*", por Nelly P. Bautista, UNAD, Bogotá, 2001.

DELIMITACIÓN DE LA INVESTIGACIÓN



*Quien aspira a cualquier cosa
grande debe saber limitarse;
por el contrario, quien todo lo
desea, no quiere nada
en realidad,
y nada consigue*

George Wilhelm

Marisol Bautista

El tercer paso es lo que llamamos delimitación de la investigación que incluye dos pasos importantes: la tarea de fijar los **objetivos** y la realización de un **marco teórico**.

Esta parte de proyecto de investigación implica transformar lo abstracto en concreto y operativo. Implica, además de fijar objetivos y referentes teóricos, reconocer límites de tiempo y espacio, situando el problema en un contexto socioeconómico, político, histórico y ecológico.

Objetivos

*Persigue metas lo suficientemente pequeñas para que las puedas alcanzar,
pero lo bastante grandes para que valgan la pena*

Autor desconocido

Un objetivo es un propósito o fin. Es el elemento programático que identifica la finalidad hacia la cual deben dirigirse los recursos y esfuerzos para dar cumplimiento a los propósitos. El objetivo debe responder a las palabras interrogativas “qué” y “para qué”.

La fijación de los objetivos generales y específicos, es necesaria ya que a través de ellos se conoce qué es lo que se pretende con el esfuerzo investigativo. El

objetivo es **qué**, es la razón de ser y hacer de la investigación. Porque no puede hacerse investigación científica estudiando todo a la vez, sin ningún orden ni disciplina y sin tener una idea, aunque sea aproximada, de lo que se irá a alcanzar: es necesario contar con un tema de estudio preciso y bien delineado que, por sus proporciones, pueda ser investigado en correspondencia con nuestros recursos teóricos y materiales.

Los objetivos deben estar orientados a la obtención de un conocimiento y ser congruentes entre sí. El objetivo define qué es lo que se pretende obtener como producto, qué respuestas va a dar a las preguntas formuladas, cómo se va a resolver el problema planteado o cómo podría ayudar a resolverlo.

Los objetivos deben ser claros en su redacción y alcanzables con los recursos de que se dispone. Son las guías de estudio durante el proceso de la investigación, y deben mostrar una relación clara y consistente con la descripción del problema y con las preguntas que se quieren resolver. Se recomienda formular un solo objetivo general global, coherente con el problema planteado, y más objetivos específicos que conducirán a lograr el objetivo general y que son alcanzables con la metodología propuesta.

El objetivo debe redactarse con un verbo en infinitivo al principio que denote la búsqueda de un conocimiento, por ejemplo: observar, evaluar, descubrir, desarrollar, establecer, obtener, elaborar, proponer, actualizar, adecuar, comprender, debatir, ahondar, afrontar, generar, diferenciar, guiar, comentar, estudiar, entre otros. Con el logro de los objetivos específicos se espera encontrar respuesta a una o más de las siguientes preguntas: ¿cuál será el conocimiento generado si el trabajo se realiza? ¿qué solución a qué problema se espera desarrollar?

Reflexión

El siguiente es un ejemplo de redacción de objetivos. Elabore otro con base en los ejercicios que desarrolló en los puntos anteriores.

Objetivo general

Acceder a las representaciones sociales que han construido los niños de una institución de protección, respecto a la categoría de la normatividad.

Objetivos específicos

- *Identificar las objetivaciones y el anclaje que tienen lugar en la elaboración de las representaciones sociales de los niños, respecto a las normas.*

- *Comprender a través de los relatos de vida las representaciones mentales que tiene el niño respecto a las normas en los diferentes escenarios.*
- *Observar la actitud de los niños ante la norma impuesta y la norma creada por ellos mismos en un grupo auto-directivo.*

Tomado de la investigación “*Representaciones Sociales que construyen los niños institucionalizados frente a la norma*”, por Nelly P. Bautista, UNAD, Bogotá, 2001.

Estado del arte

La ciencia es conocimiento organizado. La sabiduría es vida organizada

Immanuel Kant

El estado del arte concierne a un fraccionamiento de los problemas investigados sobre el tema escogido. Responde a las preguntas ¿qué problemas se han investigado?, ¿cómo se ha definido este problema?, ¿cuál es el resultado de esas investigaciones? El estado del arte abre el campo inicial de la indagación como un primer insumo que puede llamarse “investigación sobre la investigación”, para recoger los datos acumulados sobre el tema en cuestión.

El estado del arte no es el mismo marco teórico, sino que consiste en la recolección de investigaciones similares a la que se va a adelantar en este caso. Es importante hacer una revisión de las investigaciones precedentes en virtud de los avances que se han dado frente a la temática, lo que da al investigador una contextualización de la información y le permite establecer algunos límites, clarificar la información y definir los parámetros de análisis de resultados. Por medio de esta pesquisa se contextualiza la información contenida en libros, artículos, tesis de grado, monografías, que dan cuenta de lo que se ha acumulado sobre el tema de investigación.

En general, en la elaboración de los estados del arte se sugiere: primero, desarrollar una contextualización de la temática clasificando el tipo de textos, autores, metodologías, marcos de referencia conceptual y niveles conclusivos de las diversas investigaciones; en segundo lugar, dicha ubicación de información nos permite establecer una clasificación del tipo de trabajos consultados, sus convergencias y divergencias conceptuales, metodológicas y conclusivas; en tercer lugar, se sugiere una categorización de los trabajos partiendo de las categorías internas de cada uno de los textos, lo que nos permite establecer el aporte que ofrecen desde la panorámica sociocultural en el área de investigación que se desarrolla (Calvo y Ávila, 1991).

Marco teórico

*Los que se enamoran de
la práctica sin la teoría
son como los pilotos sin timón
ni brújula, que nunca podrán
saber a dónde van*

Leonardo Da Vinci



Marisol Bautista

Luego de plantear los objetivos de investigación, se hará la indagación de teorías y autores que nos ubiquen sobre el avance científico que existe en el tema o temas que se trabajarán, desarrollando un **marco teórico** apropiado que sirva de referencia a la investigación pero sin que se constituya en una “camisa de fuerza” para adelantar el estudio del tema o problema que nos hemos propuesto investigar, ya que este punto es uno de los que diferencia a la investigación cualitativa de la cuantitativa, pues esta última desarrolla sus investigaciones bajo los parámetros establecidos por la ciencia positiva que parte del principio de verdades universales.

Conviene aclarar que la elaboración de este **marco teórico** está estrechamente ligada al mismo planteamiento del problema, y en los hechos ambas cosas se van desarrollando casi simultáneamente. Sabino (1992) sostiene que esto es así porque no puede plantearse con seriedad un problema de investigación delimitando lo que **no** se sabe sobre algo, si no se revisa y asimila previamente lo que ya se conoce acerca del mismo, si no se ordena y elabora la teoría existente.

Los pasos del trabajo que acabamos de describir corresponden al momento proyectivo inicial, que es una fase dispendiosa y no permite el avance a las siguientes fases hasta que esté completamente revisado y ofrezca una viabilidad en su desarrollo y una respuesta a una necesidad sentida en el ámbito social, político o académico.

DISEÑO DE INVESTIGACIÓN

*No hay nada repartido de modo más equitativo en el mundo que la razón:
todo el mundo está convencido de tener suficiente*

René Descartes

La Investigación Cualitativa sigue cuatro grandes pasos: la formulación, el diseño, la ejecución y el cierre. El diseño de investigación especifica la naturaleza global de la intervención y la estructura fundamental mediante la formulación de un plan general que lleva al investigador a encontrar respuestas a los interrogantes planteados. Se trata de definir las estrategias básicas que se adoptarán para generar información confiable e interpretable.

La definición y especificación del diseño a desarrollar en una investigación, constituye una importante actividad dentro de la investigación y es lo que comúnmente se denomina el **momento metodológico** del proceso.

En la Investigación Cualitativa el diseño es flexible en cuanto admite revisión y ajuste durante el desarrollo de la investigación. Engloba en su estructura todos los pasos principales de los que consta el trabajo a realizar. En el diseño se definen los pasos que se van a seguir para conseguir los datos, precisando el contexto en que se realizará el estudio. Por ello el investigador debe especificar el enfoque epistemológico y teórico adoptados en la indagación, también definirá el ambiente de la recogida de datos, la selección de los participantes y el tipo de actividades que realizará para analizar la situación que desea investigar.

El diseño es paso consecuente de la elaboración del marco teórico, el cual desglosa las técnicas de recolección de datos que son la implementación instrumental del diseño escogido. Ambos elementos se sintetizan en la confección de determinados **instrumentos de recolección de datos**.

Los instrumentos tienen una forma y un contenido. La forma hace referencia al tipo de instrumento a utilizar, por ejemplo entrevistas, cuestionarios, observaciones, y estará determinada por las técnicas concretas escogidas; el contenido, es decir, ¿qué preguntar, qué observar?, será el resultado de la operacionalización efectuada. De este modo ambas líneas, empírica y teórica, confluyen en este elemento, con el cual nos dedicaremos a la labor de conseguir los datos capaces de construir una respuesta para nuestro problema inicial.

Según Sabino (1992), en las ciencias sociales el objeto de estudio es el propio sujeto humano, complejo y singular, cargado con su propia historia, irreductible

casi a cualquier tipo de simplificación que lo mutile arbitrariamente. Y es importante tener en cuenta que es ese ser humano el punto de referencia, directo o indirecto, imprescindible para la comprensión profunda de los problemas.

Los diseños cualitativos, exclusivos de este campo del conocimiento, intentan recuperar para el análisis parte de esta complejidad del sujeto y de sus modos de ser y de hacer en el medio que lo rodea. Lo íntimo, lo subjetivo, por definición difícilmente cuantificables, son el terreno donde se mueven por tanto los métodos cualitativos.

En síntesis, el diseño es la acción consistente en preparar un plan flexible que orientará tanto el contacto con la realidad objeto de estudio como la manera en que se obtendrá conocimiento acerca de ella. En otras palabras, buscará responder a las preguntas ¿cómo se realizará la investigación? y ¿en qué circunstancias de modo, tiempo y lugar?

El mapeo

La fase de mapeo tiene por objeto ubicarse mentalmente en el escenario donde ha de desarrollarse la investigación, es decir, lograr un acercamiento a la realidad social o cultural objeto de estudio, donde se identifiquen claramente a los actores o participantes, los eventos y situaciones en los que interactúan dichos actores, las variaciones de tiempo y lugar de las acciones que estos desarrollan; en fin, un cuadro completo de los rasgos más relevantes de la situación o fenómeno objeto de análisis. Es, en definitiva, un trabajo de “cartografía social” (Schwartz y Jacobs, 1999).

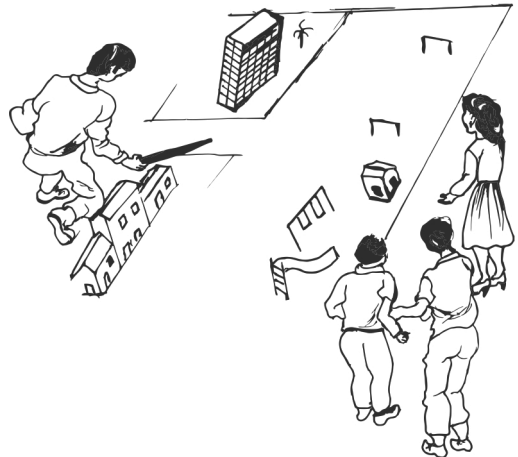

Marisol Bautista

Ejemplo de un mapeo:

Gráfica 2. Modelo de mapeo sobre construcción de representaciones sociales frente a la norma

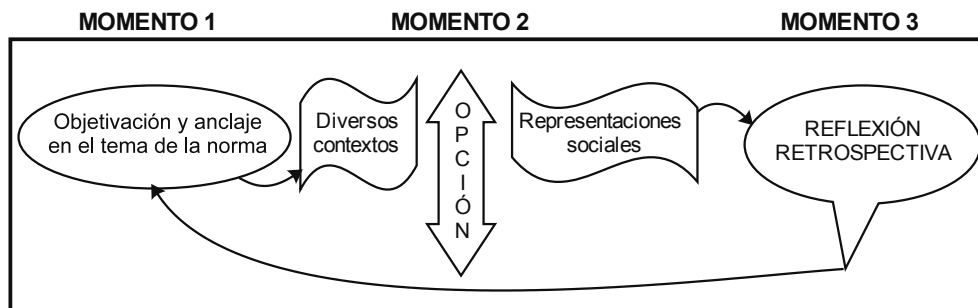

El muestreo

La fase de muestreo es la selección del tipo de situaciones, eventos, actores, lugares, momentos y temas que serán abordados en primera instancia en la investigación, teniendo como criterio aquellos que están más ligados con el problema objeto de análisis.

Carlos Sandoval subraya esta precisión de primera instancia, porque, el muestreo es progresivo y está sujeto a la dinámica que se deriva de los propios hallazgos de la investigación. Incluye al menos el muestreo de las personas, de espacios y escenarios, y de tiempos y momentos. Esto es necesario porque cada actividad humana tiene unos tiempos y cada escenario también puede cambiar con el momento del día o la actividad que se desarrolle en él.

Precisiones en la elaboración del muestreo. El diseño de un proyecto de Investigación Cualitativa hace necesario tomar de manera anticipada algunas decisiones frente a dilemas que se presentarán a la hora de obtener, analizar e interpretar la información que se requiere. Siguiendo a Sandoval, iniciamos este punto con unos interrogantes: ¿qué tan profundo y qué tan extenso debe ser el proceso de recolección de datos?, ¿por dónde iniciar y por dónde terminar el proceso de recolección de datos?, ¿a quién incluir y a quién excluir de la recolección de datos? Éstas son las tres preguntas más frecuentes a la hora de establecer las pautas para la implementación de un proceso de investigación.

Para responder al primer interrogante de la profundidad y extensión, no debemos olvidar que en los métodos de Investigación Cualitativa se hace énfasis en la profundidad y no en la extensión, buscando reforzar la calidad de lo investigado. El límite de la profundización surge del nivel de claridad que se va obteniendo a medida que se avanza en el proceso de investigación, y la exten-

sión, de la mayor o menor riqueza de información que se derive de las fuentes que han sido exploradas.

Respecto a la pregunta sobre inicio y cierre del proceso de recolección de información, esto es consecuente de lo anotado en el párrafo anterior, donde se resalta la necesidad de contar con una fase exploratoria que es la puerta de entrada en una etapa de mayor precisión y profundidad; en cuanto al cierre, está determinado idealmente por el logro del límite de comprensión de la realidad objeto de análisis; aunque muchas veces son razones de naturaleza práctica las que inciden en esta decisión, como la finalización de la financiación o el vencimiento de los términos para la entrega del informe de investigación.

Y por último, respecto a quién incluir o excluir del proceso de recolección de información, sólo se podrá responder en función de los objetivos y la dinámica generada por la investigación. Existirán razones de conveniencia, de manejo de información, de disponibilidad actitudinal y de tiempo, entre otras.

Reflexión

El siguiente es un ejemplo de una muestra de población

| Características de la muestra de población | | |
|--|-----------|---|
| Población de base | Inclusión | 120 niños y niñas entre los 7 y 12 años que viven en el Hogar San Mauricio en condición de Protección por el Estado, debido a sus antecedentes de maltrato, abandono o gaminismo. |
| | Exclusión | 7 jóvenes entre los 20 y 25 años que vivieron en el Hogar San Mauricio y que colaboraron en sus experiencias pero no se incluyen en la población objeto de investigación. |
| Muestra seleccionada | Inclusión | 20 niños y niñas entre los 7 y 12 años que conformaron con la investigadora un grupo ecológico y colaboraron en la investigación. |
| | Exclusión | 100 niños y niñas que no conformaron el grupo ecológico y no tuvieron mucha cercanía en actividades propias del grupo ecológico sujeto de investigación. |

Los recursos



Marisol Bautista

*Hay suficiente en el mundo
para cubrir las necesidades
de todos los hombres,
pero no para
satisfacer su codicia*

Mahatma Gandhi

Hugo Cerda recomienda que para adelantar una investigación debemos resolver un asunto que aunque no es de importancia científica, es la clave para el éxito de la indagación. Se refiere a los recursos que se requieren para llevar a la práctica la actividad investigativa. El primer paso es constituir un equipo de investigación, lo cual es una de las tareas más complejas y debe enfrentarse para alcanzar una plena integración humana, psicológica, científica y técnica entre las diversas personas que participan en el grupo. Cabe aclarar que en el equipo de investigación hay personal permanente y no permanente, éste último con tareas específicas dentro de la investigación y cuando las haya ejecutado se retira del grupo.

Las propias características de la Investigación Cualitativa exigen que el investigador participe y se familiarice con todo el proceso, desde la selección del tema hasta la recopilación de datos, desde la elaboración del marco teórico hasta la redacción del informe final.

También es importante hacer un balance de los demás recursos tales como instituciones, equipos técnicos, presupuesto económico y de tiempo para el desarrollo del trabajo, con el fin de utilizarlo apropiadamente desde el inicio hasta la culminación de la investigación.

Reflexión

El siguiente es un ejemplo de recursos en una investigación elaborada como ejercicio académico.

Recursos humanos: 1 investigadora y 20 niños colaboradores. Personal de la institución de protección de niños.

Recursos materiales: un terreno de 5 x 5 mts., para una huerta, matas, herramientas, disfraces, cartulina, témperas. Escenario para dramatizaciones.

Recursos técnicos: computador, video beam, televisor, cámara fotográfica.

Financieros: transportes, refrigerios, viáticos.

La definición de las técnicas e instrumentos de recolección de datos

*Existe un principio que se resiste a toda información,
que se resiste a toda investigación,
que nunca deja de mantener al hombre en una ignorancia perenne...
Es el principio de desestimar lo que no se ha investigado*

Herbert Spencer

Para realizar esta acción es necesario tener en cuenta: el enfoque desde el cual se plantea la investigación y el tipo de información que se pretende captar en relación con las características de la fuente o fuentes de información y el tiempo del que se dispone para todo el proceso.

En cuanto a la perspectiva del enfoque, en las investigaciones de tipo cualitativo se buscará que las técnicas de generación y recolección de información, respondan a un encuadre particular derivado de las características de cada situación, circunstancia, persona o grupo, más que a un proceso de estandarización u homogenización de las mismas. Así como, también, deberán corresponder a los progresos obtenidos en la comprensión de las respectivas realidades por parte del investigador, lo que conllevará a que, en ocasiones, con cada etapa de la investigación se tenga que variar las técnicas e instrumentos usados.

En cuanto al tipo de información que se busca generar y recoger, existen diferencias en relación con las posibilidades de las técnicas e instrumentos que se requiere emplear. De esta forma, si lo que se intenta es conocer detalles de la

vida privada de una persona, como en el caso de las historias de vida, la técnica más adecuada es la entrevista en profundidad, quizás compaginándola con el estudio de documentos personales. Si en cambio se quieren conocer patrones culturales, la técnica a utilizar será la de la observación participante, pero si lo que se pretende es obtener una opinión decantada sobre las posibilidades de un proyecto, la técnica más pertinente será el taller.

Es por eso que se deben conocer diversas técnicas para entender su fortaleza en el proceso investigativo.

Cronograma

Es una tabla sencilla y concreta que presenta la estimación del tiempo que tomarán cada una de las etapas de la investigación. Responde a las siguientes preguntas: ¿qué tiempo aproximado supone desarrollar cada etapa de la investigación?; ¿cómo se distribuyen los recursos en cada una de las etapas?

Se realiza un cronograma o plan de trabajo, que muestra la duración de la investigación. La especificación de las actividades depende del tipo de diseño que se desea aplicar. Se deben planear de acuerdo con las fases de desarrollo del proyecto y se debe anotar el objetivo específico de cada actividad.

Se pueden realizar dos esquemas diferentes, uno sintético que permita graficar y observar la totalidad del proyecto a desarrollar y, otro esquema más detallado que contenga los objetivos de cada fase y los instrumentos a utilizar.

Tabla 14. Tabla de cronograma general de investigación

| Mes | Enero | | | | Febrero | | | | Marzo | | | | Abril | | | | Mayo | | | |
|---|-------|---|---|---|---------|---|---|---|-------|---|---|---|-------|---|---|---|------|---|---|---|
| Semana ⇄ | 1 | 2 | 3 | 4 | 1 | 2 | 3 | 4 | 1 | 2 | 3 | 4 | 1 | 2 | 3 | 4 | 1 | 2 | 3 | 4 |
| Sub-fase investigación ↓ | | | | | | | | | | | | | | | | | | | | |
| Fase uno: Diseño | | | | | | | | | | | | | | | | | | | | |
| - Definición del área temática | | | | | | | | | | | | | | | | | | | | |
| - Contextualización de la problemática | | | | | | | | | | | | | | | | | | | | |
| - Delimitación de la investigación | | | | | | | | | | | | | | | | | | | | |
| - Diseño de investigación | | | | | | | | | | | | | | | | | | | | |
| Fase dos: Trabajo de campo | | | | | | | | | | | | | | | | | | | | |
| Recolección de la información | | | | | | | | | | | | | | | | | | | | |
| Organización de la información | | | | | | | | | | | | | | | | | | | | |
| Cierre de trabajo de campo | | | | | | | | | | | | | | | | | | | | |
| Fase tres: Reflexión y discusión de la información | | | | | | | | | | | | | | | | | | | | |
| Análisis | | | | | | | | | | | | | | | | | | | | |
| Interpretación y discusión | | | | | | | | | | | | | | | | | | | | |
| Conceptualización | | | | | | | | | | | | | | | | | | | | |
| Fase cuatro: Informe final | | | | | | | | | | | | | | | | | | | | |
| Conclusiones | | | | | | | | | | | | | | | | | | | | |
| Organización informe final | | | | | | | | | | | | | | | | | | | | |
| Presentación | | | | | | | | | | | | | | | | | | | | |

Tabla 15. Tabla de cronograma detallado de investigación

| Cronograma detallado de investigación | | | | | |
|---|--|---|---------------------------------|--|--------|
| Sub-fases de investigación | Objetivo | Rol del investigador | Indicadores de evaluación | Instrumentos | Fechas |
| Fase uno: Diseño | | | | | |
| - Definición del área temática | Escoger el tema de interés y buscar su relación con el área temática | Escogencia de la problemática y su relación con la disciplina | Delimitación de la problemática | Libros, textos documentales | |
| - Contextualización de la problemática y delimitación de la investigación | Revisar conceptos, teoría y estado del arte | Revisión documental | Estudios previos | Libros, textos documentales | |
| - Diseño de investigación | Planear tiempo, espacio, fases e instrumentos de investigación | Estudio del problema y organización plan de acción | Planeación de objetivos | Libros, textos documentales | |
| Fase dos: Trabajo de campo | | | | | |
| Recolección de la información | Recoger información | Aplicación de las técnicas de investigación | Patrones culturales | Entrevistas, observación, juego de roles, etc. | |
| Organización de la información | Organización, y anotaciones | Lidera el proceso de organizar la información | Anotaciones al margen | Diarios de campo, cuadernos | |
| Cierre de trabajo de campo | Terminar fase de trabajo de campo | Establece estrategias de cierre | Análisis previos | Diarios de campo, cuadernos | |

| Cronograma detallado de investigación | | | | | |
|---|--|--|---|-------------------------------------|--------|
| Sub-fases de investigación | Objetivo | Rol del investigador | Indicadores de evaluación | Instrumentos | Fechas |
| Fase tres: Reflexión y discusión de la información | | | | | |
| Análisis, Interpretación y discusión | Analizar, construir categorías, interpretar la información | Lidera el proceso de interpretación y análisis. Discute, coteja e interpreta | Patrones culturales, anotaciones del investigador, datos recolectados | Diarios, cuaderno, computador | |
| Conceptualización | Identificar los sistemas sociales y culturales | Conceptualiza y encuentra patrones culturales | Patrones culturales | Matrices | |
| Fase cuatro: Informe final | | | | | |
| Conclusiones | Encontrar los resultados del proceso | Construir el capítulo de conclusiones | Matrices de evaluación | Documento final de la investigación | |
| Organización informe final | Contribuir para las próximas investigaciones | Organiza recomendaciones | Matrices de evaluación | Libros y documento final | |
| Presentación | Presentar la investigación | Socializa la investigación | | | |

LA EJECUCIÓN

*Así como el hierro se oxida por falta de uso,
también la inactividad destruye el intelecto*

Leonardo Da Vinci

Es la acción que corresponde al comienzo observable de la investigación y tiene lugar mediante el despliegue de una o varias estrategias de contacto con la realidad o las realidades objeto de estudio. Entre estas técnicas de contacto se encuentra la entrevista, la reflexión y construcción colectiva características de los talleres, o la vivencia lograda a través del trabajo de campo y la observación participante, entre otras alternativas que se explicarán en detalle en el siguiente capítulo.

TÉCNICAS E INSTRUMENTOS DE RECOGIDA DE INFORMACIÓN

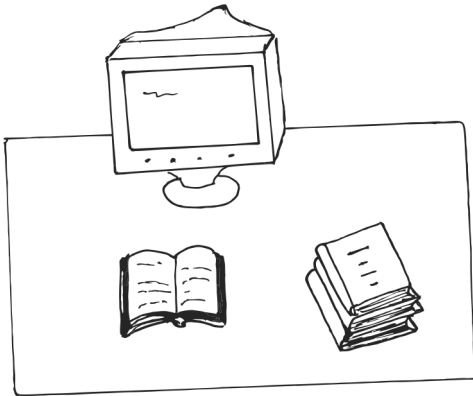

Marisol Bautista

*“El lazo social está hecho de
‘jugadas de lenguaje’ (...)
Cada interlocutor sufre jugadas
de lenguaje que le atribuyen un
desplazamiento, una alteración,
sean del tipo que sean, y eso no
solamente en calidad de
destinatario y de referente, sino
también como destinatario.
Esas jugadas no pueden dejar de
suscitar contra-jugadas...”*

Lyotard, 1984

Las técnicas e instrumentos utilizados para la recogida de información son proyectadas desde la etapa del diseño lo que permite una claridad en el momento de la ejecución del proceso investigativo, no obstante, hay que recordar que los diseños cualitativos permiten el ajuste del plan durante el proceso, con base en las nuevas necesidades de conocimiento que se van presentando.

Las estrategias de recogida de información en investigación social son variadas y acordes al paradigma y método escogido. Para ello existen diversas técnicas e instrumentos apropiados a los objetivos que nos planteamos conseguir, los cuales se explicarán detalladamente en el presente capítulo.

ANÁLISIS DOCUMENTAL

*En el estudio
no existe la santidad*

Erasmus de Rotterdam



Fotografía de Análisis documental, 2009
en el municipio de Restrepo- Meta (Angélica Molina)

La primera de las estrategias de recolección de información es el denominado análisis documental que en muchos casos es el punto de entrada al dominio de investigación que se busca abordar. No es el mismo marco teórico o referencial que utilizamos en el proyecto de investigación.

Consiste en indagar documentos fuentes de diversa naturaleza que nos permiten conocer situaciones en diferentes aspectos, tales como memorias, expedientes, cartas, entre otros. Un ejemplo de fuente de información son los expedientes legales, como demandas y procesos judiciales en curso o de tiempos pasados, y que nos acercan al concepto de justicia y derechos que se establecen en los distintos grupos sociales en el transcurso de la historia, los argumentos que se utilizan para reclamar y el tipo de sanciones que se impone a los acusados.

Según Sandoval, los documentos fuente pueden ser de naturaleza diversa, como personales, institucionales, grupales, formales o informales, en los cuales es posible capturar información muy valiosa. Allí podemos hallar la descripción de los acontecimientos rutinarios y los problemas y reacciones más usuales de las personas o cultura objeto de análisis. Los documentos son además una fuente valiosa que revela los intereses y las perspectivas de comprensión de la realidad de quienes los han escrito.

Siguiendo a Sandoval, el análisis documental se desarrolla a grandes rasgos en cinco etapas. Durante la primera, se realiza el rastreo e inventario de los documentos existentes y disponibles; durante la segunda, se hace una clasificación de los documentos en cuestión; durante la tercera se hace una selección de acuerdo con la pertinencia que se encuentra de los mismos; en la cuarta etapa, se realiza una lectura en profundidad del contenido de los documentos

seleccionados, de la que se extraen elementos de análisis que se consignarán en “memos” o notas marginales que den cuenta de los patrones, tendencias, convergencias y contradicciones, que se vayan descubriendo para arribar a la construcción de un cuadro o síntesis comprensiva de conjunto, sobre la realidad o el fenómeno analizado.

En un quinto momento se hará una lectura cruzada y comparativa de los documentos en cuestión, pero ya no sobre la totalidad del contenido de cada uno, sino sobre los elementos de hallazgo ya identificados (Sandoval, 1997).

De esta manera se utiliza la técnica del análisis documental para la obtención de nuevos conocimientos en las ciencias sociales y humanas.

LA OBSERVACIÓN

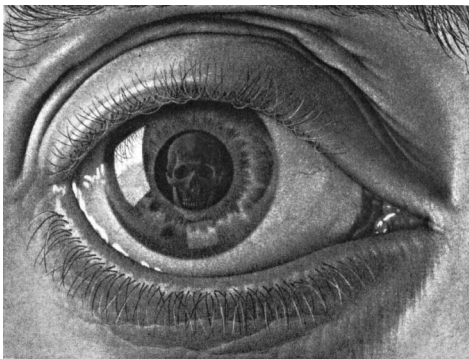

Ojo (1946). Escher (Taschen, 2002)

*Nunca andes por
el camino trazado,
pues te conducirá únicamente
hacia donde los otros fueron*

Graham Bell

Es una técnica que consiste en observar atentamente el fenómeno, hecho o caso, tomar información y registrarla para su posterior análisis.

El acto de observar y de percibir se constituye en el principal vehículo del conocimiento humano. En el ejercicio investigativo, la observación exige una actitud, una postura y un fin determinado en relación con la cosa que se observa. Existen diversas formas de observar donde cada una, requiere una postura diferente del observador.

Observación no participante

En la observación no participante el observador permanece ajeno a la situación que observa. Aquí el investigador observa el grupo y permanece separado de

él. Sandoval sostiene que la observación no participante es una herramienta de trabajo que permite apoyar el “mapeo”, porque no expone al investigador a una descalificación por “incompetencia cultural” en una fase muy temprana de la investigación.

El contar con un registro estructurado sobre ciertos elementos de orientación básica permite focalizar la atención sobre aspectos relevantes del encuadre inicial que requiere el investigador, particularmente cuando el tiempo disponible para el trabajo de campo no es muy amplio.

Algunas de esas pautas de observación han sido catalogadas como patrones o paradigmas de búsqueda en situaciones socioculturales e incluyen entre otras cosas: la caracterización de las condiciones del entorno físico y social, la descripción de las interacciones entre actores, la identificación de las estrategias y tácticas de interacción social, la identificación de las consecuencias de los diversos comportamientos sociales observados. Cabe advertir que estas observaciones externas o no participantes, deberán ser corroboradas luego en la fase de observación participante o mediante entrevistas directas con los actores sociales.

Existen dos tipos de observación no participante:

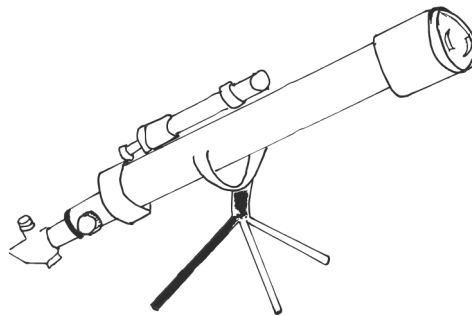

Marisol Bautista

- **Directa.** Comprende todas las formas de investigación sobre el terreno, en contacto inmediato con la realidad. Aquí se observan conductas simbólicas (verbales o escritas) de los actores sociales, en respuesta a nuestras preguntas. Ejemplo, cuando un grupo de niños de una institución de protección es observado en sus actividades diarias sin conversar con ellos.
- **Indirecta.** Se basa en datos estadísticos (censos) y fuentes documentales (archivos, prensa), si bien el investigador no participa en la obtención de éstos. Ejemplo, cuando observamos el comportamiento de los niños institucionalizados a través de documentos emitidos por el Hogar de protección.

Observación participante

En este caso, el observador participa en la vida del grupo u organización que estudia, entrando en conversación con sus miembros y estableciendo un estrecho contacto con ellos. La observación participante es un medio para llegar profundamente a la comprensión y explicación de la realidad por la cual el investigador “participa” de la situación que requiere observar, es decir, penetra en la experiencia de los otros, dentro de un grupo o institución.

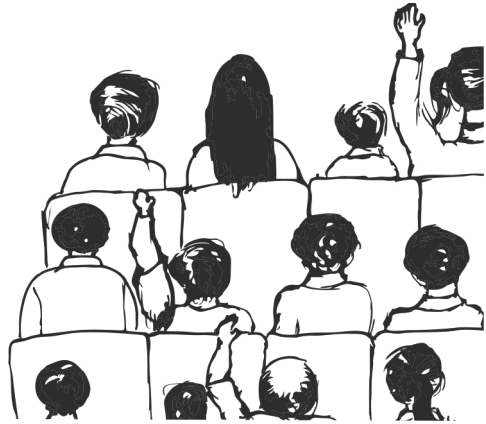

Marisol Bautista

La característica principal de la observación participante es su flexibilidad en la estrategia lo cual permite ahondar en el conocimiento del problema de investigación con referencia a la vida cotidiana de las personas.

Al llegar a la comunidad con un problema general, se hace uso de la técnica de observación participante en un escenario apropiado para profundizar y conocer diversas formas de manifestación de la problemática. Pero también se puede utilizar esta técnica para elaborar el diagnóstico inicial que generará varias temáticas para el estudio a través de la observación participante. En uno y otro caso, el estudio de los problemas depende de la forma en que las preguntas son dirigidas, refinadas, elaboradas y focalizadas a través de la recolección de datos.

Pio J. Navarro en su estudio sobre sociedades, pueblos y culturas, afirma que la técnica fundamental de la recogida de datos en estudios etnográficos consiste sustancialmente en la observación participante. Esto significa que el investigador recoge los datos conviviendo con los miembros de la sociedad estudiada y participando en sus quehaceres, actividades y celebraciones (Navarro, 1984).

Carlos Sandoval (1997) citando a Wiseman, aclara que la validez y confiabilidad de la observación participante puede ser establecida de varias formas:

- El observador participante, raramente depende de una forma de evidencia simple. Los conceptos se formulan y chequean mediante múltiples procedimientos y formas de evidencia, tales como la experiencia directa y la observación, diferentes formas de entrevistas y diferentes informantes, artefactos y documentos.

- Es extremadamente importante preguntarse qué tan eficaces son o han sido los procedimientos que el investigador anticipó para acceder al mundo interno de los participantes o actores. Esto en razón a que la limitación en el acceso, generalmente se traduce en hallazgos menos válidos y confiables.
- La metodología de la observación participante, más que cualquiera de las otras aproximaciones científicas, requiere que el investigador describa y discuta completamente los procedimientos empleados para recolectar la información. El investigador, de este modo, está obligado a discutir para el lector, las relaciones entre los procedimientos empleados y los resultados obtenidos, incluidas las ventajas y limitaciones de estos procedimientos.
- La discusión explícita y detallada de los procedimientos de estudio ha de estar disponible para ser objeto de debate y prueba en el juzgamiento que cualquiera pueda hacer al realizar la lectura del informe final.
- Los conceptos importantes deberán probarse contra su actual uso en la vida cotidiana. Es difícil imaginar una prueba más severa de la precisión o dependencia de una idea que ese pasar la prueba del uso en la vida cotidiana.
- Aunque puede ser difícil en la práctica, en principio no hay razón para que los métodos de la observación participante no puedan contrastarse mediante un re-estudio independiente.

En síntesis, hay que entender la observación participante como una observación activa, que funciona como observación sistematizada natural de grupos reales o comunidades en su vida cotidiana, y que fundamentalmente emplea la estrategia empírica y las técnicas de registro cualitativas.

Delgado y Gutiérrez reconocen la importancia de la observación participante pero aclaran que existen algunas limitaciones como la falta de operatividad de su noción de “subjetividad colectiva”, cuando se intenta aplicar a fenómenos específicos de las modernas sociedades complejas pluriétnicas. La idea de “subjetividad cultural” está vinculada genealógicamente con las nociones de genotipo, pueblo primitivo e inconsciente (Delgado y Gutiérrez, 2000).

En segundo lugar, la existencia de un sistema que se considera a sí mismo organizacionalmente cerrado. Una determinada cultura no está constituyendo ya el único “modelo cognitivo y operativo” de una comunidad pequeña y relativamente independiente.

En tercer lugar, se ha considerado tradicionalmente que dicha “subjetividad colectiva” no es consciente, no es describible por sus actores, y que sus significados sólo pueden ser esclarecidos desde un punto de vista exterior o más “objetivo”.

Reflexión

El siguiente es un ejemplo de observación participante:

Tema. “Las representaciones sociales frente a la normatividad”

Lo que se pretende conocer es la construcción de representaciones sociales respecto a la norma que construyen los niños de 9 a 12 años, institucionalizados, con antecedentes de maltrato y abandono; explorar su mundo con respecto a la disciplina, descubrir cómo ven las normas en la familia, la escuela y la institución. Qué opinión tienen del comportamiento que deben asumir frente a las diversas personas.

Se acude a la técnica de la observación participante, para ver cómo se desenvuelven en su escenario natural, las acciones que realizan, cómo estas acciones se complementan con los objetos, el lugar, el tiempo y las rutinas que tienen. A través de esta observación participante se descubren y describen sus sentimientos, gestos, actos, todo lo que hacen cuando deben obedecer una norma; que de otra manera no podría conseguir. Por este motivo decidí observar a un grupo de niños del Hogar San Mauricio.

Día. *Sábado 14 de mayo de 2000, de 7:00 a.m. a 12 m.*

Desarrollo. *Se observa a un grupo de niños del Hogar San Mauricio, desde la hora del desayuno para el cual deben hacer filas ordenadas y asumir ciertos modales aceptados en la comunidad. Los niños cambian de actitud frente a una funcionaria de mayor rango que de otra que realiza labores de cocina. Son indisciplinados cada vez que tienen oportunidad, pero corrigen su conducta cuando son observados. Le pregunto a unos de ellos por qué se portan bien ante la Directora y en cambio molestan cuando no los miran, sabiendo que es exigencia el comportamiento ordenado en el comedor. Alguno contesta que hay que molestar cuando se puede, pero que no siempre hay que hacerlo porque puede ser castigado.*

Uno niños pegan la comida debajo de la mesa, otros les quitan a su vecino y le hace además de no quejarse si no quiere tener problemas. Cuando la cuidadora pregunta quién es el del desorden, nadie dice nada.

Se le pregunta a un niño si en la escuela se porta mal y contesta que con la profesora de español se puede molestar pero con el de matemáticas no, porque es muy regañón...

Observación endógena o autoobservación

*Gran parte de las
experiencias que he hecho
sobre mí mismo
las hice observando
las particularidades
de los demás*

Friedrich Hebbel



Marisol Bautista

La utilización de la técnica de la autoobservación supone transformar creencias o premisas básicas con consecuencias para la cognición social, pero dentro de una lógica a saber: la definición, en el seno de las investigaciones mediante formas de observación cualitativa, del objetivo de alcanzar los mayores niveles de validez y certeza. La autoobservación conduce a la comprensión del sentido de las acciones de los sujetos.

Lo que se pretende con la autoobservación es construir una descripción global a partir de principios con altos grados de certeza. Por consiguiente, sostienen Delgado y Gutiérrez (2000), en el viaje desde lo “vivido concreto” a partir de la acumulación de experiencias llenas de contenido en situaciones de interacción, hasta lo “vivido imaginario”, el mundo de los contemporáneos: derivación de la relación **nosotros** pura hasta al relación **ellos**, no puede prescindirse para la construcción de dispositivos autoobservadores de los “conocimientos” procedentes de las diferentes modalidades de la observación “externa”.

La auto-observación presupone una estrategia investigadora que pretende construir el objeto del que inevitablemente hace parte el sujeto.

Una vía de fundamentación de la autoobservación proviene de la incorporación de recursos teóricos de la fenomenología social. Se basa en la imposibilidad de escapar al mundo vivido concreto y la exigencia de los mayores niveles de certeza para la comprensión de los fenómenos sociales.

La auto-observación es un doble proceso ya que, por un lado, atiende deliberadamente a la propia conducta y, por otro, la registra a través de un procedimiento previamente establecido. Esta técnica es favorable en el estudio de conductas íntimas y privadas, de conductas encubiertas o difíciles de observar como pensamientos, toma de decisiones, fantasías; y en conductas que pueden estar desencadenadas por reacciones internas, por ejemplo, fumar por nerviosismo.

La auto-observación se usa como técnica de evaluación de los grupos y requiere entrenamiento en el investigador. También es importante saber que el hecho de observar en sí mismo una conducta problema lleva a que los sujetos la autodirijan y la autocontrolen.

Como todas las técnicas de investigación, la auto-observación tiene limitaciones y problemas que Delgado y Gutiérrez resumen así: se muestra incapaz por sí sola de construir sus mundos y apela a la significación objetiva, de ahí que pueda hablarse de complementación entre lo cualitativo y lo cuantitativo ya que contiene observación exógena y endógena. También surge un interrogante: ¿Cómo pasa uno a darse cuenta de cosas que le habían permanecido ocultas aunque formaban parte de su actuación en la vida cotidiana? (Delgado y Gutiérrez, 2000).

La auto-observación no puede reclamar para sí una universalidad para la totalidad de las investigaciones sociales, pues es preciso que exista una duración en el tiempo, un conocimiento de mundos vividos, una recapitulación vivencial y, en consecuencia, unas experiencias avanzadas de socialización y competencia lingüística. Por tanto la autoobservación no puede ocuparse de investigar niños, ni siquiera problemáticas muy específicas de adolescentes.

Reflexión

Un caso útil para utilizar esta técnica es la investigación de la agresividad en familia donde la autoobservación puede proveer material de conocimiento de causas y posibilidades de actuación para enfrentar la problemática.

Acontecimientos y actividades no observados directamente

Siguiendo el texto de Taylor, el segundo tipo de entrevistas a profundidad se dirige al aprendizaje sobre acontecimientos y actividades que no se pueden observar directamente. En este tipo de entrevistas nuestros interlocutores son informantes en el más verdadero sentido de la palabra. Actúan como observadores del investigador, son sus ojos y oídos en el campo (Taylor y Bogdan, 1998).

En tanto informantes, su rol no consiste simplemente en revelar sus propios modos de ver, sino que deben describir lo que sucede y el modo en que otras personas lo perciben. Entre los ejemplos de este tipo de entrevista se cuenta el estudio de Erickson (1976) sobre la reacción en una ciudad de Virginia Occidental ante un desastre natural, y el estudio de Domhoff (1968) sobre las élites del poder.* La investigación de Erickson no podría haberse realizado de otro modo a menos que el autor se encontrara accidentalmente en el lugar del desastre natural, mientras que podemos suponer que Domhoff no habría podido lograr el acceso a los lugares íntimos frecuentados por los poderosos (García, 2008).

* Erickson al investigar mediante la técnica de la entrevistas a personas que presenciaron una catástrofe, pudo señalar que dos tipos diferentes de trauma psíquico, individual y colectivo, son evidentes en la conducta de las personas afectadas por un desastre. Define el trauma individual como: "... un golpe a la psique que rompe las defensas de la persona de manera tan repentina y tan fuerte que no es posible responder a él de manera eficaz...", y el trauma colectivo como: "... un golpe a la trama de la vida social que lesiona los vínculos que unen a la gente y daña el sentido prevaleciente de comunidad". Estos traumas pueden ocurrir uno en ausencia del otro, pero es evidente que están relacionados y que suelen ocurrir en forma conjunta, además de experimentarse como dos mitades de un continuo en los desastres de mayor magnitud.

Domhoff, recogiendo información mediante la colaboración de informantes, llegó a entender la élite del poder como "servidora de los intereses de la alta clase social; es su brazo ejecutor", en la medida en que son los miembros de esta clase alta quienes definen la mayoría de las cuestiones políticas, forman las propuestas de política general del país y, en definitiva, influyen y dominan completamente al gobierno.

LA ENTREVISTA



Marisol Bautista

*Una buena conversación
debe agotar el tema,
no a los interlocutores*

Winston Churchill

La entrevista es una técnica de investigación que permite obtener datos mediante un diálogo entre el investigador y el entrevistado. Puede verse como una conversación que tiene una intencionalidad y una planeación determinada las cuales dirigen el curso de la charla en razón del objetivo estipulado previamente.

La diferencia con la conversación cotidiana es que en la entrevista existe un propósito muy definido que se da en función del tema que se investiga y su ventaja esencial radica en que son los mismos actores sociales quienes proporcionan los datos relativos a sus actitudes, comportamientos, juicios, intereses y expectativas, información que sería imposible de obtener mediante una observación externa del asunto. Nadie mejor que la misma persona involucrada para hablarnos acerca de todo aquello que piensa y siente, de lo que ha experimentado o proyecta hacer.

Desde una mirada tradicional, la entrevista informa sobre aspectos que se corresponden con una realidad fáctica o emocional. Desde una mirada constructivista, esta técnica es considerada una relación social en donde los datos que da el entrevistado son una realidad que se construye en el encuentro, ya que el sujeto al organizar sus ideas, las erige en función de sus particularidades de pensamiento.

Desde la cotidianidad y el aspecto emocional se entiende que cualquier persona entrevistada podrá hablarnos de aquello que le preguntemos pero siempre nos dará la imagen que tiene de las cosas, lo que son desde su propia verdad construida a través de toda su carga subjetiva de intereses, prejuicios y estereo-

tipos. La propia imagen que el entrevistado tiene de sí mismo podrá ser radicalmente falsa y estará siempre idealizada de algún modo, distorsionada, mejorada o retocada según diversos factores que lo afecten.

Del lado del constructivismo quedan el diálogo, la diversidad, la asimilación y acomodación, la construcción, el equilibrio, el desequilibrio, la reestructuración, los saberes previos, la reorganización de una situación poco clara a una más clara, más elevada.

Teniendo en cuenta la diversidad de posiciones y procesos ocurridos durante un diálogo, se diferencian varios tipos de entrevista como son la entrevista estructurada, la semiestructurada y la no estructurada; dentro de éstas, también está la entrevista directiva, la dirigida y la entrevista a profundidad.

Entrevistas de contextualización

El propósito de las entrevistas cualitativas es proporcionar un cuadro amplio de una gama de escenarios, situaciones o personas.

Las entrevistas de contextualización se utilizan para estudiar un número relativamente grande de personas en un lapso relativamente breve si se lo compara con el tiempo que requeriría una investigación mediante observación participante. Por ejemplo, probablemente se podrían realizar varias entrevistas en profundidad con un grupo pequeño de personas de una población empleando la misma cantidad de tiempo que tomaría un estudio de observación participante en una comunidad. Por esto, estas entrevistas son muy utilizadas en el inicio del abordaje investigativo ya que permite un acercamiento rápido y eficaz a las personas. Es decir que la entrevista de contextualización permite al investigador acercarse al contexto a manera de diagnóstico.

Entrevista individual estructurada

La **entrevista directiva estructurada**, se lleva a cabo siguiendo un esquema establecido, con preguntas concretas y definidas con exactitud. Sigue un programa conformado por pregunta-respuesta. Es el modo más convencional de entrevista y se desarrolla con base en un listado fijo de preguntas cuyo orden y redacción permanece invariable. Cumple la función de asegurar que el investigador cubre todo el tema en el mismo orden para cada entrevista. Así mismo cuida el itinerario requerido para mantener la distancia. También establece los canales para la dirección y delimitación del discurso.

La principal ventaja en este modelo de entrevista es su rapidez y el hecho de que puede ser realizada por auxiliares de la investigación sin necesidad de tener amplia preparación en esta técnica, lo cual redundaría en su bajo costo. También cuenta con la ventaja de ser fácilmente procesada matemáticamente, ya que al

guardar las preguntas una estricta homogeneidad sus respuestas resultan comparables y agrupables. Su desventaja mayor estriba en que reduce grandemente el campo de información registrado, limitando los datos a los que surgen de una lista taxativa de preguntas.

Reflexión

El siguiente es un ejemplo de preguntas que pueden plantearse en una entrevista directiva estructurada:

¿Usted fuma? ¿Tiene Hijos? ¿Cuántas personas conviven en su casa?

Entrevista no directiva o semiestructurada

Es un procedimiento de conversación libre del protagonista que se acompaña de una escucha receptiva del investigador con el fin de recoger la información por medio de preguntas abiertas, reflexivas y circulares las cuales podrán develar las categorías de interés para la investigación ya que clarifica conductas, fases críticas de la vida de las personas, logrando de esta forma identificar y clasificar los problemas, los sistemas de valores, los comportamientos, los estados emocionales, de los protagonistas, ya que desempeñan un rol activo porque el investigador estimula la expresión de las persona en su propio marco de referencia comprendiéndolo en su propio contexto y con ayuda del lenguaje verbal y no verbal.

De un modo general, sostiene Sabino, una entrevista no directiva es aquella en que existe un margen más o menos grande de libertad para formular las preguntas y las respuestas. No se guían por un cuestionario o modelo rígido, sino que discurren con cierto grado de espontaneidad, mayor o menor según el tipo concreto de entrevista que se realice, entre las que encontramos la entrevista informal, la focalizada y la guiada.

Reflexión

El siguiente es un ejemplo de preguntas de una entrevista no directiva o semiestructurada:

¿Qué planes de gobierno tiene?

¿Cómo atendería el problema de la inseguridad en la ciudad?

Entrevista informal o no estructurada

La entrevista informal es la modalidad menos estructurada de entrevista y se reduce a una simple conversación sobre el tema en estudio. Lo importante no es aquí definir los límites de lo tratado ni ceñirse a algún esquema previo, sino hacer hablar al entrevistado, con el fin de obtener un panorama de los problemas más salientes, de los mecanismos lógicos y mentales del sujeto, de los temas que para él resultan de importancia.

Es de gran utilidad en estudios exploratorios y es recomendable cuando se trata de abordar realidades poco conocidas por el investigador. También suele utilizarse en las fases iniciales aproximativas de investigaciones de cualquier naturaleza, recurriendo a **informantes claves** que pueden ser expertos sobre el tema en estudio, líderes formales o informales, personalidades destacadas o cualquier persona que, en general, posea informaciones de particular interés para la indagación.

Lo más importante, en este tipo de entrevista, es dar al entrevistado la sensación clara y definida de que puede hablar libremente, alentándolo y estimulándolo para que lo haga y cuidando de no influirlo demasiado con nuestras actitudes o las palabras que decimos.

Reflexión

El siguiente es un ejemplo de pregunta de una entrevista informal o no estructurada:

¿Qué opina de la metodología que se sigue en la clase?

Entrevista focalizada

Esta entrevista es libre y espontánea como la anterior, se caracteriza por la exposición a los entrevistados a una experiencia social concreta, es decir, se basa en un problema específico. El entrevistador propone orientaciones básicas sobre el tema a tratar pero deja hablar sin restricciones al entrevistado, vigilando que no se desvíe hacia otros temas distintos; en caso de que esto ocurra, el entrevistador vuelve a centrar la conversación sobre el primer asunto, y así repetidamente.

La entrevista semiestructurada-focalizada, se utiliza con el objeto de explorar a fondo alguna experiencia vivida por el entrevistado o cuando los informantes son testigos presenciales de hechos de interés, por lo que resulta adecuado insistir sobre éstos pero dejando, a la vez, entera libertad para captar-

los en toda su riqueza. Esto ocurre también cuando se trata de interrogar a los actores principales de ciertos hechos o a testigos históricos y cuando se construyen **historias de vida**, caso en el cual normalmente se realizan varias entrevistas focalizadas en una serie que explora, poco a poco, toda la riqueza temática que es necesario abordar. Estas entrevistas requieren de gran habilidad por parte del entrevistador para evitar la dispersión temática y también para no caer en formas más estructuradas de interrogación.

En la entrevista focalizada se busca obtener las fuentes cognitivas y emocionales de las reacciones de los entrevistados ante algún suceso, para lo cual se centra en las experiencias subjetivas de quienes se han expuesto a la situación. Por ello se debe animar al entrevistado a dar respuestas concretas y no difusas tratando de extraer las implicaciones afectivas y con carga valórica.

Reflexión

El siguiente es un ejemplo de preguntas de una entrevista semiestructurada o focalizada

¿Cuántos televisores tienen en la vivienda (funcionando)? ¿en qué lugares de la vivienda está cada uno de los aparatos? ¿le gustaría cambiarlos de lugar?

¿Cuáles son los nombres de sus programas favoritos? ¿por qué?

¿Me podría contar su relación con la televisión desde que se despierta hasta que se duerme? ¿a qué horas la prende? ¿en qué canal?

Entrevistas guiadas

También caben en esta categoría de entrevista informal, las **entrevistas guiadas** que son entrevistas más formalizadas que se guían por una lista de puntos de interés que se van explorando en el curso de la conversación. Los temas deben estar interrelacionados entre sí. El entrevistador, en este caso, hace muy pocas preguntas directas, y deja hablar al respondiente siempre que vaya tocando alguno de los temas señalados en la guía.

En el caso de que el entrevistado se aparte de los temas objeto de la indagación, o que no toque alguno de los puntos en cuestión, el investigador llamará la atención sobre ellos, aunque tratando siempre de preservar la espontaneidad de la interacción. Se usan en situaciones parecidas a las anteriores y cuando se presentan casos en que los sujetos investigados prefieren más un desarrollo flexible que uno rígido por sus propias actitudes culturales o necesidades personales.

Reflexión

En este momento usted puede elaborar un esquema de entrevista guiada de un tema de su interés.

Entrevista en profundidad

La **entrevista en profundidad** sirve para obtener que una persona transmita oralmente al entrevistador su definición personal de la situación. La entrevista en profundidad, al igual que la observación puede plantearse holísticamente, pero también puede ceñirse a un solo acto o experiencia social.

La diferencia más marcada resulta del grado de dirección, no-dirección que se pueda imprimir a la misma y que oscila desde la entrevista en la que el actor lleva la iniciativa de la conversación, hasta aquella en la que el entrevistador sigue un esquema de preguntas, fijo en cuanto al orden, contenido y formulación de las mismas.

Sandoval sostiene que este es el instrumento preferido y básico de la investigación enfocada desde la Teoría Fundada al igual que el de las Historias de Vida. Recoge información en serie en una sesión individual que dura entre 45 minutos a una hora (Sandoval, 1997).

Las entrevistas en profundidad de tipo cualitativo deben realizarse en repetidos encuentros cara a cara entre el investigador y los informantes, para buscar la comprensión de las representaciones que tienen los sujetos respecto de sus vidas, experiencias o situaciones, tal como las expresan con sus propias palabras. Las entrevistas en profundidad siguen el modelo de una conversación entre iguales, y no de un intercambio formal de preguntas y respuestas. El rol del investigador no sólo implica obtener respuestas, sino también aprender qué preguntas hacer y cómo hacerlas, requiriendo pericia y creatividad.

Las entrevistas en profundidad tienen mucho en común con la observación participante. El entrevistador, al igual que el observador, “avanza lentamente” al principio. Trata de establecer *rapport* con los informantes, formula inicialmente preguntas no directivas y aprende lo que es importante para los informantes antes de enfocar los intereses de la investigación.

Pueden haber tres tipos de entrevistas en profundidad, estrechamente relacionados entre sí: la historia de vida, el aprendizaje sobre acontecimientos y la situacional.

- La historia de vida o autobiográfica: el entrevistador trata de comprender las experiencias destacadas de la vida de una persona y los significados que esa persona adjudica a tales vivencias. Con esta entrevista se pretende aprehender de las propias palabras de la persona la visión de su vida.
- Aprendizaje sobre acontecimientos: en esta modalidad de entrevista, el entrevistado desempeña el papel de informante sobre hechos o actividades que no se pueden observar directamente. El entrevistado describe lo que sucedió y el modo en que otras personas lo perciben.
- La situacional: tiene la finalidad de proporcionar un amplio cuadro de escenarios, situaciones o personas.

Entrevista de grupo focal-aprendizaje sobre posturas ideológicas



Marisol Bautista

Se trata de una discusión en grupo, donde las personas que lo componen tienen aspectos comunes. El investigador permite que se hable espontáneamente para conocer la variedad de opiniones. Se puede utilizar antes, durante y después de un proyecto de investigación para obtener la percepción y creencias que el grupo tiene sobre determinados problemas o servicios.

Esta técnica es un medio para recolectar en poco tiempo y en profundidad, un volumen significativo de información cualitativa, a partir de una discusión con un grupo de seis a doce personas, quienes son guiados por un entrevistador para analizar, por ejemplo, los efectos de los usos de los medios masivos de comunicación o, para discutir problemáticas importantes que afectan a conglomerados humanos específicos, por ejemplo: actitudes frente al “aborto” de mujeres feministas.

Esta modalidad de entrevista es una técnica grupal que recibe la denominación de focal por lo menos en dos sentidos: primero, porque se centra en el abordaje a fondo de un número muy reducido de tópicos o problemas; y segundo, porque la configuración de los grupos de entrevista se hace a partir de la identificación de alguna característica relevante desde el punto de vista de los objetivos de la investigación.

La entrevista al grupo focal es una técnica semiestructurada a profundidad y va enriqueciéndose y reorientándose conforme avanza la investigación. Es adecuado emplearla, bien como fuente básica de datos, o bien como técnica de profundización en el análisis. En función del presupuesto y el tiempo disponibles planificar una investigación con grupos focales implica: decidir el número de grupos que se estructurarán teniendo en cuenta que cada uno de ellos constituye una unidad de análisis en sí mismo; decidir el tamaño de los grupos entre 6 a 8 sujetos; seleccionar los participantes, y determinar el nivel de involucramiento del investigador como moderador.

Reflexión

¿Qué temas cree usted que se pueden tratar en una entrevista de grupo focal?

HISTORIA Y RELATOS DE VIDA

Si un hombre cualquiera, incluso vulgar, supiera narrar su propia vida, escribiría una de las más grandes novelas que jamás se haya escrito

Giovanni Papini

Las historias de vida se elaboran a través de la realización de una serie de entrevistas a profundidad. Es una forma de obtener el relato de la experiencia vital de los protagonistas, es un documento autobiográfico suscitado por un investigador que apela a los recuerdos del protagonista, a nivel global y no analítico, en un intento de hacer una lectura de la sociedad. Como lo afirma Sabino (1992), permite conocer y comprender los significados que ha construido cada protagonista como parte de un proceso social, recoge información sobre la vivencia social y las prácticas en la memoria colectiva de la cotidianidad, con el fin de extraer de ellas una significación psicosociológica.

Además se puede acceder a los significados individuales ya que es la singularidad del protagonista la que se tiene en cuenta como revelador de una

determinada vivencia social, particular e individual. Teniendo en cuenta que lo social es una realidad personalizada por los propios autores, el análisis que éstos hacen es condición de su propio diario vivir, es un saber acumulado, que por medio de la historia se reconstruye permitiendo una radiografía de lo social.

La perspectiva biográfica pone en relación la historia individual con la de la sociedad, y para esto, el análisis enfatiza en las relaciones sociales, de sexo, de género, de clase, y toma en cuenta la pertenencia social de la familia. La perspectiva centrada sobre el análisis del discurso considera el relato como una producción de sentido e intenta ir más allá de la transparencia, de la evidencia del texto, ya que la significación y el sentido de un discurso no son dados de manera inmediata y unívoca, se dan (la significación y el sentido) por un proceso de producción del discurso (Anadón, 2008, vol. XXVI).

Los relatos biográficos, llamados **historias de vida**, son piezas clave dentro de los diseños cualitativos. Con esta técnica se conoce no sólo la historia del sujeto sino también la historia de su medio, pues cada individuo se encuentra en permanente interacción con el ambiente que lo rodea y se puede así profundizar en su sistema de valores, representaciones, creencias y expectativas.

Las historias de vida son muy útiles, además, cuando se las puede relacionar sistemáticamente con observaciones y datos externos, que ayudan a ponerlas en perspectiva y a construir, de ese modo, visiones más profundas de las relaciones sociales.

La aplicación de los relatos de vida como perspectiva en la que convergen distintas disciplinas y tradiciones de investigación, requiere la atención al contexto concreto: cómo son las formas de intercambio y circulación de la memoria y de las experiencias en el interior de la cultura mediática, del espectáculo o de la dominación. Cada trabajo concreto de historia oral implica considerar la forma específica de la tensión entre las historias particulares y la historia entendida de forma universal (Delgado y Gutiérrez, 2000).

Los objetivos principales que justifican el uso de la historia de vida como método de investigación se pueden resumir en cuatro:

1. Captar la totalidad de una experiencia biográfica en el tiempo y en el espacio, desde la infancia hasta el presente, desde el yo íntimo hasta cuantos entran en relación significativa con el sujeto;
2. Captar la ambigüedad y el cambio;

3. Reconocer la visión subjetiva con la que el sujeto se ve a sí mismo y al mundo;
4. Descubrir las claves de interpretación de los fenómenos sociales que encuentran explicación apropiada a través de la experiencia personal de los sujetos.

Las modalidades que se presentan en los relatos o historias de vida son básicamente tres.

La primera está fundamentalmente orientada y alentada por la práctica antropológica: se trata de rescatar y poner en circulación, en la sociedad que se va industrializando, otras formas de vida. La segunda modalidad es la aplicación de estos relatos en el estudio de las poblaciones marginadas o en grupos con desviaciones sociales donde se intenta explicar y estudiar los procesos de reconstrucción de las formas de identidad.

La tercera modalidad de esta técnica es destinada al estudio de las sociedades complejas y busca reformular muchos elementos centrales de las teorías sociológicas. Hay tipos de historias donde lo que interesa es ver primordialmente las formas de trabajo o los cambios en las mentalidades que acarrear los diversos procesos sociales (Delgado y Gutiérrez, 2000).

Reflexión

¿Qué diferencia encuentra entre una historia de vida y un relato de vida?

OTRAS TÉCNICAS DE RECOLECCIÓN DE INFORMACIÓN

En el proceso de recolección de información se puede acudir a gran diversidad de técnicas y herramientas que pueden ser utilizadas por el analista para desarrollar los sistemas de información. Todos estos instrumentos se aplicarán en un momento en particular, con la finalidad de explorar algún tema de interés. Entre las diversas técnicas, además de las mencionadas más arriba, podemos encontrar el taller investigativo, el sociodrama y el juego de roles.

El taller investigativo



Fotografía de Taller investigativo con padres de familia del barrio J. J. Rondón en Bogotá, 2008 (Luz Adriana Florez. U. Cooperativa de Colombia)

El taller comparte muchos de los requisitos del grupo focal en cuanto a las características de los actores que son convocados. Incluso, en cierta forma, se podría decir que un taller es un espacio de trabajo compartido por dos o hasta tres grupos focales simultáneamente.

Es una técnica de particular importancia en los proyectos de Investigación-Acción-Participativa ya que brinda la posibilidad de abordar, desde una perspectiva integral y participativa, problemáticas sociales que requieren algún cambio o desarrollo. Esto incluye partir del diagnóstico de tales situaciones, pasando por la identificación y valoración de alternativas viables de acción, hasta la definición y formulación de un plan específico de cambio o desarrollo.

El taller es tanto una técnica de recolección de información, como de análisis y de planeación. La operatividad y eficacia de esta técnica requiere alto compromiso de los actores y gran capacidad de convocatoria, animación y conducción de los investigadores.

La técnica del taller investigativo comprende cuatro etapas: encuadre, diagnóstico, identificación-valoración y formulación de las líneas de acción requeridas, y estructuración y concertación del plan de trabajo (Sabino, 1992).

El **encuadre** del trabajo permite identificar y relacionar personalmente a los participantes, plantear los objetivos y metas del taller, proponer y discutir una metodología y una agenda de trabajo para lograr esos objetivos y alcanzar

esas metas, definir los tiempos que se dedicarán a cada uno de los momentos acordados y estimular a los participantes para que pongan su mejor empeño en las tareas propuestas.

El **diagnóstico** de la situación requiere ser orientado por una guía escrita, preparada previamente por el investigador. Ésta puede adoptar diversas formas, en función de: la heterogeneidad u homogeneidad cultural de los grupos involucrados, el tiempo disponible para realizar la totalidad del taller, la existencia de diagnósticos previos y el nivel de complejidad de la situación analizada.

Identificar y **analizar** qué líneas de acción pueden transformar la situación presente en una situación deseada de acuerdo con los objetivos y metas trazados. Implica examinar la viabilidad y conveniencia de cada una de las alternativas de acción identificadas y formuladas.

Reflexión

Plantee un taller investigativo siguiendo los pasos básicos.

El sociodrama

Las ciencias sociales han ido desarrollando gran variedad de instrumentos y técnicas que difieren en bastante medida de las ya descritas. Pero, en esencia, tales procedimientos no pueden considerarse sino como derivaciones específicas de las técnicas anteriores.

El sociodrama es una técnica en la que un grupo expone un tema en concreto, una situación social mediante un proceso grupal creativo guiado por el instructor. Los roles de los actores son escogidos por el mismo grupo o pueden ser asignados por el investigador. Corresponde a la representación dramatizada de un problema que aqueja a una comunidad, para así obtener una vivencia más exacta de la situación y encontrar una solución adecuada. Esta técnica es de gran utilidad como estímulo, para dar comienzo a la discusión de un problema.



Fotografía de un Sociodrama realizado por adolescentes de un colegio en Villavicencio. Angélica Molina Dic. 2009

Los sociodramas en general se usan para presentar situaciones problemáticas, ideas cruzadas, actuaciones contradictorias, para luego suscitar la discusión y la profundización del tema, sirve para explorar los acontecimientos sociales; desarrollar mayor comprensión entre los grupos y los individuos; solucionar problemas y favorecer la toma de decisiones.

El uso del sociodrama se refiere a la profundización de asuntos previamente tratados, con el fin de concretar en situaciones reales las ideas, las motivaciones, y los principales temas de la discusión. La representación teatral deja la inquietud para profundizar más en nuevos aspectos.

Reflexión

Elabore una guía para un sociodrama sobre los problemas que causa el alcoholismo dando un margen de libertad a los actores.

Juegos de rol

El juego de rol consiste en desempeñar un determinado papel o personalidad concreta. Cuando una persona “**hace el papel de X**” significa que está realizando un papel que normalmente no hace (Giménez, 2009).

Un juego de rol es una sesión en la que el moderador, quizás con la ayuda de uno o dos asistentes, organiza un escenario en el que se asignan diferentes papeles a los colaboradores, que se identifican con los de la situación en la que los participantes se encontrarán cuando comiencen su trabajo sobre el terreno.

Un resultado importante es que los participantes tienen la oportunidad de ver la situación sobre el terreno desde perspectivas diferentes a la que tendrían en la realidad. La sesión de seguimiento, a continuación del juego, da a los participantes la oportunidad de analizar algunas de las dinámicas sociales que suceden.

Es esencial que los participantes discutan lo que ha sucedido. Pueden preguntar a los que han representado los papeles porque han tomado una posición en particular, dicho algo concreto o actuado de la forma en que lo han hecho.

En algunas sesiones de juego de rol, se generará una cierta cantidad de pasión (enojo, consternación, desacuerdo), especialmente si algunos de los jugadores se toman la representación demasiado en serio, y adoptan posturas extremas. Esta pasión no es algo malo que deba evitarse, es la oportunidad de revelar la

naturaleza de algunas situaciones reales, y de animar a los participantes para que sean sensibles a las diferentes suposiciones, valores, metas y posiciones que tomarán las diferentes personas en la vida real.

El juego de rol es muy adecuado en el trabajo investigativo con niños, donde ellos asumen el rol de personas significativas y las representan de acuerdo con la experiencia que tienen en el trato con ellas, de esta manera, se observa el concepto que se tiene de personas y situaciones, alejados de la fantasía que los niños agregan en otros tipos de comunicación con el investigador. También es muy eficaz en el trabajo con adolescentes, no sólo por la información contenida, también porque es una técnica atractiva para el grupo.

Los juegos de rol son la versión adulta de los juegos de fantasía infantil que en el ámbito educativo ha mostrado ser una importante herramienta para conocer los conceptos que tienen los niños sobre temas cercanos a su cotidianidad. Una representación de estos juegos de rol usados es la cotidianidad infantil son los juegos sobre mamá y papá o el conocido en las escuelas como policías y ladrones. Si observáramos bien estos juegos, nos damos cuenta de la forma como los personajes son interpretados por los niños y la importancia que les dan.

Reflexión

Plantee un juego de rol para niños de 9 a 12 años, de una institución de protección, donde se pueda observar los conceptos que se tienen sobre las normas impuestas en la institución, en la escuela, en la casa, en la calle y en un grupo auto-directivo conformado por ellos mismos.

REGISTRO DE DATOS

*Me llevó quince años descubrir que no tengo talento para escribir.
Pero no pude dejar de hacerlo, pues para ese entonces
yo ya era demasiado famoso*

Robert Benchley

En concordancia con la técnica de recolección de información que se hubiese adoptado –análisis documental, encuesta etnográfica, observación participante, observación no participante, entrevista individual estructurada, entrevista de grupo focal, taller investigativo o una combinación de las mismas–, se estructurará el sistema de archivo de datos.

Para el caso de las entrevistas, sean estas individuales o grupales, es necesario contar con un sistema de registro que permita recoger las transcripciones de las grabaciones realizadas, de manera que sean fácilmente recuperables para su análisis e integración con los datos recogidos a partir de otras técnicas. Se sugiere digitar esas transcripciones en un procesador de palabras y luego crear con ellas archivos bajo una denominación lógica y fácil de recordar, que logre relacionar, desde su propio nombre, el origen de los mismos.

Estas anotaciones no deben llevar caracteres especiales como negrillas o subrayados ya que ello puede interferir con la labor de codificación o marcado, en los textos transcritos, de los segmentos de información relevantes.

Es de aclarar que el investigador necesita acudir constantemente a técnicas analíticas preliminares durante la recolección de datos, estas técnicas conllevan a forzarse uno mismo a estrechar el foco de la investigación; a revisar constantemente las notas de campo con el propósito de determinar qué nuevas preguntas pueden ser contestadas fructíferamente; y a escribir “memos” acerca de aquello que se podría estar descubriendo en relación con varios tópicos y de las ideas emergentes.

Resulta indispensable registrar toda observación que se haga para poder organizar luego lo percibido en un conjunto coherente. Para ello es inevitable tomar algún tipo de notas o apuntes que sirvan como registro de lo que se ha observado. Lo medios más comúnmente utilizados para registrar informaciones son: cuadernos de campo, diarios, computadoras portátiles, cuadros de trabajo, gráficos y mapas. Sin entrar en detalles acerca de su uso y de sus particularidades, debemos reconocer que todos ellos son auxiliares valiosos para el investiga-

dor, pues permiten ir registrando y sistematizando un cúmulo de datos tal que, en ningún caso, podríamos confiar a la memoria.

Por eso, se recalca la importancia de que se recojan los datos de manera organizada y seleccionando por categorías los diversos subtemas, en cada una de las técnicas de recolección de información. Dicho registro exige realizarse a la par con las actividades sin dejar tareas para después.

Evaluación de resultados, conclusiones y recomendaciones

*En cierta ocasión se quejaba un discípulo a su Maestro:
“Siempre nos cuentas historias, pero nunca nos revelas su significado.”
El Maestro replicó: “¿Te gustaría que alguien te ofreciera fruta
y te la masticara antes de dártela?”. Nadie puede descubrir tu propio
significado en tu lugar, ni siquiera el propio Maestro*

Anthony de Melo

La parte final del trabajo investigativo corresponde a la evaluación de los resultados obtenidos, en la que convergen todas las fases del proyecto desde el inicio hasta el final, sin desviaciones ya que es aquí donde se ratifica la coherencia de la investigación, debiendo culminar con un informe de la investigación.

EL ANÁLISIS DE CONTENIDO

*Nada ocurre porque sí. Todo en la vida es una sucesión de hechos que,
bajo la lupa del análisis, responden perfectamente a causa y efecto*

Richard Feynmann

El análisis de contenido en un proceso de investigación hace referencia a la interpretación de los datos recolectados en el transcurso de toda la indagación y que han sido registrados en diversos instrumentos para facilitar su estudio. Aquí se revisan los textos o discursos con las anotaciones que ha hecho el investiga-

dor. El análisis de contenido es una de las técnicas más usadas desde finales del siglo XX, y han adquirido importante relevancia en el desarrollo de todas las ciencias sociales.

Cuando se habla de “análisis de contenido”, se da por entendido que hay un significado oculto o guardado detrás de los hechos que hace prioritaria su develación para que surja una “interpretación” que permita ese nuevo conocimiento que se está buscando, a través del discernimiento. El propósito de realizar un análisis de contenido en las ciencias sociales es conseguir la manifestación de aquel sentido latente que procede de los hechos sociales atravesados por las representaciones mentales que subyacen a los actos humanos tanto a nivel individual como social.

REDUCCIÓN Y CATEGORIZACIÓN DE LA INFORMACIÓN

El primer paso para realizar el análisis de contenido, es reducir los datos de nuestra investigación con el fin de expresarlos y describirlos de alguna manera para que respondan a una estructura sistemática, inteligible y significativa. La reducción de datos es una clase de operación que se realiza a lo largo de todo el proceso de investigación y puede hacerse de distintas formas, pero en la Investigación Cualitativa se refiere más que nada a la categorización de los datos.

Seguimos a Carlos Sandoval, quien cita a Miles y Huberman para enunciar diversas tácticas de generación de significado:

- a. **Conteo.** Es la forma familiar de ver qué hay allí.
- b. **Identificación de patrones y temas.** Se rastrean temas que se repiten, el análisis de causas y explicaciones, el examen de relaciones interpersonales y la consideración de constructos teóricos.
- c. **Examen o identificación del nivel de plausibilidad de los hallazgos.** Esta es una impresión inicial que si bien es útil para orientar en sus primeras etapas el análisis, requiere una ulterior verificación o chequeo contra otras alternativas de construcción de conclusiones. La plausibilidad es una suerte de indicador que delinea la atención del analista hacia una conclusión que parece razonable pero que requiere una revisión de sus bases reales.
- d. **Agrupación.** Corresponde a un procedimiento de categorización y de ordenamiento de cosas, eventos, actores, procesos, escenarios y situaciones dentro de unas categorías determinadas.

Categorización

Entre las tareas de reducción de datos cualitativos, posiblemente las más utilizadas y representativas sean la **categorización** y la **codificación**, ya que se considera que el análisis de datos cualitativos se facilita mediante clasificaciones más básicas de conceptualización, y se refieren a clases de objetos de los que puede decirse algo específicamente.

La categorización es un ejercicio que facilita la organización de los datos registrados, propiciando una simplificación que redundará en la detección de regularidades. Los datos registrados en los diversos instrumentos deben ser convertidos en categorías que permitan realizar comparaciones y contrastes, a fin de poder organizar conceptualmente los apuntes y dar a la información una forma accesible que permita la comprensión de las realidades emergentes que se han detectado.

La categorización consiste en la segmentación en elementos singulares, o unidades, que resultan relevantes y significativas desde el punto de vista de nuestro interés investigativo. Se establece una unidad de sentido en un texto registrado por algún medio, por lo tanto este procedimiento es **textual** y a la vez **conceptual**.

Las categorías pueden constituirse utilizando una palabra con base en un criterio unificador, buscando que al final del proceso todas las ideas estén incluidas en alguna categoría. Al construir las categorías no se deben hacer interpretaciones previas y siempre respetar la información obtenida.

Es importante aclarar que en el caso de haber incluido muchas ideas en una categoría, ésta debe ser dividida en subcategorías para facilitar el análisis posterior. También cabe resaltar que dentro del procedimiento investigativo, la categorización puede hacerse antes de recolectar los datos o después de haberlo hecho. Es decir, que puede estar predefinida por el analista, lo que usualmente se hace mediante la técnica de las entrevistas semiestructuradas, o por el contrario, puede surgir a medida que se analizan los datos ya recogidos.

Cuando fijamos categorías desde el inicio de la investigación establecemos un conjunto de unidades o clases de fenómenos o hechos, a partir de las teorías que estudian ese fenómeno o hecho. En el segundo caso, es decir cuando categorizamos con base en los datos ya recogidos, lo hacemos de acuerdo con elementos importantes que han surgido en el transcurso de la interacción con los sujetos y a partir de lo que la gente dice o hace.

Recapitulando, se puede decir que la categorización es una forma de revisar de manera sistemática toda la información obtenida con el fin de discriminar los componentes, establecer relaciones entre estos componentes, para generar modelos interpretativos conceptuales que aporten una interpretación sobre la realidad observada.

La categorización está unida al proceso de codificación, permitiendo ubicar en el texto cada una de estas unidades a las que se ha hecho referencia. Por lo tanto, la ejemplificación de este tema lo encontraremos luego de la explicación de lo que es la codificación.

Codificación

Los métodos cualitativos por su carácter abierto, exigen la necesidad de garantizar la fiabilidad de sus indagaciones. Para legitimar esta confianza se realiza el proceso de codificación que permite un acertado análisis de contenido y es una herramienta básica para avalar la credibilidad de los estudios cualitativos.

Codificación y categorización son procedimientos conceptuales de una misma actividad, a las que, indistintamente suelen referirse algunos investigadores con una u otra denominación. Hay diferencias entre estos conceptos, las cuales se señalan a continuación.

La categorización hace posible clasificar conceptualmente las unidades que son cubiertas por un mismo tópico. Las categorías soportan un significado o tipo de significado y pueden referirse a situaciones, contextos, actividades, acontecimientos, relaciones entre personas, comportamientos, opiniones, sentimientos, perspectivas sobre un problema, métodos, estrategias o procesos.

La codificación, en cambio, es la operación concreta por la que se asigna a cada unidad un indicativo (código) propio de la categoría en la que se considera incluida. Los códigos, que representan a las categorías, consisten por tanto, en marcas que añadimos a las unidades de datos, para indicar la categoría a que pertenecen. Estas marcas pueden tener un carácter numérico o visual (colores), haciendo corresponder cada número o color con una categoría concreta, aunque es más frecuente utilizar palabras o abreviaturas con las que se han etiquetado las categorías.

En síntesis, categorización y codificación son actividades que giran en torno a una operación fundamental: la decisión sobre las asociaciones de cada unidad a una determinada categoría. A continuación se desarrolla una tabla donde se explica la forma de construir y analizar una categoría de análisis.

Tabla 16. Ejemplo de categorización

| Tema de Investigación | Problema de investigación | Preguntas de investigación | Objetivos generales | Objetivos específicos | Categorías | Sub-categorías |
|--|--|--|---|--|--|--------------------------------|
| Diversidad cultural en los claustros educativos | El fenómeno del rechazo a estudiantes de otras poblaciones se extiende por muchas instituciones, siendo este un factor de violencia social que promueve la baja calidad educativa. | ¿Cómo puede un estudiante rechazado lograr aprendizajes de calidad? | Investigar la repercusión del rechazo en la calidad educativa de los rechazados y de toda la comunidad estudiantil | Identificar en los objetivos fundamentales transversales del currículo, la aceptación de la diversidad. | Concepto de diversidad cultural | Concepciones teóricas |
| | | | | Implicaciones prácticas | | |
| | | ¿Pueden los docentes ser mediadores en estos conflictos? | Evidenciar las prácticas desarrolladas por los docentes en el aula para asumir un papel mediador ante el problema del rechazo | Diseñar una unidad de orientación para dar a conocer a los estudiantes qué son las habilidades sociales y por qué son tan necesarias | Calidad de educación en la diversidad cultural | Rol en el sistema escolar |
| | | | | Rol en la sala de clases | | |
| ¿Pueden los docentes ser mediadores en estos conflictos? | Evidenciar las prácticas desarrolladas por los docentes en el aula para asumir un papel mediador ante el problema del rechazo | Diseñar talleres educativos para dar a conocer a los docentes su rol dentro de la reconstrucción del tejido social | Procedimientos de resolución de conflictos | Procedimientos utilizados | | |
| | | Caracterizar los criterios de apertura a la diversidad cultural en el recinto escolar. | | Reconocimiento de la identidad nacional | Modalidades de rechazo escolar | |
| | | | | | | Criterios de pluriétnia |
| | | | | | | Criterios de multiculturalidad |

LA RELACIÓN ENTRE LA TEORÍA, LA RECOLECCIÓN Y EL ANÁLISIS DE DATOS

*Al escuchar un juicio sabemos más
acerca de la persona que lo hace, que de la cosa en sí misma*

Nietzsche

La relación que existe entre teoría y práctica es indiscutible en el caso del conocimiento científico, ya que la teoría depende de la práctica al igual que la práctica se explica a través de la teoría. Relacionando la realidad cotidiana con la construcción del conocimiento científico, se plantea un sistema viable de explicación o descripción científica al conjunto de hechos sociales que deben ocupar un lugar importante dentro de la consideración científica.

Como se dijo anteriormente, el proceso de análisis requiere una búsqueda profunda de respuestas, una observación activa y sostenida y un acertado repaso por cada una de las observaciones y datos recogidos. Como dice Carlos Sandoval, es un proceso de juntar trozos de datos, de hacer lo invisible obvio, de reconocer lo significativo desde lo insignificante, de ligar lógicamente hechos aparentemente desconectados, de ajustar categorías una con otra, y de atribuir consecuencias a los antecedentes.

Se integran cuatro procesos cognitivos que son la comprensión, la síntesis, la teorización y la recontextualización. Estos cuatro procesos siguen una secuencia lógica, en razón a que el investigador debe fortalecer un nivel razonable de comprensión antes de crear una síntesis, y hasta que el investigador se halle en capacidad de sintetizar, la teorización no es posible. Así mismo la recontextualización no puede ocurrir hasta que los conceptos o modelos de la investigación hayan sido desarrollados completamente.

Los procesos de comprensión y síntesis comienzan en la fase de categorización y codificación, ya que es allí donde el investigador logra organizar los datos recogidos, estableciendo un dominio sobre todo el contenido de su trabajo de campo. Continúa este proceso con las fases de teorización y recontextualización.

La teorización

*Aquella teoría que no encuentre aplicación práctica en la vida,
es una acrobacia del pensamiento*

Swami Vivekananda

El reconocer la teoría tan solo como una herramienta para guiar la investigación, es fundamental en todos los métodos de investigación. No obstante, la particularidad del desarrollo teórico en la Investigación Cualitativa reside en que privilegia la comprensión y la síntesis de los datos. La importancia de la teoría radica en que sin ella los datos cualitativos podrían desconectarse de un cuerpo más grande de conocimiento.

En este contexto, la teorización es el proceso por medio del cual se construyen explicaciones alternativas y se da cabida a éstas en relación con los datos, hasta que se obtenga una mejor, más conveniente y sencilla explicación de los datos.

El objeto de la teoría no es el marco global en el que se deban seleccionar los fines e intereses sociales. Se relaciona únicamente con los procedimientos cognitivos, racionales y tecnológicos para la comprobación, validación o rechazo de hipótesis sobre los fenómenos sociales observables.

En el paradigma cualitativo, las teorías son relativas, ya que cada sociedad actúa con valores propios y éstos cambian con el tiempo. Se deriva de este relativismo el cuestionamiento del criterio de validez universal, el de objetividad y el de cientificidad. Ningún método puede considerarse como definitivo y menos aún como universal. La universalidad no es sinónimo de objetividad.

Para Habermas,^{*} la finalidad de la teoría es capacitar a los individuos a través de la reflexión y el entendimiento de sus propios pensamientos para que se conozcan a sí mismos y facilitar la toma de conciencia del proceso de formación social que condiciona su realidad y percepción que tienen de la misma. La ciencia social crítica sirve al interés emancipatorio, puesto que propicia una mayor autonomía personal.

La sistematización da lugar al análisis de los datos y de allí surge el planteamiento de preguntas alrededor de las actividades prácticas cotidianas, que no

* Jürgen Habermas es considerado uno de los teóricos críticos contemporáneos más destacados. Critica las legitimaciones del entendimiento positivista del saber. Para tener una visión más completa de su obra, debe consultarse: *Teoría y Práctica: ensayos de filosofía social*, Sur, Buenos Aires.

se han tenido en cuenta en el plano teórico, con el fin de crear nuevas ideas a partir de lo observado. Para que esto sea posible es fundamental establecer criterios a partir de la categorización, de un conocimiento relacionado con el objeto estudiado.

El proceso de teorización es inherente al análisis y consiste en buscar lo que subyace a los datos para desarrollar ideas. Pero hay que tener en cuenta que las ideas que delineamos pueden estar influidas por nuestra comprensión así como también por nuestra curiosidad o por el antagonismo que hemos creado frente a las teorías dominantes, pero esto es coherente con la postura del investigador frente al problema de investigación en el enfoque cualitativo. Sin embargo es prioritario revisar diferentes situaciones que corroboren estas ideas para que la teorización sea apropiada.

Sintetizando, podemos decir que el proceso de teorización es el resultado de la descripción completa, coherente y detallada del fenómeno, a partir de la categorización y codificación de los datos recogidos. Es un “buscarle sentido” a las cosas que suceden a partir del concepto común sobre el fenómeno complementado con la variación cualitativa de los comportamientos de las personas y los grupos sociales, lo cual permite realizar el “ajuste teórico” que provea de explicaciones apropiadas al contexto específico en que se desarrollan los hechos.

La recontextualización

Este proceso ocurre cuando el investigador prueba extender o extrapolar la aplicación de la teoría emergente a poblaciones o escenarios diferentes a aquellos en los cuales tuvo su origen. En el proceso de recontextualización, el trabajo de otros investigadores y la teoría existente, desempeñan un papel crítico. Esto ocurre porque la teoría disponible provee el contexto en el cual el investigador podrá ligar sus hallazgos con el conocimiento ya establecido.

La teoría ya elaborada dentro de cualquier disciplina relacionada con la temática abordada recontextualiza los nuevos hallazgos proporcionándoles un referente de comprensión más amplio y general, adaptándolos de modo que haga posible el avance del conocimiento disciplinario. Morse, quien es citado por Sandoval, señala al respecto cómo la teoría establecida provee un mecanismo que permite evaluar y demostrar la utilidad y las implicaciones de los hallazgos.

ELABORACIÓN DE CONCLUSIONES

*La vida es el arte de sacar conclusiones suficientes
a partir de datos insuficientes*

Samuel Butler

La etapa de conclusiones corresponde a la fase resolutive del tema luego de haber estudiado y afrontado una problemática desde variados abordajes. Significa reconocer el significado de los participantes en sus propias vivencias, desvelar el contenido oculto de los hechos sociales, encontrar representaciones mentales sobre asuntos de importancia, reconocer causas y formas de manifestación del problema desde los diversos actores sociales, descubrir teorías sustantivas generadas en el estudio, idear formas de solución a los conflictos sociales, entre otros posibles resultados.

Es común que muchas veces el investigador no encuentre la forma de elaborar las conclusiones de su trabajo y en este acápite construya un texto que más se asemeja a un marco teórico o a un nuevo planteamiento del problema, que realmente un resultado concreto de su indagación. Por ello, no sobra recordar que un punto de referencia que se debe tener al momento de sacar conclusiones, son los objetivos del proyecto. Recordemos que los objetivos se convierten en el **para qué** de la investigación por lo que no pueden quedar desconectados de la parte resolutive, ya que significaría un desvío en el proceso de investigación o del análisis.

Llegar a la etapa de elaboración de conclusiones no significa el cierre total de la investigación sino que puede convertirse en el punto de inicio para plantear nuevos interrogantes que darán paso a futuras investigaciones relativas al mismo tema.

Las conclusiones en la Investigación Cualitativa conllevan una serie de decisiones del investigador sobre el significado de las cosas, ya que son conceptos que se construyen a partir de los datos recogidos o de las interpretaciones que hacen los actores sociales. Las conclusiones en la Investigación Cualitativa son afirmaciones en las que se condensa el conocimiento adquirido por el investigador en relación con el tema estudiado.

Vale la pena recordar que la fase de elaboración de conclusiones no debe ceñirse al momento final del proceso de análisis, pues lo recomendado es ir las extrayendo en los diversos instrumentos de recolección de información, lo cual permitirá realizar inferencias provisionales que puedan quedar registradas en

forma de notas personales, que luego serán revisadas y modificadas y harán parte esencial de las conclusiones del estudio.

También aquí es válido destacar que la Investigación Cualitativa se vale de la comparación como herramienta intelectual en el proceso de conclusiones, permitiendo encontrar semejanzas y diferencias entre categorías de análisis, comparación que facilitará la elaboración de conclusiones a partir de unos elementos de referencia.

Luego de elaborado el capítulo de conclusiones, es importante verificarlo para confirmar que los resultados corresponden a los significados e interpretaciones que los participantes atribuyen a la realidad. Así mismo verificar conclusiones significa comprobar el valor de la verdad de los descubrimientos realizados a la validez de los mismos.

En síntesis, las conclusiones tienen por objeto permitir una evaluación integral de los resultados de la investigación, por lo que no es el espacio para incluir nuevos elementos en cuanto a la temática estudiada.

Reflexión

A continuación se transcriben las conclusiones de una investigación cualitativa donde se puede observar además, el ejercicio de teorización:

En el transcurso de la investigación se encontró que las representaciones sociales respecto a la normatividad, construidas por los niños y niñas del hogar de protección están compuestas por diversos elementos como son la heteronomía, la coerción, la desigualdad, la ética autoritaria, como los componentes más sobresalientes en la socialización de las familias de los menores. Esto se une al encuadramiento conductual, la rutinización y la rigidez que impera en el albergue de protección, con lo cual se forma un todo autoritario en los microsistemas de los niños.

En este sistema dictatorial surgen los elementos básicos para la producción de las representaciones sociales en lo tocante a la normatividad, donde el temor es una respuesta inminente hacia quien maneja el poder, imperando la desigualdad como única forma de interacción entre el agente de autoridad y el sometido. Es así como estos menores ven en la norma un poder al que deben someterse por miedo al castigo o por buscar el reconocimiento de las figuras de autoridad. Así, la normatividad no es admitida como una forma de crecimiento subjetivo, ni como una regulación favorable a la convivencia, sino como una imposición opuesta

a la moral y a la ética donde el único motivo para aceptarla es la fuerza de quien la hace cumplir.

Se concluye entonces que las representaciones sociales respecto a la norma, que construyen los niños de la institución, están correlacionadas con las imágenes generalizadas de la obediencia, el abuso de autoridad, el deseo de represalias; unidas a la desventaja en que se encuentran los menores y que es la que orienta sus acciones ante los adultos y las figuras de poder. Estas ideas y nociones colectivas, indican cómo en la vida cotidiana de los sujetos investigados, está arraigada una imagen de la norma contraria a su esencia real, que es la de proveer un fundamento de organización y armonía social.

Hay que tener en cuenta también, que la norma generada en el grupo autodirectivo que conforman los niños de 9 a 12 años del hogar de protección, contiene elementos radicales en relación con su cumplimiento, y en cuanto a la distinción de los miembros del grupo con los demás habitantes del albergue. En esta norma se refleja la rigidez e intolerancia hacia las diferencias y hacia el compromiso que se adquiere para ser miembro del grupo. Sin embargo, es una norma aceptada con complacencia, ya que está impuesta de tal manera que los mismos miembros del colectivo ejerzan el poder.

La Psicología debe tener en cuenta que estas representaciones sociales respecto a la norma, tienen fuertes relaciones con la cultura que impera en la mayoría de las familias de estratos socioeconómicos vulnerables, donde se han agudizado las diferencias entre clases sociales. La insuficiencia en el suministro de sus recursos básicos unida a ideas arraigadas sobre la autoridad familiar, son factores que acrecientan las dificultades de clase, donde los niños son los más indefensos debido a su condición dependiente de los adultos.

También hay una contradicción respecto a la doctrina que se predica a nivel social y constitucional acerca de la participación comunitaria y la solidaridad, lo que es contrario al sistema que impera en algunos albergues de protección infantil (vigilados por el Estado), que basan su esquema disciplinario y educativo en principios correccionales, que parten del hecho de que quien maneja el poder es quien puede determinar lo que es conveniente para los sujetos, ignorando la capacidad de éstos de distinguir entre lo útil, lo ético y lo necesario en sus actuaciones.

El psicólogo tiene la tarea de inducir la toma de conciencia tanto de los padres y madres de familia, como de los educadores que tienen a cargo el cuidado de los menores en riesgo, para idear vías de acción y con ello

procurar el cambio en la relación individuo-ambiente con la transformación de este último, y buscando la integración de los miembros del grupo en forma armónica con las normas colectivas.

El psicólogo tiene una responsabilidad ineludible ante este conflicto, si pretende que su labor tenga la pertinencia histórica y sea de utilidad ante una problemática que afecta directa o indirectamente a la totalidad de la población colombiana.

Ante el cuestionamiento sobre cómo pueden pensarse las transformaciones dentro de las representaciones sociales negativas respecto a la norma, se debe tener en cuenta que el autoritarismo y el terrorismo con fines de obediencia, forman parte de nuestra cultura, por lo que debe intentarse su transformación a través de la relación participativa con maestros y profesionales que permita una convocatoria más amplia, tanto con los niños como con los padres de familia y educadores, tratando de abrir nuevas posibilidades de interacción que reemplacen la costumbre de interactuar belicosamente dentro del núcleo familiar, o dentro de cualquier otra comunidad en la que se desenvuelva la socialización primaria de los individuos.

En una población de adultos que tiene antecedentes de maltrato en su niñez, se ha representado la norma como imposición y coerción, convirtiendo esta actitud en un círculo vicioso que se acrecienta cada vez más y que produce una sociedad atemorizada y maltratante, que asume esta forma de vida sin cuestionarse sobre las consecuencias de sus actos, ni la posibilidad de adoptar otras alternativas de convivencia con los menores.

El psicólogo, luego de identificar las razones por las que se representa la norma con una imagen negativa e impositiva, debe trabajar en compañía de los educadores, los niños y padres de familia, para tratar de propiciar la reflexión sobre las consecuencias a que conlleva el autoritarismo. Hugo Florez afirma que “por razones del subdesarrollo, gran parte de nuestro pueblo colombiano carece de educación mínima que le permita a todos sus integrantes respetarse mutuamente”, esta opinión no puede pasar desapercibida ni puede ser enfrentada con una actitud de crítica y juicio severo, ya que gran cantidad de la población con deficiencias educacionales es generadora de coerción e imposición de una obediencia sin cuestionamientos, promoviendo una violencia de diversas comunidades que repercuten en una perjudicial construcción de las representaciones sociales de la norma.

(...) Es provechoso dinamizar la capacidad de los padres de familia y de los educadores de los hogares de protección para asumir colectivamente, de manera autónoma, consciente, reflexiva y crítica la modificación de las representaciones sociales que están construyendo los niños respecto a la norma, recalcando sobre el fortalecimiento de los vínculos, de la moral y de la responsabilidad. Para buscar esta transformación, es necesario que todas las personas, especialmente los menores, sientan la necesidad intensa de estar con el otro en la existencia, y no tan sólo para “luchar con él”, tomando conciencia de nuestra responsabilidad no sólo con el manejo de nuestras vidas, sino también ante los problemas que aquejan a los demás. Por lo tanto no se debe ignorar el pensamiento de los niños en esta problemática que los afecta directamente.

La psicología abre un nuevo camino para llegar a esta realidad y tratar de intervenir no con una actitud “redentorista”, sino buscando la unión de voluntades de la comunidad en la cual se está trabajando. Se debe intentar descubrir en cada persona y en cada grupo, no sus accidentes sino su verdadera esencia y substancia productiva.

Tomado de la investigación *“Representaciones Sociales que construyen los niños institucionalizados frente a la norma”*, por Nelly P. Bautista, UNAD, Bogotá, 2001.

LAS RECOMENDACIONES

*Hay alguien tan inteligente
que aprende de la experiencia de los demás*

François Voltaire

Distinto al punto de conclusiones, las recomendaciones son una propuesta para impulsar el cambio de conductas sobre la base del problema investigado, ya que su propósito consiste en proporcionar sugerencias a la luz de los resultados.

Las recomendaciones en los trabajos de investigación sugieren, entre otras cosas, formas de mejorar los métodos de estudio, proponen acciones específicas en aras de solucionar el problema y esbozan sugerencias para futuras investigaciones. De modo que las recomendaciones deben ser congruentes con los hallazgos y resultados afines con la investigación.

Reflexión

Observe un ejemplo de recomendaciones surgidas de una investigación:

Partiendo del reconocimiento de que la normatividad es un elemento indispensable dentro de los procesos de socialización, pero que tradicionalmente en algunas organizaciones y familias se le ha dado una connotación de represión, con el objeto de proteger el poder que se maneja y persiguiendo una eficacia en aras de los resultados institucionales, lo cual provoca la construcción de representaciones sociales negativas frente a la norma, se hacen las siguientes recomendaciones:

A los padres de familia: (...) Es necesario ser conscientes de la vulnerabilidad en que se ubican los miembros más jóvenes y entender que un medio eficaz para contrarrestar los efectos de la situación desventajosa es la comunicación abierta, respaldada en el respeto hacia lo expresado por los menores, para fomentar en ellos su seguridad y el desarrollo de valores de tolerancia, solidaridad, libertad y respeto a la autoridad y a las normas. No es conveniente demostrar a los hijos menores una permanente actitud de agresión y autoritarismo con el objeto de buscar, condenar, rechazar

y castigar a quienes violen los valores convencionales o reclamen de los adultos una atención que supere las capacidades de tiempo y disponibilidad. Para responder a este llamado, es de utilidad seleccionar fracciones de tiempo diario que tengan la calidad suficiente para satisfacer los requerimientos de atención, escucha y afecto, además, se deben explicar las razones sobre la disciplina y las normas adoptadas para que los adultos y los menores puedan ejercer un mejor control sobre los problemas que se presenten, basados en la confianza, la certeza del apoyo permanente y la coordinación de decisiones que se adopten en conjunto, en pro del respaldo mutuo.

A la escuela. La interacción entre docentes y estudiantes debe estar mediada por la reflexión. Aprovechando que la escuela es el medio propicio por excelencia para razonar sobre toda clase de temas, entre los cuales son de gran importancia las normas, la disciplina y las diversas problemáticas que afectan a las comunidades; es aconsejable entonces, valerse de la facultad que tienen los maestros de fomentar la crítica, el juicio razonable y la búsqueda de soluciones a las necesidades que se presentan. La normatividad que rige en los claustros educativos no debe ser un elemento de imposición-aceptación, sino una herramienta que facilite el desarrollo de las actividades que conllevan características de inteligencia, autonomía, prudencia y acción, en contra de actitudes de pasividad, dependencia y ausencia de espíritu crítico. Es conveniente que los maestros se concienticen del importante papel que desempeñan en el desarrollo de sus estudiantes quienes ven en ellos a “una persona digna de imitar”, por lo que su influencia debe ser conducida con extrema responsabilidad y en ella debe imperar una normatividad manejada con decoro, como ejemplo para que la disciplina y las normas sean asimiladas positivamente por la comunidad de estudiantes.

A las instituciones de Protección Infantil. Los menores que son acogidos en los hogares de protección tienen la particularidad de poseer una historia de vida cargada de experiencias dolorosas, que reclaman mayor comprensión por parte de los adultos, de la que normalmente requiere otro niño. Si bien es cierto que debido al número de personas que conviven allí, se requiere una normatividad definida, también hay que reconocer que dichas normas no deben ser impuestas sin su correspondiente explicación para que sean asumidas en forma adecuada. Es necesario que los cuidadores de los albergues utilicen la táctica del liderazgo en reemplazo del autoritarismo, facilitando una mayor participación de los beneficiarios, teniendo en cuenta que ese es el hogar donde se desarrollan

los menores y que es indispensable añadirle una gran dosis de calidez en el ambiente, especialmente en las horas de descanso escolar, evitando la extrema rigidez durante las horas de “relajación”. Es aconsejable que los niños asistan a escuelas fuera del albergue con el fin de que socialicen con otros compañeros y compartan diferentes experiencias a las que suceden dentro del Hogar, con el fin de que no se hastíen con las rutinas. También es recomendable dentro de la interacción entre cuidadores y beneficiarios, dar cabida a lo imaginativo y sentimental para complementar así la integridad de las necesidades de los seres humanos, reemplazando la hostilidad de la permanente disciplina por el derecho a ser personas únicas y con una subjetividad que es importante para sí mismo y respetable para los demás. (...) No debe perseguirse una sumisión a la autoridad sino que se debe procurar la construcción de la independencia fundada en principios éticos. Es inconveniente el manejo de la disciplina traumática, amenazante y ejecutada en función de la violación de reglas, puesto que lo apropiado es la disciplina asimilable y por conservación de valores. Manejando la autoridad de manera racional, los individuos desarrollarán un convencimiento de que pueden llevar el control de sus destinos y reemplazarán los sentimientos que se han ido forjando acerca de su incapacidad de ejercer el dominio sobre sus vidas.

A los psicólogos. Los profesionales de la Psicología deben entender que las representaciones sociales que se construyen en un hogar de protección tienen fuertes relaciones con la cultura, por lo que es necesario asumir la tarea de inducir la toma de conciencia para idear vías de acción y así procurar el cambio en la relación individuo-ambiente. Toda persona dedicada a las ciencias humanas tiene responsabilidad ante los imaginarios sociales que se construyen negativamente, por eso, ante el interrogante de cómo pueden pensarse las transformaciones de las representaciones sociales negativas ante la norma, hay que tener en cuenta que el autoritarismo con fines de obediencia forma parte de nuestra cultura, por lo que es recomendable su transformación a través de la relación participativa con maestros y profesionales, que permita una convocatoria más amplia tanto con los niños como con los padres de familia y cuidadores, tratando de abrir nuevas posibilidades de interacción que reemplacen la costumbre de interactuar belicosamente. (...)

Tomado de la investigación “*Representaciones Sociales que construyen los niños institucionalizados frente a la norma*”, por Nelly P. Bautista, UNAD, Bogotá, 2001.

La estructuración del informe

Los resultados de una investigación cualitativa se exponen en lo que se llama el “Informe Final”. Este informe no se limita a exponer unos resultados aislados de la investigación como tal, sino que también ilustra el proceso por medio del cual se llegó a las estructuras particulares de los casos estudiados y a la estructura general, o estructuras generales, que los integran.

Siguiendo a Sandoval, la escritura del informe de investigación es uno de los puntos más álgidos del proceso, por cuanto en él debe lograrse una reconstrucción del camino seguido para obtener los hallazgos y conclusiones que ocupan el primer plano de la atención de los posibles lectores del mismo. Debe señalar, con claridad, cuál fue el marco referencial y situacional que apoyó el trabajo del investigador y, debe así mismo, en forma breve y precisa, comunicar lo que significó esa experiencia para los actores involucrados y lo que representa para la teoría formal ya establecida.

Es una exigencia de la ética científica que los resultados de investigación deben ser socializados con las instituciones, con el gremio de estudiosos del tema y con las comunidades participantes en el estudio. Es así como se hace indispensable la elaboración de un escrito claro y fiel a los resultados, para facilitar su recuperación y referenciación en otros trabajos relativos al tema investigado.

El informe final consiste en sistematizar el proceso seguido desde la fase de diseño, indagación, registro de datos, análisis de contenido y conclusiones. Sin este requisito, ningún trabajo de investigación se considera completo aunque haya encontrado datos valiosos para la ciencia y la sociedad. El informe representa el resultado final, su articulación estructural constituye el modo cómo se ordenan, clasifican y presentan los datos.

La presentación de los resultados se hace con base en normas que permiten estructurar de manera lógica la forma y el contenido de la exposición teórica. Por lo que el objetivo de este punto es brindar algunos lineamientos generales para ayudar al investigador a comunicar sus resultados. Esta guía viene estructurada de tal forma que permita al investigador desarrollar paso a paso el informe final. Básicamente todo informe está compuesto por: portada, índice, introducción, resumen, cuerpo del trabajo, conclusiones, recomendaciones, bibliografía y anexos.

Al elaborar un informe de investigación, se pueden seguir los pasos que se explican a continuación (Ander-Egg, 1972).

Índice

A continuación de la portada se elabora el índice que es un listado de las partes estructurales del informe. Incluye los capítulos y subcapítulos, temas y subtemas que son y forman parte de la totalidad del trabajo. Se señalan las partes y su numeración de página correspondiente. El lector al consultar el índice se pone en contacto con todo el contenido del escrito, lo cual facilita la localización de los temas generales y específicos.

Resumen

Es un texto sucinto donde se detalla todo el contenido del informe, planteando las ideas centrales y el perfil del escrito, es decir, reducir a términos breves y precisos la idea central del proyecto realizado. Si es un trabajo universitario, debe indicar a qué línea de investigación del programa se inscribe en el trabajo, debe incluir la justificación y objetivo, principales resultados y conclusiones, terminando con las palabras claves. Su extensión varía entre 75 y 150 palabras como máximo.

Introducción

Es la comunicación inicial que permite, sin necesidad de explicar, penetrar a detalles motivadores, creando un ambiente de familiaridad y confianza entre el autor del escrito y la persona lectora.

Revisión de la literatura y planteamiento del problema

Se trata de presentar el modo en que se enmarca el estudio en un contexto teórico y estado del arte, relacionando algunos trabajos similares y los principales hallazgos de los mismos. Con ello se trata de destacar la importancia del tema

abordado y las distintas posiciones que, en relación al mismo, han asumido distintos autores.

Describir un problema es caracterizarlo, definirlo, enmarcarlo teóricamente, es la estructuración de todo el trabajo investigativo, de tal forma que uno de sus componentes resulte parte de un todo y que ese todo forme un cuerpo que tenga lógica investigativa. A partir de esta primera visión teórica del tema en estudio. Puede plantearse el problema inicial y las preguntas de investigación.

Justificación

Este apartado debe reflejar la importancia y relevancia de la investigación exponiendo argumentos tales como: evidencias que demuestren la magnitud de la problemática o necesidad de éstas para profundizar en el análisis; necesidad de actualizar o diseñar medidas correctivas que contribuyan a la solución de los problemas expuestos; necesidad de cubrir un vacío del conocimiento; evidenciar los beneficios futuros que pueden obtenerse tanto para la comunidad científica, como para los grupos sociales y/o instituciones.

Objetivos

Deben expresarse como proposiciones orientadas a definir los logros que se esperan obtener a partir de los resultados que arroje la investigación. Los elementos que lo constituyen son el verbo, las relaciones y el contexto. Debe formularse un objetivo general y varios específicos que presuponen el logro esperado al finalizar la investigación. Responden a la pregunta: ¿Para qué?, ¿qué se buscó con el estudio?

Metodología

Para comenzar con este punto es importante aclarar el enfoque epistemológico utilizado; es decir, explicar que tiene una orientación cualitativa y el método que se siguió para el estudio investigativo.

Luego de la aclaración anterior se hace una explicación general del proceso seguido. El informe habría de aclarar desde un principio cuál ha sido la estrategia metodológica adoptada en el trabajo. Además, puesto que uno de los problemas existentes en el ámbito de la Investigación Cualitativa es la ambigüedad de los términos empleados, que en ocasiones adquieren distinto significado según quien los utilice, será necesario definir claramente qué se entiende cuando aludimos a observación participante, estudio de casos, informantes clave, etc. Siguiendo a Carlos Sandoval (1997), algunos de los puntos que deben ser de-

tallados a fin de que el lector se haga una idea del proceso seguido para llegar a las conclusiones del estudio son:

Acceso al campo. Informar acerca de los procedimientos formales o informales para acceder a los escenarios estudiados, los permisos solicitados para ello, las dificultades encontradas y el modo en que fueron sorteadas, qué contrapartidas se ofrecieron a cambio de permitir la realización del estudio. Igualmente conviene indicar el tiempo durante el cual se realizó el estudio, o el modo en que se estableció el *rapport* con los participantes. En caso de que el investigador actúe como participante en el contexto estudiado, se debe definir cuál fue su rol y cómo llegó a desempeñarlo.

Selección de informantes y situaciones que fueron observadas. Una vez en el campo de trabajo, el investigador selecciona a determinados sujetos para la obtención de informaciones. Es importante exponer las razones por las que se seleccionaron tales sujetos y a otros no, para poder valorar la información de acuerdo con el origen de los informantes. Del mismo modo, se debe explicar la selección de situaciones concretas en que se desarrollaron las sesiones de observación.

Estrategias de recogida y registro de datos. Cualquier informe de investigación habrá de incluir algún apartado relativo al modo en que fueron recogidos los datos: entrevistas, número de entrevistados y duración de las mismas; observación, períodos de observación y el tipo de registro llevado a cabo; y cualquier técnica que se hubiera utilizado, se debe describir con precisión.

Abandono del campo. No basta con mencionar el período durante el cual se desarrolló el trabajo de campo, se deben indicar las razones que llevaron a concluir en un determinado momento, y el modo en que el abandono de la situación se produjo.

Análisis de datos. Con frecuencia los autores pasan de la descripción de las estrategias para la recogida de datos a las conclusiones del estudio, sin explicar las operaciones que han mediado entre aquellas y éstas. Es importante indicar los procedimientos seguidos en la reducción de la información, qué información fue descartada por irrelevante, qué sistema de categorías fue empleado y si estaba prefijado o fue construido inductivamente, qué tipo de comparaciones se llevaron a cabo para extraer el significado de los datos. Hay que indicar el modo en que fue realizado el manejo de los datos, bien siguiendo procedimientos físico-manipulativos o bien recurriendo al uso de programas informáticos.

Resultados y conclusiones

Los resultados y conclusiones del estudio suelen ser el aspecto más importante del informe de Investigación Cualitativa, hasta el punto de que en algunos casos se ha llegado a identificar a éstos con el informe. Los resultados incluyen una descripción y/o interpretación de la escena o los casos estudiados, apoyando las afirmaciones que se realizan en citas extraídas de las entrevistas a los participantes, de los registros de observación, los diarios y otras fuentes de información.

Junto a los resultados, un apartado final del informe puede incluir las conclusiones del estudio, en las que se sintetizan los resultados más importantes, indicando el modo en que se responde a los interrogantes planteados, la manera en que los fenómenos o procesos observados se explican desde determinados marcos teóricos, las coincidencias o discrepancias respecto a estudios similares, la forma en que los resultados del estudio contribuyen a incrementar el conocimiento sobre el tipo de realidades estudiadas, o las líneas de investigación sugeridas a partir de los hallazgos alcanzados.

Cuando la investigación desarrollada se orienta a la resolución de problemas o la mejora de las situaciones, las conclusiones finales pueden ir seguidas de consecuencias, orientaciones, recomendaciones o medidas que habrían de adoptarse.

Referencias bibliográficas

Los informes de investigación incluyen referencias bibliográficas, especialmente cuando se presenta un marco teórico desde el que se desarrolla la investigación, o cuando se contextualizan teóricamente las conclusiones del estudio.

Datos originales

Es habitual incluir en algunos tipos de informes algún anexo final con parte de los datos utilizados como notas de campo, observaciones, transcripciones de entrevistas, etc. Aportando la fuente primaria de las principales conclusiones que se ofrecen en el informe. De este modo puede ser consultado el contexto en que se insertan las citas literales presentadas y los datos quedan abiertos a la interpretación de otras personas.

Lectura complementaria

LA INVESTIGACIÓN SOCIAL CUALITATIVA EN MÉXICO

César A. Cisneros
Puebla, Revista F.Q.S. de México,
Volumen 1, No. 1 - Enero 2000

Nota: texto incompleto,
solo se toman algunos apartes.

Introducción

En la actualidad se ha incrementado en México el interés en torno a las metodologías cualitativas. A pesar de no contar ni con asociaciones profesionales que agrupen a investigadores formados únicamente en esta orientación, ni con revistas especializadas dedicadas exclusivamente a la publicación de trabajos desarrollados desde este paradigma emergente, los científicos sociales mexicanos están interesados en estos tópicos. Desde décadas anteriores, tanto la Antropología Cultural, los Estudios Urbanos, la Teoría Feminista y los practicantes del Trabajo Comunitario, fueron acumulando experiencias que hoy día hacen muy rica la reflexión metodológica.

... También nuestra Psicología Social es muy reciente. Data de la década de los 80 y aún se están formulando los términos del debate entre paradigma objetivista y paradigma interpretativo. La primera facultad de Psicología se funda en el primer lustro de los años 70, al separarse de las Humanidades –representadas en la Universidad Nacional Autónoma de México por la facultad de Filosofía– y define a la Psicología en el marco del conductismo y a la Psicología

Social la reduce a la tradición del grupo mínimo y a la investigación de corte experimental. Hasta hace poco, los investigadores que practicamos el paradigma interpretativo formado por las tradiciones fenomenológicas, el Interaccionismo Simbólico y el construccionismo, vamos ganando terreno.

La Antropología y la Lingüística han tenido también un desarrollo particular vinculado, la mayoría de los casos, a movimientos sociales más o menos amplios. A pesar de la fascinante historia de cada una de las disciplinas sociales mexicanas, nos dedicaremos aquí a mostrar los avances actuales en el campo de las metodologías cualitativas tomando como marco de referencia un conjunto seleccionado de trabajos teóricos y de campo que arrojen luz sobre las características del obrar de los científicos sociales mexicanos en esta materia...

... Identidad social

Proveniente de la tradición etnográfica hay una inmensa cantidad de investigaciones sobre rituales, religión, tradiciones, culturas y memorias que hacen hoy a la Antropología Cultural mexicana. (...) Sin embargo, aquí también quiero destacar algunos trabajos recientes. Así, en el campo de la globalización (Valenzuela, 1998) ha desarrollado investigaciones sobre identidad, multiculturalidad, universo simbólico y racismo al abordar cualitativamente a los migrantes mexicanos en USA –más de 22 millones de hispanoparlantes concentrados en los estados de California y Texas, de los cuales la gran mayoría son chicanos– desde la perspectiva de fronteras culturales. Continuando así, sus trabajos anteriores sobre culturas juveniles (Valenzuela, 1988) en los que integraba enfoques biográficos y etnográficos al estudiar identidades colectivas y territorios simbólicos.

Con similar trayectoria sobre el estudio de identidades colectivas y de las culturas juveniles (Reguillo, 1991) aunque ya en el campo de la comunicación social, se encuentra el brillante trabajo de recuperación sobre la experiencia colectiva del desastre ocasionado por explosiones de gas en la ciudad de Guadalajara en el año 1992 (Reguillo, 1996) realizado desde una perspectiva socio-etnográfica. Un renombrado escritor mexicano ha dicho (Monsivais, 1999, p.10), en relación a esta investigadora que: “Reguillo habla, observa, acepta hablar y ser observada, y del diálogo y la mezcla de experiencias desprende lo que más le importa: los acercamientos únicos a la pluralidad real, la exhibición de una sociedad a la que vuelve compleja la vida de sus habitantes, y a la que quieren simplificar y banalizar los hechos políticos.

Desde una perspectiva crítica de la cultura de investigación contemporánea en México se ha formado un grupo compuesto por comunicadores, sociólogos y antropólogos cuyo último trabajo (Galindo, 1998) tiene como objetivo presentar los principales aspectos de la investigación realizada desde: la encuesta y

la entrevista cualitativa, los grupos de discusión, el análisis del discurso, la investigación histórica, la historia oral y de vida, la etnografía, la investigación acción participativa y un enfoque etnometodológico para el análisis semántico visual. En la actualidad vinculado a las Teorías de la Complejidad, desde este grupo (Galindo, 1990, 1994) ya se habían desarrollado propuestas basadas en la etnografía para resolver los problemas de relación entre lo micro y lo macrosocial.

En la perspectiva de identidad social destaca, además, el modelo analítico propuesto por Aguilar et al. (1998) para estudiar mediante muestreo cualitativo estratégico los procesos de apropiación de espacios, formas de estructuración de lo cotidiano y los vínculos entre espacio e identidades colectivas en conjuntos habitacionales populares. Y también sobresalen, en esta línea de reflexión, investigaciones sistemáticas a profundidad sobre vidas cotidianas en un contexto de desigualdad social llevadas a cabo en zonas deprimidas de la periferia de la ciudad de México (Lindon, 1999b).

Por último, aunque todavía en un nivel incipiente, se encuentran las investigaciones que se realizan en el campo de la intervención comunitaria desde una perspectiva que articula estrategias cualitativas de investigación sobre mapas cognitivos al *software* de Sistemas de Información Geográfica (Reid et al. 1998). Aquí la propuesta conduce a la representación de los procesos sociales como puntos, líneas y polígonos en mapas sociales.

... Perspectivas

Hacia el siglo XXI se dibuja un conjunto de acciones que los investigadores sociales mexicanos con orientación cualitativa han de realizar a fin de fortalecer sus relaciones.

Acción política

Establecer los vínculos necesarios con los grupos y actores sociales reales con la finalidad de propiciar el fortalecimiento perceptual al que se refiere Glaser (1999, 840) como resultado de la *Grounded Theory* llevada hasta sus últimas consecuencias. El reto aquí es asimilar colectivamente nuestro bagaje conceptual construido desde las aportaciones de Glaser y Strauss (1967), Strauss (1987), y Denzin y Lincoln (1994), involucrarnos en la crítica rebelde y reconstructiva de los mundos posibles que orientan la acción social y descubrir los patrones subyacentes a las ficciones narrativas construidas desde el poder establecido en la vida cotidiana de las urbes populares, con sus proyectos culturales y su creciente sociedad civil participativa hecha de la miseria y el dolor de niños de la calle, de madres trabajadoras, de mujeres educadoras, de migrantes y de indígenas. Es digno de mencionar aquí el reciente esfuerzo hecho por

distintos actores sociales, agrupaciones civiles y organismos públicos (NOVIB/GDF, 1999) por construir conocimiento social útil sobre la ciudad de México, aunque el fortalecimiento perceptual aún esté pendiente. Necesitamos pensar a la Ciencia Social como vida cotidiana.

Revistas

Formar grupos en torno a proyectos editoriales comunes, por ejemplo, la aparición de revistas dedicadas a la Investigación Cualitativa de los mundos cotidianos. Sobre este aspecto, sobresale el esfuerzo (Fernández & Cisneros, 1994) por iniciar la discusión en torno a la Psicología Teórica, entendida como una disciplina cuyo criterio de verdad no radica en los datos ni en la aplicación del conocimiento, sino en los argumentos. Al no existir una revista sobre investigaciones cualitativas, nuestros esfuerzos se dispersan y no nos reconocemos el uno al otro, no solamente en México sino, además, en el contexto latinoamericano. Véanse, por ejemplo, los artículos contenidos en la revista *Psicología & Sociedad*, vol. 10, número 2, publicada por la Asociación Brasileña de psicología Social (ABRAPSO, 1998) y será más comprensible la necesidad de construir escenarios nacionales y continentales de discusión. En el contexto latinoamericano, necesitamos una revista sobre Investigación Social Cualitativa.

Redes

Formar asociaciones profesionales que, en el marco de la interdisciplinariedad, permitan el enriquecimiento recíproco de los proyectos de investigación. Aquí, el diagnóstico formulado sobre los grupos institucionales de investigadores localizados en las universidades e institutos de investigación muestra que el futuro no está demasiado desorganizado. Aunque aquí el esfuerzo puede ser diversificado: asociaciones civiles, listas de correos, proyectos en la WEB, comunidades virtuales, etc.

Periodismo cívico

Desarrollar perfiles profesionales que vinculen nuestras estrategias cualitativas de investigación a los actores reales de la vida cotidiana, más allá de los proyectos editoriales amplios de divulgación científica, debemos estar convencidos de la imprescindible tarea de escribir “sin las especializaciones de los conceptos científicos” o, en los términos formulados por Denzin (1997) hacer etnografía como periodismo cívico. Ya hay ejemplos en la investigación social cualitativa mexicana, solamente debemos socializarlos más ampliamente. Necesitamos escribir para la gente común sobre la gente común en situaciones cotidianas.

Interdisciplina

En el terreno de las ciudadanías multiculturales y las democracias multiétnicas tan importantes en los tiempos que corren, no debemos perder el rumbo en cuanto a la capacidad de la investigación etnográfica para mostrarnos los diferentes posicionamientos que los actores desarrollan en sus interacciones. En esa dirección, particularmente importantes han sido los trabajos realizados por Enrique Hamel, quien desde hace tiempo desarrolla una sociolingüística cualitativa vinculada, por ejemplo, a los problemas del bilingüismo indígena y las políticas del lenguaje (Hamel, 1995) y quien, a la vez, no ha dejado de interactuar con psicólogos sociales, antropólogos, médicos y otros profesionales dedicados por igual a la metodología cualitativa.

Herencia conceptual

Dado que a finales de siglo revalorizamos nuestras herencias, también es importante visualizar desde perspectivas de contraste, por ejemplo, qué hay de la relación entre los grupos focales (Morgan, 1988) y los grupos de discusión (Ibanez, 1992); qué hay del pensamiento de Alfred Schütz, particularmente el relativo a su teoría de la intersubjetividad, en nuestras historias de Psicología Comunitaria y Psicología Política (Montero, 1994); cómo pensar de nuevo al modelo de Investigación-Acción-Participativa a la luz del pensamiento crítico vinculado a las metodologías cualitativas, y cómo, finalmente, usar los enfoques narrativos (Riessman, 1993) cuando no se han analizado interculturalmente las concepciones del yo implicados en los procesos conversacionales.

Actividad de repaso de la tercera unidad

1. Explique qué ocurriría con los resultados de una investigación si:
 - a. No existe un marco teórico que organice las ideas previas del investigador.
 - b. Las técnicas de recolección de datos no se adecúan al diseño formulado.
 - c. El tema no ha sido delimitado con precisión.
 - d. Los datos no se procesan adecuadamente.
2. Si al procesar los datos nos damos cuenta que éstos son insuficientes para responder a las preguntas iniciales, ¿cuál o cuáles fallas en las tareas previas cree usted que están en el origen de este inconveniente? ¿Cómo lo resolvería?
3. Busque una tesis o trabajo de investigación y trate de identificar cada una de las etapas. En el caso de no encontrar alguna de ellas trate de determinar hasta qué punto eso ha afectado la calidad de los resultados obtenidos.
4. Revise un informe de investigación cualitativa de un trabajo de grado y analice en él la consistencia entre el problema de investigación, el tipo de muestreo utilizado

y las técnicas de recolección de información empleadas, reflexione si usted hubiese adelantado la investigación de manera distinta.

5. Realice un ejercicio de recolección de datos a través de un mínimo de tres técnicas diferentes y realice anotaciones de cada una de ellas como material para la etapa de evaluación de resultados.
6. ¿Qué es teorización en un trabajo de investigación cualitativa?
7. ¿Los métodos de investigación cualitativa rechazan toda técnica cuantitativa? Explique.
8. ¿Qué significa método EMIC y método ETIC?
9. Identifique cinco tesis principales que sintetizen el contenido de la lectura complementaria.

Bibliografía

- Aguirre Baztán, Á. (1995). *Etnografía. Metodología cualitativa en la investigación sociocultural*. México: Alfaomega grupo editor.
- Anadón, M. (2008, vol. XXVI). La investigación llamada “cualitativa”: de la dinámica de su evolución a los innegables logros y los cuestionamientos presentes. *Investigación y Educación en Enfermería*, 198-211.
- Ander-Egg, E. (1972). *Introducción a las Técnicas de Investigación Social*. Buenos Aires: Editorial Humánitas.
- Bautista, N. (2001). *Representaciones Sociales acerca de la Normatividad construidas por niños en un establecimiento de protección*. Bogotá: UNAD.
- Berger y Lukcmann, P. (1999). *La construcción social de la realidad*. Buenos Aires: Amorrortu Editores.
- Bisquera, R. (1996), (2ª edición). *El proceso de investigación*. México: Editorial Trillas.
- Blumer, H. (1982). *El Interaccionismo simbólico: Perspectiva y Método*. Barcelona: Editorial Hora.
- Bonilla y Rodríguez, E. y. (2005). *Más allá del dilema de los métodos*. Bogotá: Grupo Editorial Norma.
- Briones, G. (1988). *Métodos y técnicas avanzadas de investigaciones aplicadas a la educación y a las ciencias. Módulo 1: Epistemología y metodología de la investigación social*. Bogotá: ICFES.
- Calvo y Ávila, T. y. (1991). *Paul Ricoeur, Los caminos de la interpretación*. Barcelona: Ediciones Anthropos.
- Cerda, H. (1995). *Los elementos de la investigación. Cómo reconocerlos, diseñarlos y construirlos*. Bogotá: El Búho.
- Cisneros, C. (2000). La investigación Social Cualitativa en México. *F.Q.S. de México, Vol. 1*, 48-62.
- Ciurana, E. (1997). *Edgar Morin. Introducción al pensamiento complejo*. Valladolid: Universidad de Valladolid.
- Delgado y Gutiérrez, J. (2000). *Métodos y técnicas Cualitativas de investigación en ciencias sociales*. Madrid: Editorial Síntesis.
- Descartes, R. (2003). *Discurso del método*. Madrid: Editorial Tecnos.
- Elliot, J. (1990). *La investigación-acción en educación*. Madrid: Editorial Morata.
- Fals Borda, O. (1980). *La ciencia y el pueblo*. Bogotá: Ediciones Tercer Mundo.
- Fernandez y Díaz, P. (2002). *Investigación cuantitativa y cualitativa*. Madrid: Cuadernos de Atención primaria.
- Ferrater, J. (1999). *Diccionario Filosófico*. Madrid: Editorial Ariel.
- Freire, P. (2000), (15a. Edición). *Pedagogía del oprimido*. España: Ediciones Siglo XXI.

- Fritz, M. (2004). El problema de la verificación en economía. *Revista Libertas* 40, ejemplar No. 5.
- Gadamer, H. G. (1977). *Verdad y Método*. Salamanca: Ediciones Sígueme.
- García, M. (2008). *Universidad de Valencia*. Recuperado el 10 de 03 de 2009, de Filosofía de la Educación. Tipos de Entrevista: <http://filosofiadelaeducacionupa.blogspot.com/2008/05/ideas-para-la-entrevista-al-profesor.html>
- Giménez, P. Wikipedia. Recuperado el 01 de 09 de 2010, de Juegos de Rol: http://es.wikipedia.org/wiki/Juego_de_rol
- Glaser y Struss, B. Y. (1967). *El Desarrollo de la Teoría Fundada*. Chicago: Editorial Aldine.
- González Á, M. (02 de 12 de 2002). Aspectos éticos de la Investigación Cualitativa. *Revista Iberoamericana de Educación*, 85-104.
- Guardián Fernández, A. (2007). *El Paradigma Cualitativo en la Investigación Socioeducativa*. Costa Rica: Colección Ider.
- Habermas, J. (1968). *Conocimiento e interés*. Madrid: Editorial Taurus.
- Horkheimer y Adorno, M. (2003). *Dialéctica de la Ilustración*. Madrid: Editorial Trotta.
- Hurtado de Barrera, J. (2002). *Metodología de la Investigación Holística*. Bogotá: Editorial Magisterio.
- Kuhn, T. ((2005), (19a. impresión).). *La estructura de las revoluciones científicas*. Madrid: Fondo de Cultura Económica de España.
- Lakatos, I. (1975). *La crítica y el desarrollo del conocimiento*. Barcelona: Ediciones Grijalbo.
- Latorre Rincón y Arnal, A. D. (2003). *La investigación-acción. Conocer y cambiar la práctica educativa*. Barcelona: Editorial Graó.
- Levi-Strauss, C. (1995). *Antropología Estructural*. Barcelona: Ediciones Paidós Ibérica.
- López de Ceballos, P. (1998, 3a. ed.). *Un método para la Investigación-Acción-Participativa*. Madrid: Editorial Popular.
- Machado y Montes, E. (2008). Acerca de los llamados paradigmas de la investigación. *Pedagogía Unversitaria, Volumen 13, No. 1*, 53-82.
- Mardones, J. M. (1991). *Filosofía de las ciencias humanas y Sociales*. Barcelona: Editorial Anthropos.
- Martín-Baró, I. (1998). *Psicología de la Liberación*. Madrid: Editorial Trotta.
- Martínez, L. (2002). *Diccionario de Filosofía, 2ª. Edición*. Bogotá: Editorial Panamericana.
- Mead, G. (1972), (3a. Edición). *Espíritu, persona y sociedad*. Buenos Aires: Editorial Paidós.
- Mendoza, V. (2005). Hermenéutica Crítica. Razón y Palabra. *Revista electrónica*, No. 34. México.
- Merino y Raya, L. (2005). Fundamentos teóricos y derivaciones de la IAP en España. *Revista de Antropología Iberoamericana, No. 43*, 27-40.
- Montero, M. (1996). *La Investigación Cualitativa en el campo educativo*. Barcelona: Editorial Anthropos.
- Montero, M. (1994). *Psicología Social Comunitaria. Teoría, método y experiencia*. México: Universidad de Guadalajara.
- Moreno y Espadas, Á. (2002). *Investigación Acción Participativa*. Santiago de Chile: CEPAL.
- Morin, E. (2003). *Introducción al pensamiento complejo*. Barcelona: Gedisa.
- Navarro, P. (2004). *Las dos formas de la complejidad social humana*. México, D.F.: Universidad Autónoma de México.
- Navarro, P. (1984). *Sociedades, Pueblos y Culturas*. Barcelona: Editorial Salvat.
- Ritzer, G. (1995). *Teoría Sociológica Contemporánea*. Buenos Aires: Editorital Mc Graw Hill.
- Rossi, P. (2008). Dos pragmatistas, dos pragmatismos. *Revista de Filosofía, Núm. 40* , 27-57.
- Sabino, C. (1992). *El Proceso de Investigación*. Caracas: Edición Panapo.
- Salazar, R. (1983). *Filosofía Contemporánea, esbozos y textos*. Bogotá: Ediciones Universidad Santo Tomás .
- Sandoval, C. (1997). *Métodos y técnicas avanzadas de investigaciones aplicadas a la educación y a las ciencias. Módulo 4: Investigación Cualitativa*. Bogotá: ICFES.

- Schütz y Luckmann, A. (1973). *Las estructuras del mundo de la vida*. Buenos Aires: Amorrortu Editores.
- Schütz, A. (1993). *La construcción significativa del mundo social. Introducción a la sociología comprensiva*. Barcelona: Ediciones Paidós.
- Schwartz y Jacobs, H. (1999). *Sociología Cualitativa, Método para la reconstrucción de la realidad*. México: Editorial Trillas.
- Sierra Bravo, R. (1998). *Técnicas de investigación social. Teorías y ejercicios*. Madrid: Editorial Paraninfo.
- Silva, E. (2005). Paul Ricoeur y los desplazamientos de la hermenéutica. *Teología y Vida*, vol. 46, 167-205.
- Taylor y Bogdan, S. (1998). *Introducción a los métodos cualitativos de investigación. La búsqueda de significados*. Buenos Aires: Editorial Paidós.
- Tezanos, A. d. (2004). *Una Etnografía de la Etnografía*. Santafé de Bogotá: Ediciones Anthropos.
- Tobasura, I. (1996). Investigación Acción Participativa frente a la Crisis ambiental. *Luna Azul*, Vol. 5, 9- 10.
- Von Glasersfeld, E. (1996). *Aspectos del Constructivismo Radical*. Barcelona: Ediciones Gedisa.
- Wagensberg, J. (2003). *Ideas sobre la complejidad del mundo*. Barcelona: Tusquets Editores.
- Wolf, M. (1991). *Respecto de Teoría Crítica y comunicación de masas*. Barcelona: Editorial Paidós.

Glosario

Análisis de contenido: conjunto de procedimientos interpretativos de productos comunicativos que, basados en técnicas cuantitativas o cualitativas, tienen por objeto elaborar y procesar datos relevantes sobre las condiciones mismas en que se han producido aquellos textos, o sobre las condiciones que puedan darse para su empleo posterior.

Análisis del discurso: comparación de los discursos sociales para encontrar producciones ideológicas de un grupo social.

Categoría: concepto general bajo el cual se clasifica cierto número de unidades de registro concretas de un tipo determinado.

Categorización: organización de la información bajo unidades de significado o categorías.

Codificación: proceso por el cual la información de una fuente es convertida en símbolos para ser comunicada.

Constructivismo: corriente teórica que afirma que el conocimiento de todas las cosas es un proceso mental del individuo, que se desarrolla de manera interna conforme obtiene información e interactúa con su entorno.

Contexto: conjunto de circunstancias en que se produce el mensaje, lugar y tiempo, cultura del emisor y receptor, etc. y que permiten su correcta comprensión.

Cronograma: planeación del tiempo y las actividades que se desarrollarán en un proyecto.

Entrevista: diálogo en el que el entrevistador hace una serie de preguntas al entrevistado, con el fin de conocer mejor sus ideas, sus sentimientos, su forma de actuar.

Epistemología: estudio científico-filosófico de los procesos cognitivos, sus límites y posibilidades.

Estado del arte: recopilación de las investigaciones que se han desarrollado sobre el mismo tema. Sirve al investigador como referencia para saber qué se ha hecho y así evitar duplicar esfuerzos o, peor aún, errores ya superados.

Etnografía: estudio de las costumbres y tradiciones de los pueblos. Especialmente referido al conocimiento, actividades y símbolos que conforman la especificidad de un pueblo y de los colectivos sociales que lo integran.

Etnometodología: método de investigación que pretende describir el mundo social tal y como se está continuamente construyendo como realidad objetiva, ordenada, inteligible y familiar.

Fenomenología: es la ciencia de los fenómenos que se manifiesta en la conciencia. También es un método de investigación descriptiva de lo que la experiencia ofrece, penetrando (sin abstracción) en los distintos aspectos e implicaciones en profundidad del objeto, o, más bien, de su ausencia.

Grupo social: llamado también **grupo orgánico**, es el conjunto de personas que desempeñan roles recíprocos dentro de la sociedad. Este puede ser fácilmente identificado, tiene forma estructurada y es duradero. Las personas dentro de él actúan de acuerdo con las mismas normas, valores y fines acordados y necesarios para el bien común del grupo.

Hermenéutica: es la ciencia de la interpretación de textos o de actos humanos, para determinar el significado exacto mediante las cuales se ha expresado un pensamiento o una vivencia.

Historia de vida: elaboración a partir de relatos orales y otras fuentes documentales, de los itinerarios de vida de una persona o un tipo de sujeto social.

Holismo: es la idea de que las propiedades de un sistema, no pueden determinarse con la simple suma de sus partes, o analizando sus partes de forma individual; sino que las partes o componentes deben verse como un todo.

Intencionalidad: es la propiedad característica de muchos estados y acontecimientos mentales, por la que éstos están dirigidos a, o tratan de, objetos y acontecimientos en el mundo. Toda intencionalidad posee algún modo concreto, un contenido intencional específico que determina las condiciones que deben darse para que la intencionalidad se satisfaga (Delgado y Gutiérrez).

Interacción social: acción mutua e intercambios comunicacionales entre los miembros de un grupo, un subgrupo o una población cualquiera, que influye en las percepciones, el comportamiento y las pautas de relación de los individuos de una manera directa o indirecta (Delgado...).

Interaccionismo simbólico: corriente de pensamiento psicosociológica, que se basa en la comprensión de la sociedad analizando sus formas de comunicación y sus significados.

Interés técnico: conocimiento orientado al dominio de la naturaleza. Busca la creación de tecnología y la utilización de la misma para apoyar nuevamente la creación de conocimiento científico.

Interés práctico: forma en que orientamos nuestra acción en relación con los demás. Busca entender la realidad social como construcción histórica, abierta e intersubjetiva.

Interés emancipatorio: conocimiento social con un interés crítico, es atreverse a buscar el saber para encontrar formas de liberación de los esquemas que impiden el progreso de todos los sectores de la sociedad.

Interpretativismo: acercamiento a los actores sociales con el interés de comprender su punto de vista. Pone a la persona en el centro de la escena, ya que es quien construye, interpreta y modifica la realidad.

Intervención: se entiende como una herramienta o forma de trabajo tendiente al afrontamiento de las problemáticas sociales.

Investigación-Acción-Participativa: método que involucra a los actores sociales en la producción de conocimiento y la creación de acciones en aras de afrontar las problemáticas de su comunidad.

Investigación Cualitativa: conjunto de técnicas de investigación destinadas a penetrar por medio de datos con poca estructuración, principalmente verbales, en lugar de mediciones. El análisis es interpretativo, subjetivo y diagnóstico.

Investigación cuantitativa: destinada a realizar mediciones. Es opuesta a la investigación cualitativa.

Investigación evaluativa: forma de investigación cuyo propósito es la evaluación con el fin de mejorar el funcionamiento de un sistema o programa.

Mapeo: reglas o fórmulas por medio de las cuales se puede hacer que cada uno de los elementos de un conjunto corresponda a los elementos de un segundo conjunto.

Marco de referencia: posición desde la que son observados los objetos. En una investigación corresponde a los fundamentos teóricos, los antecedentes del problema, el marco jurídico y el estado del arte.

Método: modo ordenado de proceder para llegar a un resultado o fin determinado, para descubrir la verdad y sistematizar los conocimientos.

Método deductivo: modalidad de investigación que parte de premisas o leyes de aplicación universal, para llegar a conclusiones particulares, corresponde al método científico utilizado en la investigación cuantitativa.

Método inductivo: modalidad empírica de investigación que parte de la observación de la casuística de un fenómeno para, mediante la búsqueda y agrupación de semejanzas, formular conclusiones de valor general.

Metodología. parte de la lógica que estudia los métodos. Se divide en dos partes: la sistemática, que fija las normas de la definición, de la división, de la clasificación y de la prueba, y la inventiva, que fija las normas de los métodos de investigación propios de cada ciencia.

Muestra: una parte o subconjunto de una población que se considera representativa de la población.

Objetivismo: doctrina filosófica que sostiene que la realidad exterior es la verdad última y es lo que se muestra como evidencia ante el espíritu. Actitud filosófica que concede primacía al objeto en su relación con el sujeto. Considera que la verdad es una y la misma para todos.

Objeto de investigación: es el resultado de una reconstrucción y delimitación conceptual sobre la situación problemática. Constituye un cruce entre la teoría y el aquí-ahora de la investigación.

Observación: la observación es la recolección de datos de las realidades empíricas, y puede ser: **ocasional**, como cuando se produce fuera de un programa o estrategia y es, por tanto, casual, o **sistemática**, que es la más frecuente, se da bajo normas concretas sobre un campo debidamente delimitado y con una finalidad concreta.

Paradigma: esta palabra fue empleada por Platón en varios sentidos como **ejemplo, muestra, patrón, copia y modelo**. Si bien el concepto de paradigma admite pluralidad de significados y diferentes usos, aquí nos referiremos a un conjunto de creencias y actitudes, como una visión del mundo “compartida” por un grupo de científicos que implica una metodología determinada. El paradigma es un esquema teórico, o una vía de percepción y comprensión del mundo, que un grupo de científicos ha adoptado.

Paradigma cualitativo: representa las tendencias fenomenológica, hermenéutica, naturalista y etnográfica, que se utilizan en la investigación social y se acogen a la interpretación a cambio de la medición matemática.

Paradigma cuantitativo: también denominado paradigma positivista, empírico-analítico, racionalista, es el paradigma dominante en algunas comunidades científicas. Utiliza el método científico basado en la medición matemática.

Paradigma de la complejidad: método propuesto por Edgar Morín con el cual inauguró un nuevo campo de investigaciones; conociendo la complejidad de los sistemas, lejos de buscar la unidad de las ciencias, destacó la importancia de la noción de desorden. Dio un papel destacado al concepto de ‘ecosistema’, con el que intenta explicar la diversidad real surgida de la auto-organización, la selección y la adaptación del mundo humano. Para conocer realmente una problemática se debe indagar la complejidad de los factores que inciden en ella.

Pragmatismo: la palabra pragmatismo proviene del vocablo griego *pragma* que significa acción. Para los pragmatistas la verdad y la bondad deben ser medidas de acuerdo con el éxito que tengan en la práctica. En el pragmatismo no existe el conocer por conocer. Si algo no tiene un fin o uso determinado no hay razón para que tal cosa exista.

Proyecto: procedimiento científico que usa un método determinado para recabar todo tipo de información y formular respuestas acerca de cierto fenómeno social o científico, empleando las diferentes formas de investigación.

Proyecto de acción: planeación de actividades de intervención, cambio o innovación en organizaciones y sobre situaciones sociales. Están sustentados en los procesos de análisis de situaciones y problemas reales. Conceptualización y formulación de soluciones; reflexión y análisis de las experiencias.

Rapport: se dice que en una relación entre dos o más personas hay *rapport* cuando sus pensamientos o sentimientos armonizan entre sí o cuando presentan una serie de puntos de vista compartidos.

Recontextualización: se refiere a las variadas formas de apropiarse, usar y reusar el habla o un texto dado en un contexto para hacer formulaciones disponibles en otro. [...] La recontextualización apunta a poner algo en un contexto diferente, y al hacerlo, se crea un nuevo contexto para ello.

Rol: patrón de conducta de las personas en las situaciones sociales. El rol puede ser entendido como el papel que pone en práctica la persona en el drama social o, en un sentido más preciso, como el sistema de expectativas sociales que acompañan a la presentación pública de los sujetos de un determinado estado social o estatus.

Trabajo de campo: la reunión de datos primarios de fuentes externas, por medio de estudios, observaciones y experimentos. Todas las entrevistas de investigación de mercados se describen como 'trabajo de campo' y su coordinación está a cargo del investigador.

Subjetivismo: predominio de lo subjetivo. Sistema filosófico que reduce toda existencia a la existencia del yo, o todo objeto de conocimiento al sujeto que conoce.

Sujeto: espíritu humano, considerado en oposición al mundo externo, en cualquiera de las relaciones de sensibilidad o de conocimiento, y también en oposición a sí mismo como término de conciencia.

Teoría: serie de las leyes que sirven para relacionar determinado orden de fenómenos.

Teoría crítica: sistema teórico que rechaza la justificación de la realidad socio-histórica presente por considerarla injusta y opresora ("irracional"), postulando en su lugar, la búsqueda de una nueva realidad más racional y humana.

Teoría fundada: es un modo de hacer análisis. Su objetivo es el de generar teoría a partir de textos recogidos en contextos naturales y sus hallazgos son formulaciones teóricas de la realidad.

Teoría sustantiva: está relacionada con la interacción permanente que el investigador logra en el proceso de recolección de datos; de los cuales pueden ir surgiendo nuevas hipótesis para ser verificadas. En tal sentido, esta teoría es el resultado del procesamiento sistemático de los datos de campo, mediante procesos de codificación y categorización.

Teorización: tratar los resultados de la investigación desde las teorías o proponiendo nuevas teorías.

Índice analítico

- A**
- Abordaje 5, 22, 66, 73, 77, 108, 125, 131, 132, 171, 176
científico 5
- Análisis
de contenido 51, 187, 188, 190, 203, 221
del discurso 221
documental 161, 162, 184
hermenéutico 89
- Área temática 140, 141, 158
- Autoobservación 167, 168
- C**
- Campo temático 84
- Categoría 221
- Categorización 125, 148, 188, 190, 221, 227
- Cientificidad 100
- Cientificismo 61
- Codificación 124, 184, 190, 221, 227
- Cognición 34, 35, 167
- Concientización 97, 98, 103
- Confidencialidad 26
- Consentimiento informado 25, 26
- Construcción
conceptual 34
teórica 124
- Constructivismo 27, 33, 219, 221
- Contexto 221
- Cosificación 23
- Crisis ambiental 127, 130, 132
- Cronograma 156, 158, 221
- D**
- Delimitación de la investigación 146, 158
- Derechos humanos 23
- Diseño metodológico 24, 90
- E**
- Elaboración de conclusiones 195, 196
- Empirismo 12
- Enfoque
cualitativo 8, 15, 45, 46, 194
cuantitativo 8
epistemológico 12, 31, 34, 150, 205
pragmático 41
- Entendimiento 8, 9, 32, 51, 65, 69, 193
- Entrevista 156, 160, 169, 170, 184, 211, 218
- Entrevista 171, 218, 222
a profundidad 171, 175
directiva estructurada 171, 172

| | | |
|--|--|---|
| focalizada 174 | H | 193, 203, 212, 218, 224 |
| informal 172, 174 | | |
| no directiva 172 | Hermenéutica 44, 50, | cuantitativa 7, 15, 217, 224 |
| de contextualización 171 | 69, 70, 89, 110, 218, 222, 225 | de campo 85 |
| estructurada 22 | crítica 69, 70, 71 | empírica 123 |
| guiada 174 | Historia de vida 22, | etnográfica 81, 90, 91, 213 |
| Epistemología 1, 27, 43, 74, 217, 222 | 156, 174, 201 | fenomenológica 111 |
| Escuela de Frankfurt 60, 62 | Holismo 36, 222 | holística 36, 37, 38 |
| Estado del arte 148, 204, 224 | I | J |
| Estrategia metodológica 112, 205 | Idealismo 12 | Juego de rol 158, 180, 182, 183 |
| Estudio etnográfico 84, 90 | Indagación científica 5 | |
| Etapas | Informe final 85, 119, 137, 154, 165, 203, 204 | M |
| de conclusiones 195 | Intencionalidad 18, 46, 52, 109, 170, 223 | Mapeo 151, 152, 163 |
| descriptiva 112 | Interaccionismo 44, 56, 74, 124, 210, 217, 223 | Marco |
| estructural 112 | simbólico 59, 217, 223 | de referencia 224 |
| preliminar 112 | Interacción social 223 | teórico 35, 112, 144, 150, 161, 195, 207, 215 |
| Etnografía 81, 92, 211, 212 | Interés | Materialismo 13, 39 |
| Etnometodología 91, 222 | cognoscitivo 13 | Método |
| Evaluación indepen- diente 25 | emancipatorio 13, 100, 193, 223 | cualitativo 10, 19, 22, 46, 151, 190, 219 |
| F | práctico 12, 13, 223 | cuantificable 16 |
| Fenomenología 13, 44, 52, 108, 110, 134, 222 | técnico 12, 13, 223 | cuantitativo 5, 16, 19, 45, 49 |
| Filosofía positivista 49 | Interpretativismo 44, 48, 223 | deductivo 224 |
| G | Investigación | etnográfico 82, 90, 114, 133 |
| Gnoseología 27 | científica 5, 12, 13, 46, 78, 147 | fenomenológico 77, 108, 111, 133 |
| Grupo social 222 | cualitativa 1, 14, 43, 73, 88, 95, 116, 123, 134, 140, 149, 150, 188, | inductivo 224 |
| | | Metodología 8, 10, 19, 23, 73, 95, 106, |

131, 147, 165,
173, 180, 213,
217, 225
cualitativa 19, 23,
73, 137, 213
Modelos teóricos 38
Momento
 descriptivo 88
 Interpretativo 88
 metodológico 150
Muestra 24, 153, 224
 poblacional 24
Muestreo 18, 118, 124,
152, 211, 215

N

Normalización 9

O

Objetivismo 12, 27,
28, 31, 224
Objeto de investigación
224
Observación
 no participante 162,
163, 184
 participante 16, 83,
156, 160, 171,
175, 184, 205

P

Paradigma 1, 11, 38,
45, 64, 73, 90,
128, 132, 160,
193, 209, 210,
218, 225

analítico-explicativo
13
científico 9, 12
conductista 11
cualitativo 225
cualitativo-interpretativo 14
cuantitativo 9, 225
de la complejidad
64, 67, 225
funcionalista 13
holístico 38
marxista 13
Pensamiento complejo
65, 217
Perspectiva matemática
10
Positivismo 13
Pragmatismo 13, 39,
40, 56, 225
Pregunta directriz 84
Principio
 constructivo 35
 de confidencialidad
26
 de continuidad 37
 de evolución 37
 de integralidad 38
 holográfico 37
 holista 36
Problematización 103
Procedimientos 10, 20,
61, 77, 115, 122,
164, 181, 190,
206, 221
Proceso etnográfico 83
Proyecto de acción 226
Psicología Social 209,
218

R

Racionalismo 12
Rapport 226
Realidad
 objetiva 28, 29, 32,
34, 222
 social 10, 28, 32,
44, 59, 65, 98,
115, 128, 141,
151, 223
Realismo 12
Recolección
 de datos 5, 12, 24,
84, 119, 125,
139, 150, 152,
164, 184, 215,
225, 227
 de información 85
Recontextualización
192, 194, 226
Reducción fenomenológica
53, 108,
109, 110
Reflexión fenomenológica
53
Registro de datos 184
Relación sujeto-objeto
98
Relatos de vida 111,
148, 178
Residuo fenomenológico
108
Rol 16, 158, 191, 226

S

Sesgos 25
Sociodrama 180, 182

| | | |
|-------------------------------------|--|--------------------------|
| Subjetividad colectiva 165 | Teoría crítica 44, 60, 94, 99, 101, 219, 226 | Trabajo científico 43 |
| Subjetivismo 12, 27, 31, 50, 226 | del caos 64 | de campo 157, 226 |
| | fundada 77, 123, 134, 227 | filosófico 43 |
| | sustantiva 124, 133, 227 | |
| T | Teorización 126, 192, 216, 227 | V |
| Taller investigativo 180, 184 | Texto descriptivo 88 | Visión holística 37 |
| Técnicas cuantitativas 221 | | |

PEDAGOGIUM DIDÁCTICA

® BIBLIOTECA DIGITAL DE PEDAGOGÍA

NOTAS FINALES

Le recordamos al lector que estos archivos digitales han sido prestados de forma completamente gratuita, sin obligación alguna de aportar de su parte ningún monto económico por el uso total de estos materiales. Tenga en cuenta que los préstamos de la Biblioteca son exclusivamente para fines educativos, bajo esta condición, le pedimos a usted de manera reflexiva y participativa, ayude a la comunidad a seguir con este proyecto, mostrando en su totalidad la decencia correcta de borrar el documento una vez que este ha sido leído.

ADVERTENCIA

Si te percatas de algún usuario irracional que dentro de la comunidad manifieste acciones inexplicables como; el cyberbullying, la publicación de contenidos inapropiados no relacionados con la educación, la comercialización de los materiales de la Biblioteca, la falsificación cómo alteración de nuestros administradores y seguidores, la venta y compra de objetos y sustancias ilícitas así como de toda persona que eternamente presuma de no ser humano, no dudes inmediatamente de informar a los fundadores de la comunidad *"Pedagogium Didáctica"* sobre lo sucedido y generado por el robot inconsciente, para que este sea expulsado permanentemente de nuestra comunidad de lectores.

CONTÁCTANOS TAMBIÉN EN:



pedagogiayeducacion@hotmail.com



<http://pedagogiayeducacion.wix.com/didacticus>



Pedagogium Didáctica (LIBROS EN PDF)



<https://www.youtube.com/watch?v=6KEisOT2Ihs>



Proceso de la investigación cualitativa

Epistemología, metodología y aplicaciones

Nelly Patricia Bautista C.

En el texto **Proceso de la investigación cualitativa. Epistemología, metodología y aplicaciones** se desarrollan, de manera sencilla y magistral, los aspectos básicos de las principales metodologías cualitativas aplicadas a la investigación social. Se dan a conocer los orígenes y características teóricas de la investigación cualitativa y se establecen sus diferencias con el método cuantitativo desde una perspectiva epistemológica que sustenta toda investigación con grupos humanos. También abarca los procesos y pasos metodológicos necesarios para el estudio de grupos e instituciones sociales explicando detalladamente las técnicas y herramientas de investigación que deben ser utilizadas, con el fin de que el investigador y el estudiante puedan extraer el máximo provecho de su trabajo investigativo. Finalmente, el texto culmina con una detallada explicación de cómo debe ser redactado y desarrollado un proyecto de investigación cualitativa.

El docente encontrará en sus páginas una síntesis actualizada de los principales métodos de investigación cualitativa y su forma de aplicarlos que le facilitaran su labor en las aulas, los estudiantes encontrarán una guía amigable, sencilla y escueta sobre los principales temas que deben conocer para el desarrollo de sus proyectos de investigación.

Nelly Patricia Bautista C. es Psicóloga Social y Filósofa, especialista en Investigación Social. Docente de la Universidad Cooperativa de Colombia. Autora del "Curso de Filosofía Medieval para educación superior virtual", del libro *Hacia una psicología comprometida con el hombre cultural e histórico*. La perspectiva colombiana y, de varios artículos en revistas indizadas de Psicología e investigación.



www.manualmoderno.com

Títulos afines:

Manual de métodos de investigación para las ciencias sociales. Un enfoque de enseñanza basado en proyectos

García Cabrero, Benilde

Métodos de investigación y estadística en psicología

Coolican, Hugh

Cómo escribir mejores textos académicos Guía práctica

Silvia, Paul J.

Bioestadística

Celis de la Rosa, Alfredo de Jesús

